

Invacare® Etude Plus

no Seng

Bruksanvisning

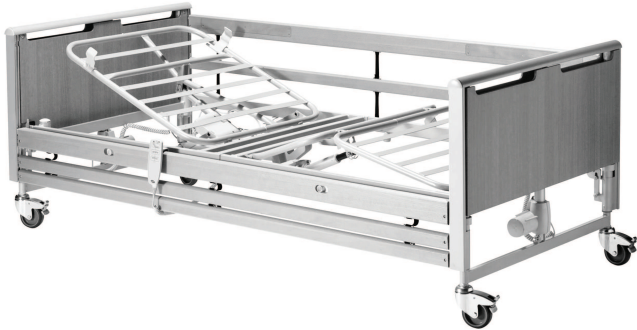

Denne bruksanvisning skal overleveres til sluttbrukeren. FØR du bruker dette produktet, MÅ du lese denne håndboken og oppbevare den til senere referanse.



Yes, you can.®

Innholdsfortegnelse

1 Generelt	3
1.1 Innledning	3
1.1.1 Symboler i dette dokumentet	3
1.2 Tiltent bruk	3
1.2.1 Tiltent operatør	3
1.3 Levetid	4
1.4 Samsvar	4
1.4.1 Produktspesifikke standarder	4
1.5 Garantiopplysninger	4
1.6 Ansvarsbegrensning	4
2 Sikkerhet	5
2.1 Generell sikkerhetsinformasjon	5
2.2 Madrasser	6
2.3 Sikkerhetsinformasjon om elektromagnetisk interferens	7
2.4 Merking og symboler på produktet	7
2.4.1 Identifikasjonsmerke	7
2.4.2 Annen merking	7
3 Klargjøring	9
3.1 Generell sikkerhetsinformasjon	9
3.2 Sengens hoveddeler	9
3.2.1 Annet	9
3.3 Montering av sengen	9
3.3.1 Feste etiketter	10
3.4 Kontrollboks	10
3.5 Kabling	10
3.6 Montering av sengegrinder	11
3.6.1 Scala 2 sengegrind	11
3.6.2 Sengegrindene Britt V og Line	11
3.7 Montere liggeflateforlengeren	12
3.8 Demontere sengen	13
4 Betjene sengen	14
4.1 Generell sikkerhetsinformasjon	14
4.1.1 Lave høyder	14
4.1.2 Madrassstøtter	14
4.2 Håndkontroll	14
4.2.1 Låsefunksjon	14
4.3 Svinghjul og brems	15
4.3.1 Hjulbrems	15
4.4 Bruk av sengegrind	15
4.4.1 Bruk av Scala 2 sengegrind	15
4.4.2 Sengegrindene Line og Britt V	15
4.5 Løftebøyle	16
4.5.1 Plasser løftebøylen	16
4.5.2 Justering av håndtakshøyde	16
4.6 Justere bendelen	16
4.7 Nødposisjoner	16
4.7.1 Nødsenking av en liggeflatedel	16
4.8 Transport og oppbevaring	17
5 Tilvalg og tilbehør	18
5.1 Liste over tilgjengelig tilbehør	18
5.2 Transportbraketter	19
6 Vedlikehold	20
6.1 Generell vedlikeholdsinformasjon	20
6.2 Daglige inspeksjoner	20
6.3 Generell serviceinformasjon	20
6.3.1 Sjekkliste for vedlikehold	20
Sjekkpunkter	20
6.4 Tilsyn etter flytting – klargjøre for ny bruker	20
6.4.1 Sjekkliste – etter flytting	20
6.5 Rengjøring og desinfisering	21
6.5.1 Generell sikkerhetsinformasjon	21
6.5.2 Rengjøringshyppighet	21
6.5.3 Rengjøring for hånd	21
6.5.4 Instruksjoner for desinfisering	21
6.6 Smøring	21
7 Etter bruk	22
7.1 Avfallshåndtering	22
7.2 Overhaling	22
8 Feilsøking	23
8.1 Feilsøking av elektrisk system	23
9 Tekniske data	24
9.1 Materialer	24
9.2 Sengemål	24
9.3 Vekt	24
9.4 Madrassstørrelser	24
9.5 Miljøbetingelser	25
9.6 Elektriske data	25
10 Elektromagnetisk kompatibilitet	26
10.1 Generell EMC-informasjon	26
10.2 Elektromagnetisk utslipp	26
10.3 Elektromagnetisk immunitet	26
10.3.1 Spesifikasjoner for EMC-test	27

1 Generelt

1.1 Innledning

Denne bruksanvisningen inneholder viktig informasjon om hvordan produktet håndteres. Les bruksanvisningen nøye, og følg sikkerhetsinstruksjonene i den, slik at du kan bruke produktet på en trygg måte.

Du må kun bruke dette produktet hvis du har lest og forstått denne bruksanvisningen. Be om råd fra helsepersonell som har kjennskap til den medisinske tilstanden din, og avklar eventuelle spørsmål du måtte ha om riktig bruk og nødvendige justeringer med helsepersonell.

Vær oppmerksom på at det kan være deler av dette dokumentet som ikke er relevante for produktet ditt, ettersom dokumentet gjelder for alle tilgjengelige modeller (på trykketidspunktet). Hvis ikke annet er angitt, viser hvert avsnitt i dette dokumentet til alle modeller av produktet.

De tilgjengelige modellene og konfigurasjonene i ditt land, står oppgitt i de landsspesifikke salgsdokumentene.

Invacare forbeholder seg retten til å endre produktspesifikasjoner uten forvarsel.

Før du leser dette dokumentet, må du forsikre deg om at du har den nyeste versjonen. Du finner den nyeste versjonen som en PDF-fil på Invacare-nettstedet.

Tidligere produktversjoner er kanskje ikke beskrevet i den aktuelle revisjonen av denne håndboken. Hvis du trenger hjelp, kontakt Invacare.

Hvis skriftstørrelsen i den trykte versjonen av dokumentet er vanskelig å lese, kan du laste ned PDF-versjonen fra nettstedet. Deretter kan du skalere PDF-en, slik at skriftstørrelsen passer bedre for deg.

Hvis du ønsker mer informasjon om produktet, som f.eks. produktsikkerhetsmerknader og tilbakekalling, kan du kontakte en Invacare-forhandler. Se adresser nederst i dette dokumentet.

Dersom det skjer en alvorlig hendelse i tilknytning til produktet, bør du informere produsenten og de kompetente myndigheter i landet ditt.

1.1.1 Symboler i dette dokumentet

Symboler og signalord brukes i dette dokumentet og gjelder for farer eller usikker praksis som kan føre til personskade eller skade på eiendom. Se informasjonen nedenfor for definisjoner av signalordene.



ADVARSEL!

Indikerer en farlig situasjon som kan føre til alvorlig personskade eller død dersom den ikke unngås.



FORSIKTIG!

Indikerer en farlig situasjon som kan føre til mindre eller lettere personskade hvis den ikke unngås.



LES DETTE!

Indikerer en farlig situasjon som kan føre til materielle skader dersom den ikke unngås.



Tips og anbefalinger

Nyttige tips, anbefalinger og opplysninger når det gjelder effektiv og problemfri bruk.

Andre symboler

(Gjelder ikke for alle håndbøker)



Storbritannias ansvarlige person

Angir om et produkt ikke er produsert i Storbritannia.



Triman

Angir regler for resirkulering og sortering (kun relevant for Frankrike).

1.2 Tiltent bruk

Denne medisinske sengen har elektrisk styring, kan justeres i høyden og har en profilert liggeflate beregnet for bruk sammen med en madrass. Medisinske senger er designet for å støtte pasienten og brukes for reduksjon, lindring og rehabilitering av enkelte medisinske tilstander. Den medisinske sengen forenkler også arbeidsforholdene for omsorgspersoner.

Den medisinske sengen er beregnet for:

- *Bruksområde 3:* Langtidspleie i et medisinsk miljø, hvor tilsyn av helsepersonell er påkrevd og overvåking utføres ved behov, og hvor medisinsk elektrisk utstyr kan bli benyttet i medisinske prosedyrer for å bidra til å opprettholde eller forbedre pasientens tilstand.
- *Bruksområde 4:* Pleie som gis i et hjemmemiljø hvor medisinsk elektrisk utstyr blir benyttet for å lindre eller oppveie for en skade, tapt funksjonsevne eller sykdom.

Tiltentke brukere

En person som har en medisinsk tilstand som krever pleie i en seng.

Indikasjoner

Sengen er beregnet på voksne brukere med en kroppslengde på 146 cm eller mer, en vekt på 40 kg eller mer og en kroppsmasseindeks (BMI) på 17 eller mer.

Sengen er bare beregnet på innendørs bruk.

Maksimal brukervekt er 145 kg og sikker arbeidsbelastning er 180 kg.

Kontraindikasjoner

Sengen er ikke beregnet på transport av brukere. Den er flyttbar innenfor et rom med en bruker oppi. Hjulene kan låses.

Sengen er ikke beregnet på personer med psykososial funksjonsnedsettelse.



ADVARSEL!

Dersom den brukes på en annen eller feilaktig måte, kan dette føre til farlige situasjoner. *Invacare* erkjenner ikke ansvar for annen type bruk, endring eller montering enn det som er angitt i denne bruksanvisningen.

1.2.1 Tiltentk operatør

Aktuelle personer for betjening av dette produktet er helsepersonell eller privatpersoner som har fått riktig opplæring.

Håndkontrollen kan også brukes av den som ligger i sengen.

1.3 Levetid

Produktets forventede levetid er fem år ved daglig bruk, gitt at produktet brukes i samsvar med sikkerhetsinstruksjoner, vedlikeholdsintervaller og informasjon om riktig bruk som er lagt frem i denne håndboken. Den faktiske levetiden varierer etter brukens hyppighet og intensitet.

1.4 Samsvar

Kvalitet er avgjørende for virksomheten til selskapet, som arbeider innenfor fagområdene i ISO 13485.

Dette produktet er CE-merket i samsvar med EU-forordning 2017/745 om medisinsk utstyr, klasse I.

Dette produktet er UKCA-merket, i samsvar med del II av UK MDR 2002 (som endret), klasse I.

Vi arbeider kontinuerlig for å sikre at selskapets påvirkning på miljøet – både lokalt og globalt – reduseres til et minimum.

Vi bruker kun materialer og komponenter som er i samsvar med REACH-forskriftene.

Vi overholder de gjeldende miljøregelverkene WEEE og RoHS.

1.4.1 Produktspesifikke standarder

Produktet er testet og samsvarer med EN 60601-2-52 (spesielle krav til grunnleggende sikkerhet og viktig ytelse for medisinske senger) og alle relaterte standarder.

Kontakt din lokale Invacare-representant for ytterligere informasjon om lokale standarder og regelverk. Se adresser nederst i dette dokumentet.

1.5 Garantiopplysninger

Vi tilbyr en produsentgaranti for produktet i samsvar med våre generelle forretningsvilkår i det aktuelle landet.

Garantikrav kan bare rettes gjennom den aktuelle leverandøren av produktet.

1.6 Ansvarsbegrensning

Invacare erkjenner ikke ansvar for skade som skyldes:

- Manglende overholdelse av instruksjonene i bruksanvisningen
- Feil bruk
- Naturlig slitasje
- Feilmontering utført av kjøperen eller en tredjepart
- Tekniske endringer
- Endringer som ikke er godkjent, og/eller bruk av uegnede reservedeler

2 Sikkerhet

2.1 Generell sikkerhetsinformasjon

Denne delen av håndboken inneholder generell sikkerhetsinformasjon om produktet. Mer detaljert sikkerhetsinformasjon finner du i de relevante delene av håndboken og i prosedyrene som er beskrevet i de delene.



ADVARSEL!

Risiko for personskade eller skade på utstyr

- Du må ikke bruke dette produktet eller annet tilgjengelig ekstrautstyr hvis du ikke først har lest og forstått disse instruksjonene og eventuelt tilleggsmateriale, for eksempel bruksanvisninger eller instruksjonsdokumenter som følger med dette produktet eller ekstrautstyr. Hvis du har problemer med å forstå advarslene, forsiktighetsreglene eller instruksjonene, tar du kontakt med helsepersonell, en Invacare-leverandør eller en kvalifisert tekniker før du forsøker å bruke produktet.
- Ikke foreta endringer på produktet uten tillatelse.



ADVARSEL!

Klem- og kvelningsfare

Det er klem- og kvelningsfare dersom kroppsdeler kommer mellom liggeflaten, sengegrinden og endegavlen, eller mellom deler i bevegelse og gjenstander nær sengen.

- Sengen må ikke brukes av personer som er under 12 år, eller av personer med en kroppsstørrelse som er lik eller mindre enn den til en gjennomsnittlig 12-åring.
- Sengen i kombinasjon med sengegrinder skal ikke brukes av personer med kroppslengde mindre enn 146 cm, kroppsvekt mindre enn 40 kg eller kroppsmasseindeks (BMI) mindre enn 17.
- Over tid kan risikoen øke fordi madrassen blir mer sammentrykt. Sjekk regelmessig avstandene mellom seng, madrass og sengegrind. Erstatt madrassen dersom avstandene øker klemfaren.



ADVARSEL!

Fare for å gli gjennom åpninger

Sengen oppfyller alle krav til maksimumsavstand. Hvis sengen benyttes til personer som er små av vekst, er det imidlertid en fare for at pasienten kan gli gjennom åpningen mellom sengegrinden og liggeflaten.

- Vær spesielt oppmerksom dersom sengen brukes til personer med liten kroppsstørrelse.



ADVARSEL!

Risiko for personskade eller skade på utstyr

Feil håndtering av ledninger, feilaktige tilkoblinger og bruk av uautorisert utstyr kan føre til elektrisk støt og produktsvikt.

- Ikke knyt, kutt eller skad produktets ledninger på noen måte.
- Sørg for at ingen kabler havner i klem eller blir skadet under bruk.
- Ta støpselet ut av stikkkontakten før sengen flyttes.
- Forsikre deg om at kabelføringen er korrekt, og at koblingene sitter godt.
- Ikke bruk utstyr som ikke er godkjent.



ADVARSEL!

Fare for snubling, innvikling eller kvelning

Feil ruting av laderens ledninger kan føre til fare for snubling, innvikling eller kvelning.

- Forsikre deg om at alle kabler er rutet og festet som de skal.
- Kontroller at det ikke er noen sløyfer med ekstra kabel som strekker seg ut fra produktet.



ADVARSEL!

Risiko for personskade eller skade på utstyr

Tennkilder kan forårsake forbrenning eller brann.

- Sengen må plasseres med en sikkerhetsavstand til mulige tennkilder (ovn, peis osv.).
- Pasienten og ledsagerne må ikke røyke mens han/hun bruker eller betjener sengen.



ADVARSEL!

Risiko for personskade eller skade på utstyr

For å unngå personskade eller skade på utstyr ved bruk av produktet:

- Bruk i nærheten av barn eller kjæledyr krever nøye tilsyn.
- Ikke la barn leke med produktet.



ADVARSEL!

Risiko for personskade eller skade på utstyr

Feil bruk og/eller vektfordeling kan føre til personskade eller materielle skader.

- Unngå belastninger på ekstremitetene.
- Bevegelige deler skal kun aktiveres etter at brukeren er korrekt og sikkert lagt ned.
- Ikke overskrid den sikre arbeidsbelastningen, da sengen kan bli skadet eller veltet.

**FORSIKTIG!**

- Senk alltid sengen til en passende høyde når brukeren skal opp i eller ut av den. Ved inn- og utstigning av sengen kan rygglenet på liggeflaten brukes til å støtte personens rygg i en mer oppreist stilling. Ryggleneseksjonen i liggeflaten er ikke beregnet på å støtte og/eller heve hele kroppen til en person. Sørg for at pasienten legges ned med ryggen i midten av ryggleneseksjonen. Når ryggleneseksjonen heves, er den tillatte maksimale vekten for ryggleneseksjonen 45 % av den maksimale sikre arbeidsbelastningen.
- Senk alltid sengen ned til laveste posisjon før du forlater en person i sengen uten tilsyn.
- Kontroller at det ikke er noe under, over eller i nærheten av sengen som kan hindre høydejusteringen, for eksempel møbler, personløftere eller vinduskarmer.

**FORSIKTIG!**

Uoriginalt eller feil tilbehør og/eller valgfrie deler kan påvirke produktets funksjon og sikkerhet.

- Bruk kun originalt tilbehør og/eller valgfrie deler for produktet som er i bruk.
- På grunn av regionale forskjeller, må du se den lokale Invacare-katalogen eller nettsidene for tilbehør og/eller valgfrie deler, eller kontakte din lokale Invacare-representant. Se adresser nederst i dette dokumentet.

**FORSIKTIG!****Risiko for personskade eller skade på utstyr**

Produktet kan bli varmt dersom det utsettes for sollys eller andre varmekilder.

- Ikke utsett produktet for direkte sollys i lengre perioder.
- Hold produktet unna varmekilder.

**FORSIKTIG!**

Det er en fare for at fingre kan komme i klem i sengens bevegelige deler.

- Pass på fingrene dine.

**LES DETTE!**

Sengen har ikke isolator (hovedbryter). Hvis sengen skal kobles fra strøm, skal det skje ved at støpselet kobles fra stikkontakten.

- Plasser alltid sengen slik at stikkontakten er lett tilgjengelig for å koble fra sengen.

**LES DETTE!**

Oppsamling av lo, støv og annen skitt kan skade produktet.

- Hold produktet rent.

2.2 Madrasser

**LES DETTE!**

- En risikovurdering skal alltid utføres av en fagperson før bruk av en madrass med en Invacare-seng, for å vurdere kompatibiliteten og sikkerheten ved bruk med sengen. Spesiell oppmerksomhet må utvises før bruk av en dynamisk madrass.
- Hvis du er i tvil om bruken av Invacare-sengen med en madrass, kan du ta kontakt med Invacare-leverandøren for veiledning.

**ADVARSEL!****Sikkerhetsaspekter ved kombinerings av sengegrinder og madrasser:**

For å oppnå så høy sikkerhet som mulig er det viktig å overholde minimums- og maksimumsmålene for madrasser når det brukes sengegrinder i sengen.

- Korrekte madrassmål finner du i madrass Tabellen i kapittel 9 *Tekniske data*, side 24.

**ADVARSEL****Klem- og kvelningsfare**

- Brukeren kan komme i klem og/eller bli kvalt dersom det er for stor vannrett klaring mellom madrassiden og innsiden av sengegrinden. Overhold minimumsbredden (og -lengden) for madrasser i kombinasjon med sengegrinder som er angitt i madrass Tabellen i kapittel 9 *Tekniske data*, side 24.
- Vær oppmerksom på at svært tykke eller myke madrasser (med lav tetthet) eller en kombinasjon av slike, øker faren.
- Kontroller at madrassen er sentrert, både i lengde og bredde, med de bevegelige delene av liggeflaten.

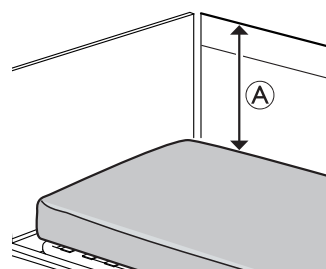
**ADVARSEL!****Risiko for å falle**

Brukeren kan falle over kanten og bli alvorlig skadet dersom den loddrette avstanden $\text{\textcircled{A}}$ mellom toppen av madrassen og kanten på sengegrinden/endegavlen er for kort. Se bildet ovenfor.

- Overhold alltid en minimumsavstand $\text{\textcircled{A}}$ på 22 cm.
- Overhold maksimumshøyden for madrasser i kombinasjon med sengegrinder som er angitt i madrass Tabellen i kapittel 9 *Tekniske data*, side 24.

	<p>Definisjon av min. vekt, min. høyde og min. kroppsmasseindeks for en voksen bruker.</p> <p>Se 1.2 Tiltent bruk, side 3</p>	
	<p>Se brukerdokumentasjonen for korrekte madrassmål.</p> <p>Se 9 Tekniske data, side 24.</p>	

	<p>= XXX</p>
	<p>Produktets totale vekt, inkludert maksimale trygge arbeidslast</p>
	<p>Temperaturgrense</p>
	<p>Fuktighetsbegrensning</p>
	<p>Atmosfærisk trykkgrense</p>
	<p>Betingelser for oppbevaring og transport</p>
	<p>Betingelser for bruk</p>

<p>Angir områder med økt risiko for å klemme føttene på de nedre sidene av endegavlene nær styrehjulene.</p>
<p>Se 4.1.1 Lave høyder, side 14.</p>
<p>(Bare tilgjengelig på de lave versjonene av dette produktet)</p>

<p>Viser avtakbare deler med en masse på mer enn 20 kg.</p>
<p>Se 9 Tekniske data, side 24</p>
<p>(Finnes ikke på alle utgaver av dette produktet)</p>

Merking på sengegrinder i 3/4 lengde

<p>Indikerer maksimal avstand mellom sengegrinden og hodegavl på sengen.</p>
<p>Se monteringsanvisningen i denne håndboken eller bruksanvisningen som leveres med sengegrinden.</p>

3 Klargjøring

3.1 Generell sikkerhetsinformasjon



ADVARSEL!

Risiko for personskade eller skade på utstyr

Skadede deler kan påvirke produktets sikkerhet.

- Før produktet tas i bruk må det kontrolleres at ingen av delene har blitt skadet under frakt.
- Hvis du oppdager skade, må produktet ikke brukes. Kontakt Invacare-leverandøren for ytterligere instruksjoner.



ADVARSEL!

Skaderisiko for personer eller materiell

Montering av sengen og dens tilbehør og/eller valgfrie deler må kun utføres av en kvalifisert tekniker eller en person som har fått forsvarlig opplæring.

- Følg anvisningene nøye. Hvis du har spørsmål om monteringen, ta kontakt med din Invacare leverandør.
- Sengens elektriske utstyr må ikke demonteres eller brukes sammen med annet elektrisk utstyr.
- Etter hver montering må du kontrollere at alle beslag og fester er godt festet, og at alle delene fungerer slik de skal.



LES DETTE!

- For å unngå kondens bør sengen ikke brukes før den har nådd driftstemperatur. Se 9 Tekniske data, side 24.

3.2 Sengens hoveddeler

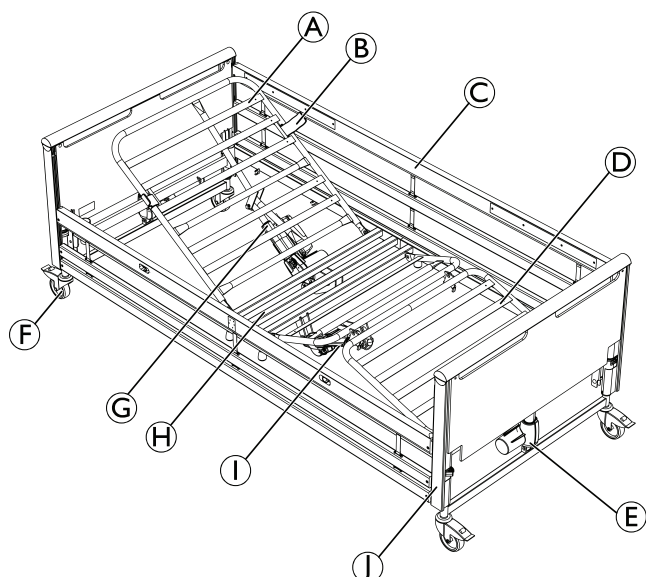

- Ⓐ Liggeflate, endegavlén ved hodeenden
- Ⓑ Madrassholdere, 4 stk.
- Ⓒ Sidegrinder (tre eller stål), 2 stk.
- Ⓓ Liggeflate, hodeende
- Ⓔ Motor til endegavl
- Ⓕ Styrehjul, 4 stk.

- Ⓖ Motor til endegavlén ved hodeenden
- Ⓗ Motor til fotgavl
- Ⓘ Endegavl, 2 stk.
- ⓵ Håndkontroll (vises ikke i bildet)

Valgfritt

- Ⓜ Liggeflateforlenger (10 eller 20 cm)
- Ⓝ Løftebøyle
- Ⓞ Transportbeslag
- Ⓧ Sidegrinder er muligens ikke en del av konfigurasjonen. Dersom du ønsker mer informasjon om sidegrinder og annet tilbehør, kan du kontakte din Invacare-representant.

3.2.1 Annet

Følgende produkter leveres også innenfor leveringsområdet:

Del	Antall
Bruksanvisning	1
Klemfare	4

3.3 Montering av sengen



ADVARSEL!

- Etter hver montering må du kontrollere at alle fester er strammet riktig, og at alle deler fungerer som de skal.

Liggeflate

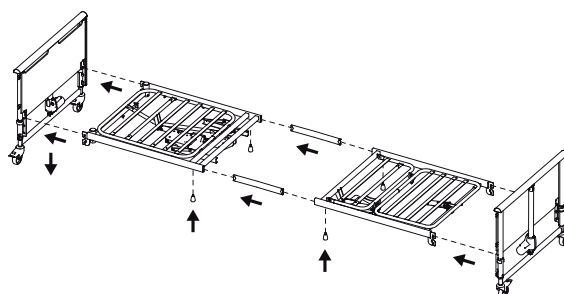

1. Plasser de to kplingsstykkene i den øvre halvdelén av liggeflaten. Kplingsstykkene må monteres på en slik måte at den ene stikker lenger ut av siderøret enn den andre.
2. Skru de to tommeskruene løst til.
3. Skyv den nedre halvdelén av liggeflaten inn på de to kplingsstykkene.
4. Stram til med to tommeskruer.
5. Stram også til de to tommeskruene i hodeenden av overrammen.
6. Vri de fire liggeflatebrakettene oppover.
7. Vri håndtaket på bendelen oppover.

8. Skyv braketten (A) på låseringen*, og vri låseringen på endegavlene til åpen stilling.

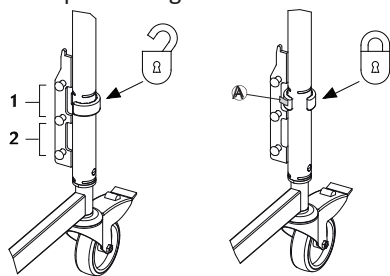

9. Lås liggeflaten fast til begge ender av sengen, og trykk den på plass.
 10. Kontroller at endegavlene er på samme nivå. Sengen kan stabiliseres både i høy posisjon (1) og i lav posisjon (2).
 11. Vri låseringen i låsestilling.

* Låseringene sørger for at liggeflaten ikke løftes opp fra endegavlene ved et uhell.

3.3.1 Feste etiketter

(Kun lav versjon)

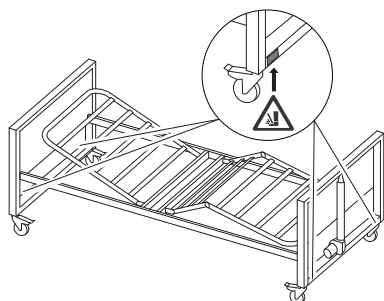

1. Plasser de fire advarselsetikettene for fotklemming (leveres separat) på den nedre siden av endegavlene nær styrehjulene.

3.4 Kontrollboks

Kontrollboksen er festet til lårmotoren.

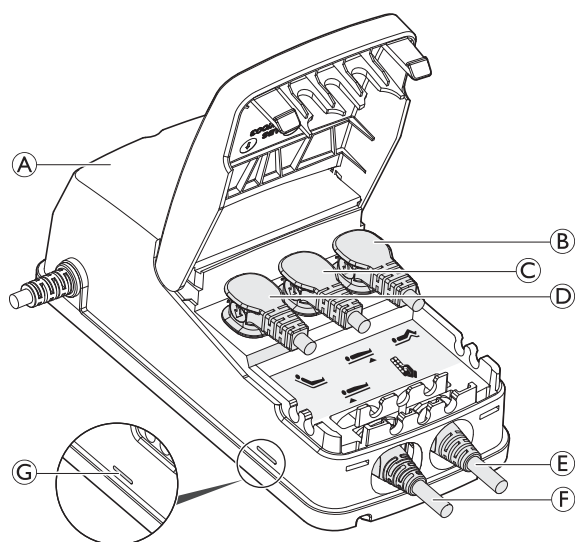

Kontrollboksen (A) leveres med en etikett med symboler som viser hvor motorstøpslene skal kobles til:

- Motor til lårdel (B).
- Motor til endegavl, fotende (C).
- Motor til hjertebrett (D)
- Håndkontroll (E)
- Motor til endegavl, hodeende (F).

! Kontrollboksen har et grønt LED-lys (G) som indikerer at den er koblet til strømmettet. Når den er koblet til strømmettet, er det grønne LED-lyset (G) på.

3.5 Kabling

! **LES DETTE!**
 — Ledningene må festes på en slik måte at de holdes unna gulvet og ikke blokkerer hjulene.

Følg anvisningene nedenfor for å hindre at ledningene skades når motorene aktiveres.

1. Løsne alle forhåndsinstallerte låseklips.
2. Sjekk etikettene på ledningene til Hi/Lo-motoren (spiralledningene), og koble ledningene til tilhørende motor ved endegavlene (hode- eller fotende).
3. Sett på og lukk låseklipsene på motorene igjen, og sørg for at kablene sitter godt fast.
4. Sett støpselet til strømledningen i stikkkontakten.
5. Hev sengen til høyeste posisjon.
6. Ta støpselet til strømledningen ut av stikkkontakten.
7. Før ledningen til lårdelmotoren gjennom åpningen i støtten for motoren til hjertebrett, og koble den deretter til motoren.

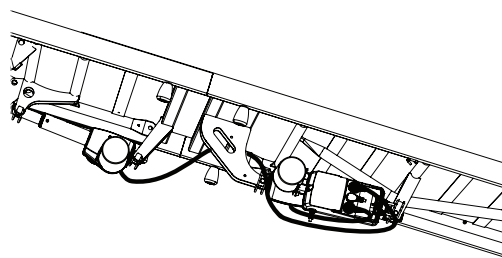

8. Sett på og lukk låseklipsene på motorene igjen, og sørg for at kablene sitter godt fast.
9. Før ledningen til hodeendens Hi/Lo-motor gjennom rammekrokene på sengesiden og enden av spiralledningen på kroken ved endegavl.

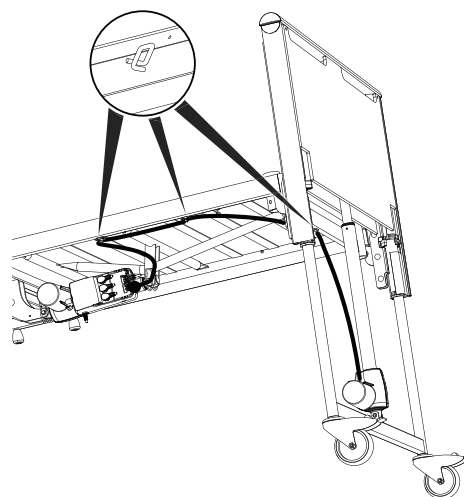

10. Koble ledningen til fotendens Hi/Lo-motor fra kontrollboksen, før den gjennom åpningen i støtten for motor til hjertebrett og koble den til igjen.

11. Plasser midten av spiralledningen til fotendens Hi/Lo-motor på kroken ved endegavlen.

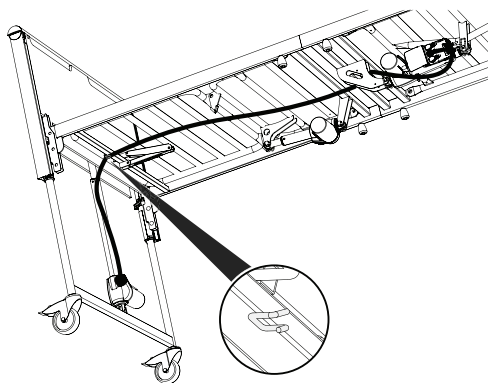

12. Før strømledningen gjennom rammekrokene på sengesiden, og sett støpselet i stikkkontakten.

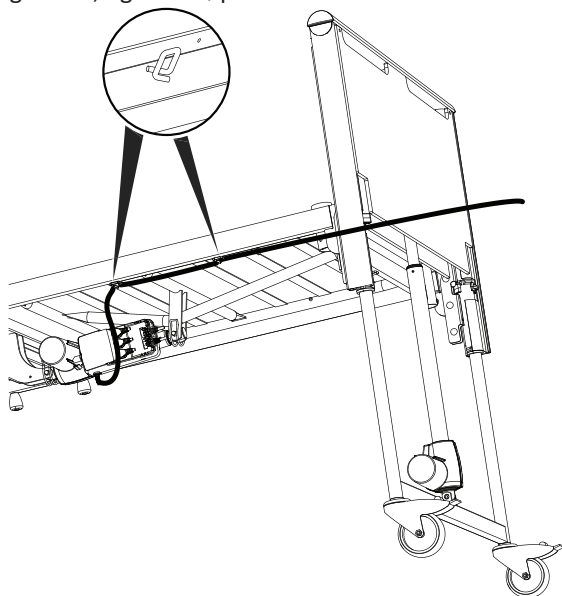

13. Før sengen tas i bruk må det kontrolleres at alle deler av sengen fungerer korrekt og at ingen motorledninger henger ned på gulvet eller blir klemt mellom bevegelige sengedeler.

3.6 Montering av sengegrinder



ADVARSEL!

Risiko for personskade

Det er fare for klemskader under monteringen og demonteringen av sengegrinden.

- Pass på fingrene dine.
- Følg anvisningene nøye.
- Etter hver montering bør du sjekke at alle festene er godt strammet til og at sengegrinden fungerer korrekt.

Avtagbare sengegrinder i 3/4 lengde



ADVARSEL!

Klemfare

Det finnes klem- eller kvelningsfare mellom liggeflate, sengegrind og endegavl.

- Ved bruk av avtagbare sengegrinder, skal det alltid sørges for at avstanden mellom endegavlen og øvre kant på sengegrindens håndtak er mindre enn 6 cm i hodeenden og mer enn 32 cm i fotenden av sengen.

3.6.1 Scala 2 sengegrind

Montere sengegrind

1.

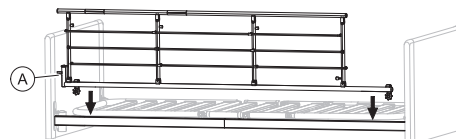

Plasser sengegrinden oppå overrammen med utløsermekanismen **A** mot hodeenden av sengen.



Gaflene på sengegrinden må monteres i samsvar med instruksjonen på sengegrinden.

2.

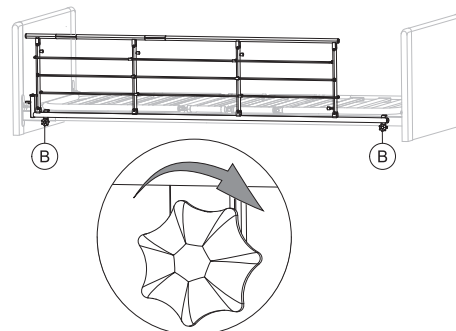

Stram til fingerskruer **B** for å feste sengegrinden til overrammen. Kontroller at sengegrinden er stabil og godt festet.

Demontere sengegrind

1. Løsne de to fingerskruene **B** og ta av sengegrinden.

3.6.2 Sengegrindene Britt V og Line



ADVARSEL!

Klem- og kvelningsfare

Hvis sengegrinden ikke er korrekt montert, eller den er skadet, kan brukeren komme i klem eller falle ut av sengen.

- Kontroller at alle glideplater sitter som de skal i endegavlens styrespor.
- Kontroller at alle sengegrindribber befinner seg over låsepinnen og er forsvarlig låst.
- Kontroller at stroppene mellom ribbene ikke er skadet eller løse.



LES DETTE!

Sørg for riktig plassering av sengegrindene:

- Frigjøringsknappene på sengegrinden må vris mot utsiden av sengen.

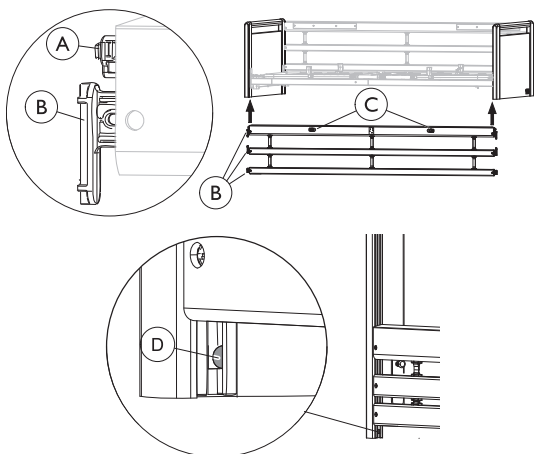

Montere

1. Løft den øvre ribben i én ende av sengegrinden. Frigjøringsknappene © må vende oppover/utover.
2. Trykk på låsepinnen ① i enden av sengegrinden.
3. Fø de tre gliderne ② (i enden av sengegrindstangen) opp i styresporene i endegavlen til alle har passert låsepinnen ④.
4. Gjenta trinn 2 og 3 når du skal montere den andre enden av sengegrinden.

Demontere

1. Senk sengegrinden.
2. Løft den nedre stangen i én ende for å gjøre låsepinnen ④ synlig, og trykk den inn med en skrutrekker.
3. Senk alle tre ribber helt til de er ute av styresporene.
4. Gjenta trinn 2 til 3 når du skal ta av den andre enden av sengegrinden.

3.7 Montere liggeflateforlengeren

For pasienter som er høyere enn to meter anbefales det å strekke sengen med en liggeflateforlengelse. Sengen kan forlenges 10 eller 20 cm i midten av sengen.



ADVARSEL! Skaderisiko

Brukeren kan falle ut av sengen, bli fanget eller kvalt.

- Utvid alltid madrassen når du utvider sengen.
- Det må være en avstand på mer enn 2,5 cm mellom endegavlen og madrassbuen, for å unngå at fingre kommer i klem.

(valgfritt)

1.

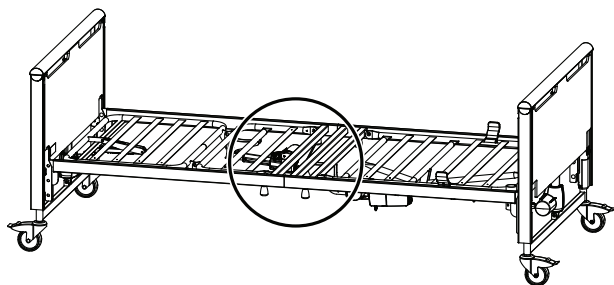

Forlengeren skal monteres midt på sengen.

2.

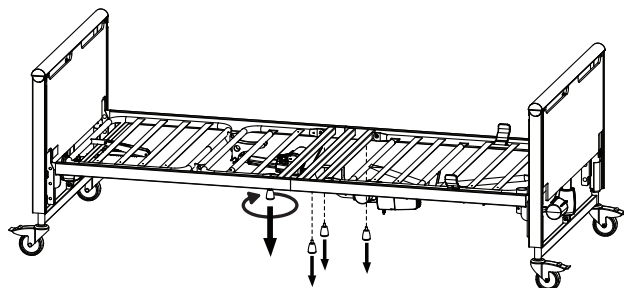

Løsne de fire skruene i midten.

3.

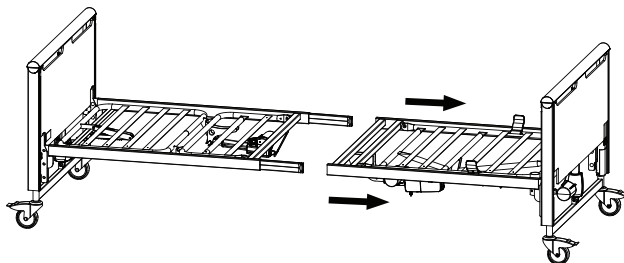

Fjern den ene siden av sengen.

4.

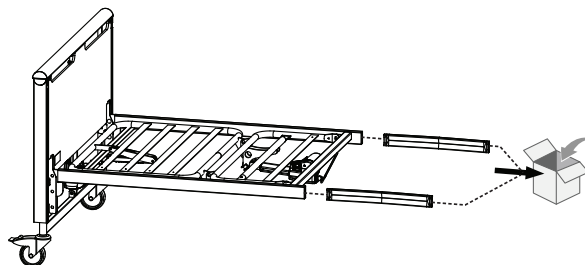

Fjern de originale metallplatene og ta vare på dem.

5.

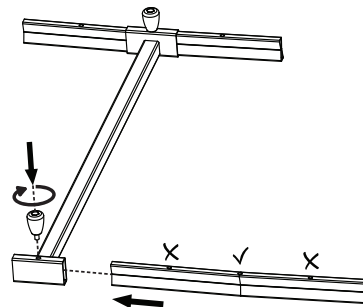

Monter liggeflateforlengeren ved å sette inn en stålplate i hver side, og fest dem gjennom det midtre hullet ved bruk av skruene.

6.

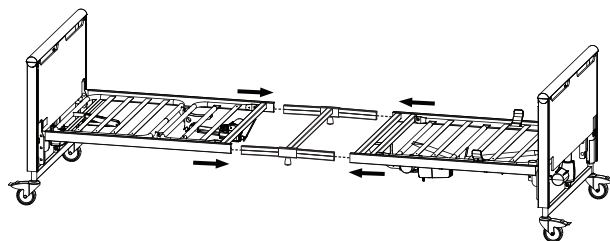

Sett begge sider av sengen tilbake i liggeflateforlengeren.

7.

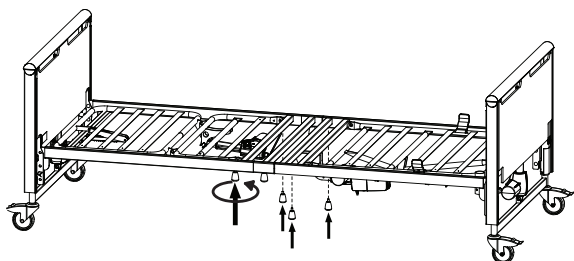

Fest forlengeren ved å skru inn de fire originale skruene.

8. Skift ut madrassen.
9. Monter sengegrinden(e) hvis det er aktuelt.

3.8 Demontere sengen

1. Fjern sengegrindene og løftebøylen.
2. Sett sengen i laveste posisjon og juster alle delene av liggeflaten til horisontal stilling.
3. Koble sengen fra strømnettet.
4. Koble fra ledningene til motorene ved endegavlene, og fjern dem fra rammekroken.
5. Koble fra ledningen til motoren til lårdelen.
6. Fjern liggeflaten fra endegavlene.
7. Trekk fra hverandre hode- og fotenden av liggeflaten.

4 Betjene sengen

4.1 Generell sikkerhetsinformasjon



ADVARSEL!

Skaderisiko for personer og materiell.

- Sengen må plasseres slik at høydejusteringen ikke hindres av for eksempel personløftere eller møbler.
- Sørg for at ingen kroppsdeler kommer i klem mellom faste deler (for eksempel sengegrinder, endegavler osv.) og bevegelige deler.
- Barn skal ikke bruke håndkontrollen.



ADVARSEL!

Skaderisiko

Hvis sengen benyttes av brukere som er forvirret, urolige eller har spasmer:

- lås håndkontrollens funksjoner dersom sengen er utstyrt med en låsbar håndkontroll, eller
- påse at håndkontrollen er utenfor rekkevidde for brukeren

4.1.1 Lave høyder



FORSIKTIG!

Klemfare eller fare for å sette seg fast

Avhengig av konfigurasjonen kan den ledige plassen mellom bevegelige og festede deler av sengen bli svært liten når sengen senkes.

- Kontroller at føttene dine ikke er i nærheten av eller under bevegelige deler når du senker sengen.
- Kontroller at kablene er riktig rutet og ikke kan komme i klem når sengen senkes.



FORSIKTIG!

Skaderisiko

Avhengig av konfigurasjonen, er minste arbeidshøyde for sengen svært lav.

Bruk av feilaktig/feil holdning mens du arbeider ved lave arbeidshøyder kan føre til skader på pleieren.

- Vær oppmerksom på kroppsholdningen din når du hjelper brukeren.

4.1.2 Madrasstøtter



ADVARSEL!

Skaderisiko

Hvis madrasstøttene ikke er riktig montert, kan madrassen gli sidelengs og brukeren kan falle ut av sengen.

- Bruk aldri sengen uten madrasstøtter.
- Forsikre deg alltid om at madrasstøttene er riktig montert og vendt oppover.
- Bruk bare originale madrasstøtter.

4.2 Håndkontroll

Håndkontrollen kan være utstyrt med tre eller fire knapper som styrer sengens elektriske funksjoner. Håndkontrollen kan også være utstyrt med en låsefunksjon.

Rygglenedel



1. Opp: trykk på venstre side av knappen (▲).
2. Ned: trykk på høyre side av knappen (▼).

Høydejustering



1. Opp: trykk på venstre side av knappen (▲).
2. Ned: trykk på høyre side av knappen (▼).

Lårdel



1. Opp: trykk på venstre side av knappen (▲).
2. Ned: trykk på høyre side av knappen (▼).

Vippefunksjon



ADVARSEL!

Risiko for livstruende skade

Å vinkle hodeenden nedover kan ha fatale følger for brukere som er følsomme for økt blodtrykk i den øvre delen av kroppen.

- Vinklingsfunksjonen skal kun betjenes av medisinsk personale.
- Gjennomfør alltid en medisinsk evaluering før sengen vinkles slik at brukerens nedre ekstremiteter plasseres høyere enn hjertet.
- Vinklingsfunksjonen er IKKE beregnet på å legge pasienter i Trendelenburg-stilling, og skal ikke brukes til medisinsk behandling.



1. Hodeende opp: trykk på venstre side av knappen (▲).
2. Fotende opp: trykk på høyre side av knappen (▼).

Hvis sengen bare er utstyrt med antivinklingsfunksjon, vil det ikke være mulig å vinkle sengen med fotenden oppover:



1. Hodeende opp: trykk på venstre side av knappen (▲).
2. Horisontal posisjon: sengen senkes helt ned (▼).
Alternativt kan dette gjøres ved å trykke på høydejusteringsknappen for å få den helt opp.

4.2.1 Låsefunksjon

Låsefunksjonen hindrer bruk av bestemte funksjonsknapper. Uansett hvor mange knapper håndkontrollen har, kan de alle låses enkeltvis.

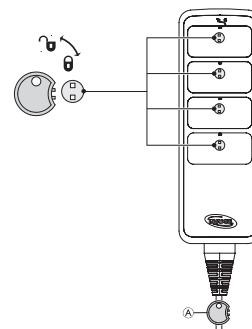

1. Sett inn nøkkel A i nøkkelhullet rett over ønsket funksjon.
2. Hvis du vil låse, vrir du nøkkelen med klokken.
3. Lås opp ved å vri nøkkelen mot klokken.

4.3 Svinghjul og bremser

FORSIKTIG! Klemfare

Alle bremser betjenes med foten.
— Bruk ikke fingrer til å løsne bremsen.

FORSIKTIG! Skaderisiko

Dersom bremsene ikke er låste, kan brukeren falle når han/hun skal opp i eller ut av sengen.
— Lås alltid bremsene før brukeren skal opp i eller ut av sengen, eller når brukeren skal stelles.

 Hjul kan lage merker på forskjellige typer gulvbelegg – for eksempel på ubehandlede gulv og gulv med dårlig overflatebehandling. *Invacare*® anbefaler å plassere en egnet form for beskyttelse mellom svinghjulene og gulvet for å hindre merker.

4.3.1 Hjulbremser

Låse bremsen

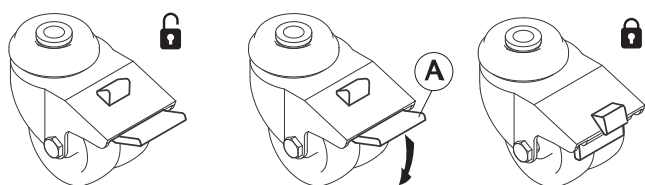

Trå på den ytre pedalen **A**.

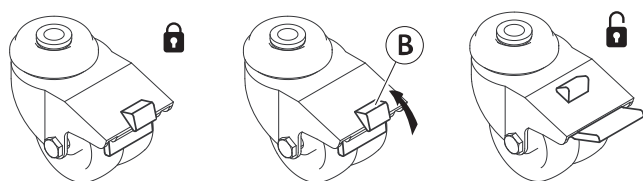

Skyv frigjøringsknappen **B** oppover.

4.4 Bruk av sengegrind

ADVARSEL! Klem- og kvelningsfare

Det finnes klem- eller kvelningsfare mellom liggeflate, sengegrind og endegavl.
— Pass alltid på at sengegrinden er riktig festet og at festene er godt strammet til.

ADVARSEL! Risiko for å falle

Hvis det har blitt besluttet at brukeren trenger sengegrind:
— Ikke forlat brukeren uten tilsyn når sengegrinden er nede.
— Sørg for at sengegrinden er i høyeste posisjon og låst fast på riktig måte når brukeren er uten tilsyn.

FORSIKTIG! Skaderisiko

Hvis sengegrinden ikke er låst på riktig måte, kan den falle ned.
— Trekk/skyv den øverste ribben på sengegrinden for å sikre at låsesystemet er riktig aktivert.

FORSIKTIG! Skaderisiko

Det er fare for klemskader ved betjening av sengegrinden.
— Pass på fingrene dine og kroppsdelen til pasienten.
— Aldri bruk makt eller slipp sengegrinden under håndtering.

4.4.1 Bruk av Scala 2 sengegrind

LES DETTE!

— Når du manøvrerer sengegrinden, må du bare plassere hendene i områdene som er merket med gripeetiketten.

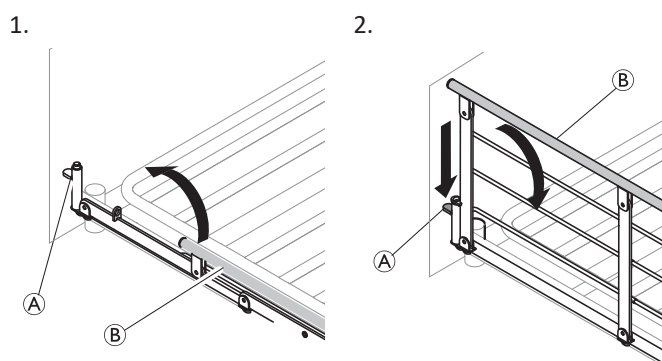

- Opp:** Løft og trekk den øverste stangen **B** på sengegrinden mot enden med låsemekanismen (frigjøringsknappen) **A**. Sørg for at den er låst på plass.
- Ned:** Trykk på frigjøringsknappen **A** og skyv den øverste stangen **B** på sengegrinden bort fra låsemekanismen.

4.4.2 Sengegrindene Line og Britt V

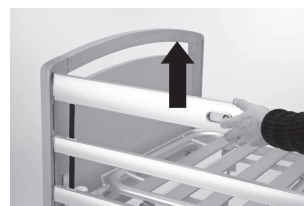

Lås / øverste posisjon
Dra opp den øverste sidegrinden i tre til låsepinnen går i lås med et hørbart klikk.



Frigjøre
Løft den øverste trestangen på sengegrinden, og trykk sammen de to låseringene.



Ned / laveste posisjon
Senk sengegrinden.

Bruke høydeforlenger for sengegrind

Sengegrindene Line og Britt V kan suppleres med en høydeforlenger. En høydeforlenger for sengegrinder øker tillatt madrassykkelse med 15 cm.



ADVARSEL!

Risiko for personskade eller død

En høydeforlenger som er montert feil på sengegrinden, kan falle av. Det er større risiko for at brukeren skal falle ut av sengen.

- Pass på at høydeforlengeren for sengegrinden er korrekt festet til sengegrinden. Se i bruksanvisningen som følger med høydeforlengeren for sengegrinder.
- Pass på at det brukes riktig høydeforlenger til sengegrinden (formen må passe til formen på sengegrinden). En etikett på høydeforlengeren angir hvilken sengegrind den kan brukes sammen med. Se bildet nedenfor.

Høydeforlenger for LINE sengegrind:

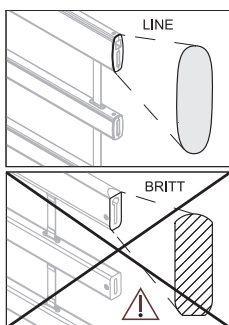

Høydeforlenger for BRITT V sengegrind:

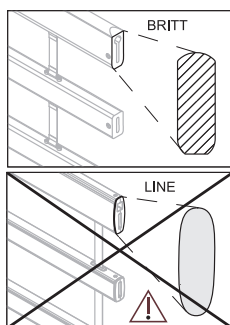

4.5 Løftebøyle



FORSIKTIG!

Skaderisiko

Hvis håndtaket brukes mens løftestangen vender bort fra sengen, kan sengen velte.

- Plasser alltid løftestangen på en slik måte at håndtaket henger over sengen.
- Overskrid ikke løftestangens maksimale belastning; 80 kg.

4.5.1 Plasser løftebøylen

Løftebøylen kan plasseres enten på venstre eller høyre side av hodegavlen.

1. Sett løftebøylen inn i løftebøyleøret, og fest den med fingerskruen.



Det er ikke nødvendig å stramme fingerskruen hvis du ønsker at løftebøylen skal svinge ut til siden av sengen.

4.5.2 Justering av håndtakshøyde

Håndtakshøyden bør alltid tilpasses behovene til brukeren.

1.

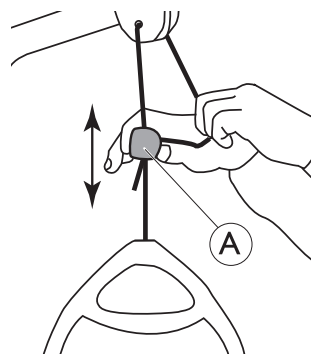

2.

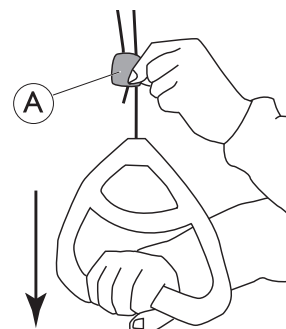

1. Hold snoren ut mens du skyver plasticsnorlåsen (A) oppover eller nedover til håndtaket når den foretrukne høyden.
2. Lås håndtaket ved å trykke snoren tilbake i lås (A), og dra håndtaket nedover.



LES DETTE!

Etter justering av håndtakshøyde:

- Sjekk at de to snorene over snorlåsen er parallelle og inne i snorlåsen.
- Pass på at ledningen er riktig låst ved å dra hardt i håndtaket.

4.6 Justere bendelen

Bendelen justeres ved å løfte madrasshåndtaket:

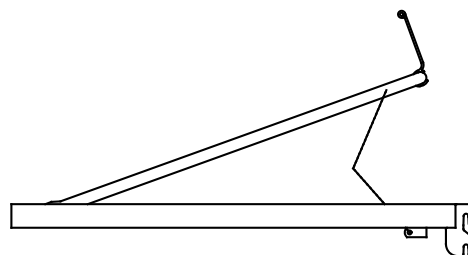

1. **Opp:** Løft madrasshåndtaket på bendelen.
2. **Ned:** Løft madrasshåndtaket på bendelen opp, og senk deretter bendelen.

4.7 Nødposisjoner

Hvis det oppstår en medisinsk nødsituasjon, kan det være nødvendig å sette alle eller enkelte deler av liggeflaten i flat posisjon – f.eks. flate ut ryggdelen for hjerte-lunge-redning (HLR).

Når du skal sette en liggeflatedel i flat posisjon,

- bruker du den tilsvarende funksjonen på håndkontrollen, ELLER
- i tilfelle strømbrudd eller ved akutt behov for handling, bruker du den manuelle nødsenkingsfunksjonen og senker liggeflatedelen.

Se 4.7.1 Nødsenkning av en liggeflatedel, side 16.

4.7.1 Nødsenkning av en liggeflatedel

Ved strøm- eller motorsvikt, kan det være nødvendig med nødsenkning av rygg-, lår- eller bendel. Nødsenkning av høydejusteringen er IKKE mulig.

**FORSIKTIG!****Skaderisiko**

- Minst to personer er nødvendig for nødsenking av en liggeflatedel.
- Når du frigjør en liggeflatedel, kan den senkes raskt. Ikke strekk deg under liggeflaten mens du senker den.

**LES DETTE!**

- Før nødsenking av liggeflaten, skal støpselet tas ut av stikkkontakten.

1. Begge personer holder madrassen delen.
2. Én av dem lokaliserer motoren det gjelder, og trekker ut sikkerhetsplinten.

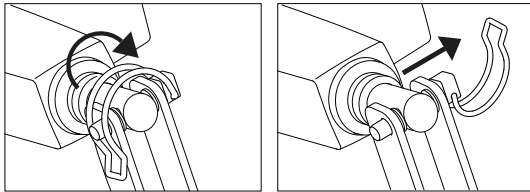

3. Begge personen senker liggeflaten sakte, til den er helt nede.

4.8 Transport og oppbevaring

Sengen kan transporteres eller oppbevares i montert eller demontert tilstand.

Se 3.8 *Demontere sengen*, side 13 for detaljerte instruksjoner om hvordan du demonterer sengen.

Slik transporterer eller oppbevarer du sengen når den er montert:

1. Koble strømledningen fra stikkkontakten.
2. Kveil sammen strømledningen, og sørg for at den ikke havner på gulvet og blir skadet under transport eller lagring.

5 Tilvalg og tilbehør

5.1 Liste over tilgjengelig tilbehør



FORSIKTIG!

Sengens kompatibilitet med valgfrie deler

Feil kombinasjon av dette produktet med valgfrie deler som ikke er produsert av Invacare kan føre til personskade eller materielle skader.

- En risikovurdering må utføres av en fagperson før en Invacare-seng kombineres med produkter fra andre produsenter.
- Hvis du er i tvil om bruken av en Invacare-seng med produkter fra andre produsenter, må du kontakte din Invacare-leverandør for å få informasjon.



LES DETTE!

- Bruk bare originalt tilbehør og reservedeler. Lister over tilvalg og reservedeler og ekstra bruksanvisninger kan bestilles fra Invacare.



På grunn av regionale forskjeller må du se ditt lokale Invacare-nettsted eller den lokale Invacare-katalogen for informasjon om tilgjengelig tilbehør og/eller tilvalg. Alternativt kan du kontakte Invacare-leverandøren.

- Sengegrinder:
 - **Scala Basic 2:**
Nedfellbar sengegrind av stål i 3/4 lengde (168 cm x 40 cm), monteres på siderøret. Frigjøringsknapp i hodeenden
 - **Scala Basic Plus 2:**
Nedfellbar sengegrind av stål i 3/4 lengde (168 cm x 40 cm), monteres på siderøret. Frigjøringsknapp i hodeenden
 - **Scala Medium 2:**
Nedfellbar sengegrind av stål i 3/4 lengde (165 cm x 46 cm), monteres på siderøret. Frigjøringsknapp i hodeenden
 - **Scala Decubi 2**
Nedfellbar sengegrind av stål i 3/4 lengde (168 cm x 54 cm), monteres på siderøret. Frigjøringsknapp i hodeenden
 - **Britt V:**
Nedfellbar sengegrind i tre i full lengde (205 cm x 40 cm), montert på styresporene på endegavlen. Frigjøringsknapper i midten
 - **Line standard:**
Nedfellbar sengegrind i aluminium i full lengde (206 cm x 40 cm), montert på styresporene på endegavlen. Frigjøringsknapper i midten
 - **Line extendable:**
Nedfellbar sengegrind i aluminium i full lengde med teleskopforlenger (206-226 cm x 40 cm), montert på styresporene på endegavlen. Frigjøringsknapper i midten
 - **Høydeforlengere til Britt V og Line sengegrinder**
 - **Trekk for sengegrinder:**
Tekstiltrekk til de ulike sengegrindene (nett eller polstret)
- Liggeflateforlenger (senter) –10 eller 20 cm
- Liggeflateforlenger (fotende) – 10 cm
- Løftebøyle
- Festede støtte/vendehåndtak – 25 cm x 30 cm, 25 cm x 80 cm, 40 cm x 30 cm, 40 cm x 50 cm eller 40 cm x 80 cm
- Svingende støtte-/vendehåndtak
- Sit-up-støtte
- Stand-up støtte
- Håndkontroller
 - med rygg-, lår- og høydejustering
 - med rygg-, lår- og høydejustering, vippe- og antivippefunksjon
 - med rygg-, lår- og høydejustering, og antivippefunksjon
- Soft Tilt – Et system for å flytte på pasienten, som er montert på madrassplattformen.
- Transportbeslag

5.2 Transportbraketter

1.

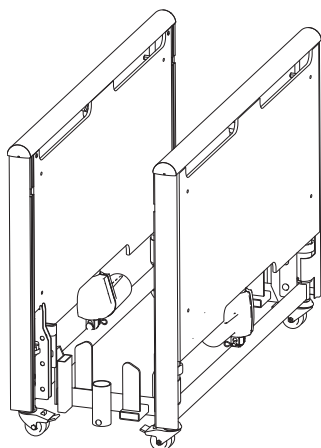

2.

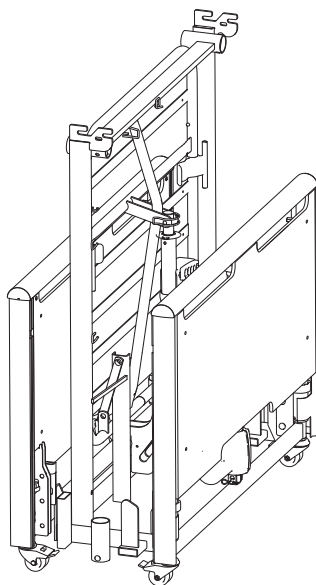

3.

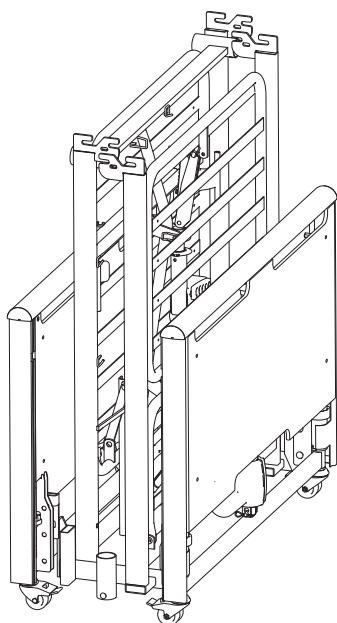

4.

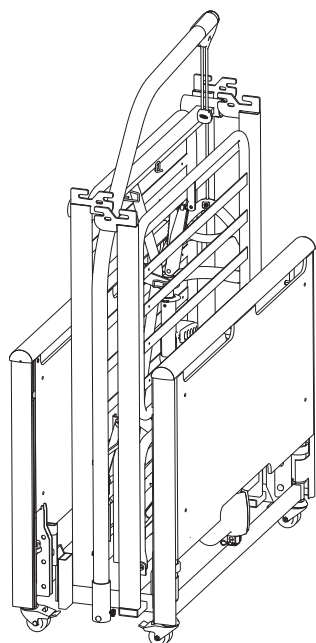

1. Plasser begge endegavler på brakettene.
2. Sett på liggeflatens hodedel.
3. Sett på liggeflatens bendel.
4. Sett løftebøylen på braketten.

6 Vedlikehold

6.1 Generell vedlikeholdsinformasjon



FORSIKTIG!

Risiko for personskade eller skade på utstyr

- Ikke utfør noen service- eller vedlikeholdsprosedyrer mens produktet er i bruk.

Følg vedlikeholdsprosedyrene som er beskrevet i denne håndboken for å sikre at produktet kan holdes i kontinuerlig drift.

6.2 Daglige inspeksjoner



ADVARSEL!

Risiko for personskade eller skade på utstyr

- Skadde eller slitte deler kan påvirke produksikkerheten.
- Produktet må kontrolleres hver gang det brukes.
 - Ikke bruk produktet hvis det oppdages skader eller du er i tvil vedrørende sikkerheten til noen av produktets deler. Kontakt Invacare-leverandøren umiddelbart, og sørg for at produktet ikke brukes før reparasjoner er utført.

Sjekkliste for daglig inspeksjon

- Kontroller sengen visuelt. Kontroller alle deler med tanke på utvendig skade eller slitasje.
- Kontroller alle monteringsdeler, festepunkter, belastede deler og alle bevegelige ledd for tegn på slitasje, sprekker, formendringer og forringelse.
- Kontroller håndkontrollen og alle løftemotorene for problemfri drift.

6.3 Generell serviceinformasjon



LES DETTE!

- Liggeflaten må støttes for å unngå utilsiktet senking under servicekontroller.
- Bare personell som har fått nødvendige instruksjoner og opplæring, kan utføre service og vedlikehold av sengen.
- Når sengen har blitt overhålt eller det har blitt foretatt endringer i sengens funksjoner, må det utføres service i henhold til sjekklisten.

I land hvor Invacare har sine egne salgsorganisasjoner, kan du inngå en serviceavtale. I visse land tilbyr Invacare opplæring i service og vedlikehold av senger. Reservedelslister og ekstra bruksanvisninger er tilgjengelige fra Invacare.

Før bruk

- Kontroller at alle manuelle og elektriske deler fungerer som de skal, og er sikret.
- Kontroller, ved å heve og senke sengen, at saksløftet glir jevnt i styresporene.

Etter tre måneder

- Kontroller at alle manuelle og elektriske deler fungerer, og stram til bolter, skruer, muttere osv.

Hvert år

- Vi anbefaler at det utføres en sikkerhetstest som omfatter løftemotorenes ytelse og mekaniske tilstand.

Annethvert år

- Vi anbefaler på det sterkeste service i henhold til sjekklisten nedenfor etter to år med normal bruk og deretter annethvert år.



Service på løftemotorer, håndkontroll og kontrollenhet finner sted ved utskifting av defekte deler.

6.3.1 Sjekkliste for vedlikehold

Sjekkpunkter

- Visuell inspeksjon av alle sengens deler (ikke deformert)
- Låseringer, låsepinner og plastfesting – låste og i god stand.
- Skruer – strammet.
- Sveisesømmer – hele (ingen slitasje eller brudd)
- Hjul (ruller jevnt og fritt)
- Styrehjulinnefester – strammet til.
- Styrehjulbrems – går ordentlig i lås.
- Alle motorer – kjører uten feil (med vanlig hastighet og lavt støynivå).
- Ledninger – korrekt lagt og uten skader.
- Elektriske støpsler – uten skader.
- Sengegrindens låse- og bevegelsessystem - låses som de skal, og glir lett.
- Tilbehør og/eller valgfrie deler - korrekt montert og korrekt funksjon.
- Overflateskader – reparert.
- Lekkasje av smørefett – se etter fett.



FORSIKTIG!

Skaderisiko for personer eller materiell Lekkasjer av smørefett kan forårsake fall eller brann.

- Kontakt tjenesteleverandøren hvis det oppdages lekkasje av smørefett eller andre avleiringer.
- Kontakt tjenesteleverandøren hvis det oppdages lekkasje av smørefett eller andre avleiringer.

6.4 Tilsyn etter flytting – klargjøre for ny bruker



LES DETTE!

- Når sengen har blitt flyttet: Sengen må kontrolleres grundig før den gis til en ny bruker.
- Inspeksjonen må utføres av opplært personell.
 - Se vedlikeholdsplanen for informasjon om regelmessig vedlikehold.

6.4.1 Sjekkliste – etter flytting

Sjekkpunkter

- Kontroller at koplingsstykkene som kople sammen de to liggeflatehalvdelen, er satt helt inn og er låst.
- Kontroller at liggeflaten er korrekt montert på endegavlene, og at låseringen er i låst stilling.
- Kontroller motorlåsene (at låsepinnene er korrekt montert).
- Kontroller den elektroniske kablingen til motorene (at ledningene ikke ligger i klem).

- Kontroller at motorhusene er intakte (ingen sprekker som gir rom for væskeinntrengning).
- Kontroller at låsekammen er riktig montert over kontaktene i kontrollboksen.
- Kontroller liggeflatens deler ved å aktivere alle bevegelsesfunksjoner ved hjelp av håndkontrollen.
- Kontroller at bremsene virker.
- Kontroller låsefunksjonen til sengegrindene.
- Kontroller at alle sengeribber er intakte og ikke har løsnet.

6.5 Rengjøring og desinfisering

6.5.1 Generell sikkerhetsinformasjon



FORSIKTIG!

Risiko for kontaminering

- Ta dine egne forholdsregler og bruk passende verneutstyr.



FORSIKTIG!

Fare for elektrisk støt og skade på produktet

- Slå av enheten og koble den fra nettet om aktuelt.
- Vurder verneklassen angående vanninntrenging når du rengjør elektroniske komponenter.
- Pass på at det ikke sprutes vann på støpselet eller stikkkontakten.
- Ikke ta i stikkkontakten med våte hender.



LES DETTE!

Feil væsker eller metoder kan skade eller ødelegge produktet.

- Alle rengjørings- og desinfeksjonsmidler må være av god kvalitet og kompatible med hverandre. I tillegg må de beskytte materialene de skal rengjøre.
- Bruk aldri etsende væsker (baser, syrer osv.) eller slipende rengjøringsmidler. Vi anbefaler et vanlig rengjøringsmiddel for husholdning som for eksempel oppvaskmiddel hvis ikke noe annet er spesifisert i rengjøringsanvisningene.
- Bruk aldri et løsemiddel (cellulosefjernere, aceton etc.) som forandrer plastens struktur eller får etikettene til å løsne.
- Sørg alltid for at produktet er helt tørket før det tas i bruk igjen.



For rengjøring og desinfeksjon i kliniske omgivelser eller ved langvarig pleie, gjelder institusjonelle retningslinjer for hygiene.

6.5.2 Rengjøringshyppighet



LES DETTE!

Regelmessig rengjøring og desinfisering bidrar til problemfri bruk, lenger levetid og forhindrer kontaminering.

Rengjør og desinfiser produktet:

- jevnlig mens det brukes,
- før og etter enhver serviceprosedyre,
- når det har vært i kontakt med enhver type kroppsvæske,
- før det brukes på en ny bruker.

6.5.3 Rengjøring for hånd

Alle deler (unntatt avtakbare tekstiler)

- Rengjøringsmiddel: Vi anbefaler et mildt vaskemiddel med nøytral eller nær nøytral pH (5–9).



Kommersielt tilgjengelige forbrukerprodukter som oppvaskmiddel eller universalrengjøringsmidler kan benyttes. Les instruksjonene på etiketten til rengjøringsmiddelet og bruk det ved den angitte konsentrasjonen.

- Maks. vanntemperatur: 40 °C

1. Tørk overflater grundig med en myk klut lett fuktet med rengjøringsmiddel helt til alt synlig smuss er fjernet.
2. Fjern alle rester av rengjøringsmiddel med en ren, fuktig klut.
3. Tørk med en ren, myk klut.

Avtakbare tekstiler (inkludert polstring og madrasser)

- Se påsatt etikett på hvert produkt.

6.5.4 Instruksjoner for desinfisering

I hjemmet

- Desinfeksjonsmiddel: Vi anbefaler et alkoholbasert desinfeksjonsmiddel for overflater (med 70–90 % alkohol).



Les instruksjonene på etiketten til desinfeksjonsmiddelet. Den gir informasjon om aktivitetsspekteret (bakterier, sopp og/eller virus), materialkompatibilitet og riktig eksponeringstid.

1. Sørg for at overflatene rengjøres før desinfisering.
2. Fukt en myk klut og tørk – desinfiser alle tilgjengelige overflater, og hold dem fuktet for eksponeringstiden som er angitt på etiketten til desinfeksjonsmiddelet.
3. La produktet lufttørke.

På institusjoner

Følg de interne desinfiseringsprosedyrer, og bruk bare de desinfeksjonsmidlene og metodene som er angitt der.

6.6 Smøring

Vi anbefaler at sengen smøres i samsvar med følgende instruksjoner etter service og rengjøring, eller når det er nødvendig for å redusere friksjonen.

Del av seng	Smøremetode
Rotasjonspunkter i liggeflate og sengeramme	Olje (aseptisk)
Motorfestepunkter på liggeflaten	Olje (aseptisk)
Motorlagre og spenningsstenger	Olje (aseptisk)



Glidesystemet for sidegrinder i tre må ikke smøres med olje – da vil treribbene bevege seg tregt.

Kontakt Invacare leverandør for å bestille riktig olje.

7 Etter bruk

7.1 Avfallshåndtering

Vi ber deg vise miljøansvar og levere dette produktet til en lokal gjenvinningsstasjon ved endt brukstid.

Demonter produktet og dets komponenter, slik at de ulike materialene kan sorteres og gjenvinnes hver for seg.

Kassering og gjenvinning av brukte produkter og emballasje må overholde lovene og forskriftene for avfallshåndtering i hvert land. Ytterligere informasjon får du hos det lokale renovasjonsselskapet.

7.2 Overhaling

Dette produktet er egnet for gjenbruk. Utfør følgende punkter når produktet skal overhales og overføres til en ny bruker:

- Kontroll
- Rengjøring og desinfisering

For detaljert informasjon, se *6 Vedlikehold, side 20*.

Sørg for at bruksanvisningen overleveres sammen med produktet.

Hvis det oppdages skade eller feil, må du ikke bruke produktet på nytt.

8 Feilsøking

8.1 Feilsøking av elektrisk system

Symptom	Mulig årsak	Løsning
Strømindikatoren lyser ikke	Strømledningen er ikke tilkoblet	Koble til strømledningen
	Sikringen i kontrollenheten er gått	* Skift ut kontrollenheten
	Kontrollenheten er defekt	* Skift ut kontrollenheten
Strømindikatoren lyser, men motoren går ikke Releet i kontrollenheten lager en klikkende lyd	Kontakten til motoren er ikke satt helt inn i kontrollenheten	Sett motorstøpselet ordentlig inn i kontrollenheten
	Motoren er defekt	* Skift ut motoren
	Motorkabelen er skadet	* Skift ut kabelen
	Kontrollenheten er defekt	* Skift ut kontrollenheten
Strømindikatoren lyser, men motoren går ikke Det høres ingen lyd fra releet i kontrollenheten	Kontrollenheten er defekt	* Skift ut kontrollenheten
	Håndkontrollen er defekt	* Skift ut håndkontrollen
Kontrollenheten er i orden, bortsett fra én retning på én kanal	Kontrollenheten er defekt	* Skift ut kontrollenheten
	Håndkontrollen er defekt	* Skift ut håndkontrollen
Motoren går, men stempelstangen beveger seg ikke	Motoren er skadet	* Skift ut motoren
Motoren kan ikke løfte full belastning.		
Det høres motorlyd, men stempelstangen beveger seg ikke.		
Stempelstangen beveger seg innover og ikke utover		

* Kun personell som har fått nødvendige instruksjoner og opplæring, skal utføre service på og vedlikehold av sengen.



ADVARSEL!

Risiko for skade på personer og materiell.

— Sengen må være koblet fra strømmettet før du åpner eller reparerer elektriske komponenter.

9 Tekniske data

9.1 Materialer

Madrassplattform	Stål (pulverbelagt)
Sengegavler	Stål (pulverbelagt) og MDF
Sengegrinder	Stål (pulverbelagt), tre eller aluminium
Løftebøyle	Stål (pulverbelagt), PP og POM
Løftemotorhus, håndkontroll, kontrollboks, styrehjul og andre plastdeler	Materialer i henhold til merking (PA, PP, PE, ABS)
Skruer og muttere	Stål (sinksbelagt)

9.2 Sengemål

Alle mål er angitt i cm. Alle vinkler er angitt i grader. Alle mål og vinkler er angitt uten slingsringsmonn.

Invacare® forbeholder seg retten til å endre de oppgitte målene og vinklene.

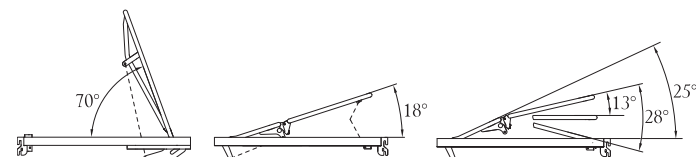
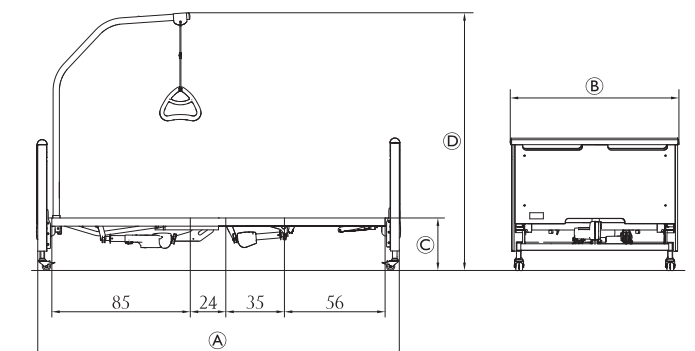

	Etude Plus Low		Etude Plus	
	Lav	Høy	Lav	Høy
Ⓐ	219	219	219	219
Ⓑ	102	102	102	102
Ⓒ	20 - 60	27 - 67	33 - 73	40 - 80
Ⓓ	138 - 178	145 - 185	158 - 198	165 - 205

Vinkelen mellom nedre del av sengen (under bena) og horisontalplanet kan justeres fra 0° til 15°.

Seng med vippefunksjon

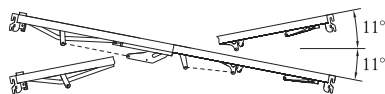

9.3 Vekt

	Maks. pasientvekt (forutsatt at vekten av madrassen, tilbehøret og/eller reservedelene og tilvalg ikke overskrider 35 kg)	165 kg
--	---------------------------------------------------------------------------------------------------------------------------	--------

	Maks. sikker arbeidsbelastning (pasient + tilbehør og/eller valgfrie deler)	200 kg
--	-----------------------------------------------------------------------------	--------

Etude Plus standardseng, komplett, unntatt tilbehør og/eller valgfrie deler	76,5 kg
Etude Plus auto-regresjon, komplett, unntatt tilbehør og/eller valgfrie deler	84,35 kg
Etude Plus endegavl med ekstra plate – 1 stk.	19,0 kg
Etude Plus endegavl uten ekstra plate – 1 stk.	17,0 kg
Liggeflate, standard, hodeende	22,5 kg
Liggeflate med automatisk trykkavlastning, hodeende	26,0 kg
Liggeflate med automatisk trykkavlastning, hodeende, uten løftemotor og kontrollboks	21,5 kg
Liggeflate, hodeende	17,0 kg
Liggeflate, fotende, elektrisk øvre bendel	21,35 kg
Liggeflateforlenger (10 cm)	3,5 kg
Liggeflateforlenger (20 cm)	5,5 kg
Scala Basic 2 sengegrind – 1 stk.	7,4 kg
Scala Basic Plus 2 sengegrind – 1 stk.	7,4 kg
Scala Medium 2 sengegrind – 1 stk.	8,9 kg
Scala Decubi 2 sengegrind – 1 stk.	10,3 kg
Britt V sengegrind – 1 side	7,7 kg
Line sengegrind – 1 side	4,5 kg
Line sengegrind, forlengbar – 1 side	6,5 kg
Løftebøyle	6,0 kg

9.4 Madrassstørrelser

Sengegrind	Madrassmål (i cm)			
	Min. Høyde	Maks. Høyde	Min. Bredde	Min. Lengde *
Scala Basic 2	10	17	85 - 90	200
Scala Basic Plus 2	10	17	85 - 90	200
Scala Medium 2	10	22	85 - 90	200
Scala Decubi 2	23	31	85 - 90	200
Line*, liggeflateplattform i lav posisjon	11	22	88 - 90	200
Line*, liggeflateplattform i høy posisjon	5	15	88 - 90	200
Britt V, liggeflateplattform i lav posisjon	11	22	85 - 90	200
Britt V, liggeflateplattform i høy posisjon	5	15	85 - 90	200

* både standard og forlengbare Line sengegrinder.

For senger utstyrt med liggeflateforlenger, legg til 10 eller 20 cm (avhengig av forlengelsen).
Min. tetthet: 38 kg/m³

9.5 Miljøbetingelser

	Oppbevaring og transport	Bruk
Temperatur	-10 °C til +50 °C	+5 til +40 °C
Relativ luftfuktighet	20 % til 80 % – ikke-kondenserende	
Atmosfærisk trykk	700 hPa til 1060 hPa	

 Produktet må nå brukstemperatur før det tas i bruk:

- Oppvarming fra laveste oppbevaringstemperatur kan ta opptil 24 timer.
- Nedkjøling fra høyeste oppbevaringstemperatur kan ta opptil 24 timer.

9.6 Elektriske data

Spenningsforsyning	U _{in} = 230 Volt, AC, 50/60 Hz (AC = vekselstrøm)
Maksimal inngangsstrøm	linn maks. = 1,5 A
Periodisk (periodisk motordrift)	I _{nt} = 10 %, maks. 2 min / 18 min
Isolasjonsklasse	Klasse II-utstyr
Type B-kontakt del	Kontakt del i samsvar med de angitte kravene til beskyttelse mot elektrisk støt i henhold til IEC60601-1.
Lydnivå	45 til 50 dB (A)
Beskyttelsesgrad	IPX6 eller IPX4 (avhengig av utstyrets konfigurasjon) Når sengen er utstyrt med elektrisk benstøtte, er den beskyttet i henhold til IPX4. IPX6 – Det elektriske systemet er beskyttet mot kraftige vannstråler som spyles fra alle retninger. IPX4 – Det elektriske systemet er beskyttet mot vannsprut mot komponentene fra alle retninger.

 Sengen har ikke isolator (hovedbryter). Hvis sengen skal kobles fra strøm, skal det skje ved at støpselet kobles fra stikkkontakten.

10 Elektromagnetisk kompatibilitet

10.1 Generell EMC-informasjon

Medisinsk elektrisk utstyr skal installeres og brukes i samsvar med EMC-opplysningene i denne håndboken.

Dette produktet er testet og overholder EMC-begrensninger som spesifisert i IEC/EN 60601-1-2 for klasse B-utstyr.

Bærbart og mobilt RF-kommunikasjonsutstyr kan påvirke funksjonen til dette produktet.

Andre apparater kan oppleve interferens selv ved de svake nivåene av elektromagnetisk stråling som er tillatt i samsvar med standarden nevnt ovenfor. For å påvise om utslippet fra dette produktet forårsaker forstyrrelsen, kjøp og slå av produktet. Hvis forstyrrelsen ved den andre enheten opphører, er det dette produktet som forårsaker forstyrrelsen. I slike sjeldne tilfeller kan du redusere eller korrigere interferens på følgende måte:

- Snu eller flytt apparatene, eller øk avstanden mellom dem.

10.2 Elektromagnetisk utslipp

Veiledning og produsentens erklæring

Dette produktet er beregnet for bruk i et elektromagnetisk miljø som angitt nedenfor. Kunden eller brukeren av dette produktet må sikre at systemet brukes i en slik omgivelse.

Strålingstest	Samsvar	Elektromagnetisk miljø – rettledning
RF-stråling CISPR 11	Gruppe I	Dette produktet bruker RF-energi bare for sin interne funksjon. RF-utstrålingen er derfor svært lav, og det er usannsynlig at den vil forårsake interferens i elektronisk utstyr i nærheten.
RF-stråling CISPR 11	Klasse B	Dette produktet er egnet til bruk i alle sammenhenger, inkludert private husholdninger og de som er direkte knyttet til det offentlige lavspenningsnettet som leverer til bygninger som brukes til husholdsbruk.
Harmoniske emisjoner IEC 61000-3-2	Klasse A	
Spenningsvariasjoner /flimmeremisjoner IEC 61000-3-3	Samsvar	

10.3 Elektromagnetisk immunitet

Veiledning og produsentens erklæring

Dette produktet er beregnet for bruk i et elektromagnetisk miljø som angitt nedenfor. Kunden eller brukeren av dette produktet må sikre at systemet brukes i en slik omgivelse.

Immunitetstest	Test / samsvarsnivå	Elektromagnetisk miljø – veiledning
Elektrostatisk utladning (ESD) IEC 61000-4-2	± 8 kV-kontakt ± 2 kV, ± 4 kV, ± 8 kV, ± 15 kV luft	Gulvet bør være av tre, betong eller belagt med keramiske fliser. Hvis gulvet er dekket med syntetiske materialer, bør den relative luftfuktigheten være på minst 30 %.
Elektrostatisk rask transient / puls IEC 61000-4-4	± 2 kV for strømforsyningslinjer; 100 kHz repetisjonsfrekvens ± 1 kV for inngangs/utgangslinjer; 100 kHz repetisjonsfrekvens	Kvaliteten på nettstrømmen skal tilsvare et typisk bedrifts- eller sykehusmiljø.
Overspenning IEC 61000-4-5	±1 kV linje til linje ±2 kV linje til jord	Kvaliteten på nettstrømmen skal tilsvare et typisk bedrifts- eller sykehusmiljø.
Spenningsfall, korte avbrudd og spenningsvingninger i strømforsynings inngangslinjer IEC 61000-4-11	< 0 % U_T i 0,5 syklus i trinn på 45 ° 0 % U_T i 1 syklus 70 % U_T i 25 / 30 sykluser < 5 % U_T i 250 / 300 sykluser	Kvaliteten på nettstrømmen skal tilsvare et typisk bedrifts- eller sykehusmiljø. Dersom brukeren av dette produktet krever uavbrutt drift ved strømbrytning, anbefales det at produktet får strøm fra en avbruddsfri strømkilde eller et batteri. U_T er a. c. vekselstrømspenningen før testnivået tas i bruk.
Strømfrekvensens (50/60 Hz) magnetfelt IEC 61000-4-8	30 A/m	Strømfrekvensens magnetfelt bør tilsvare det typiske nivået for en vanlig plassering i et bedrifts- eller sykehusmiljø.

Immunitetstest	Test / samsvarsnivå	Elektromagnetisk miljø – veiledning
Ledet RF IEC 61000-4-6	3 V 150 kHz til 80 Mhz	<p>Det er ikke mulig å teoretisk forutsi feltstyrke fra faste sendere, f.eks. basestasjoner for radiotelefoner (mobile/trådløse) og landmobile radioer, amatørradio, AM- og FM-radiosendinger og TV-sendinger nøyaktig. For å bestemme det elektromagnetiske miljøet som skyldes faste RF-sendere, bør det vurderes å gjennomføre en elektromagnetisk undersøkelse på stedet. Hvis den målte feltstyrken på stedet der dette produktet skal brukes overskrider det anvendelige RF-samsvarsnivået ovenfor, må dette produktet observeres for å bekrefte at det fungerer som det skal. Dersom det observeres unormal ytelse, kan det være påkrevd med ytterligere tiltak, som å snu eller flytte på dette produktet.</p> <p>Det kan oppstå interferens i nærheten av utstyr som er merket med følgende symbol: </p> <p>Bærbart og mobilt RF-kommunikasjonsutstyr skal ikke brukes nærmere enn 30 cm fra noen del av dette produktet (inkludert kabler).</p>
Utstrålt RF IEC 61000-4-3	6 Vi ISM- og amatørradiobånd 10 V/m 80 Mhz til 2,7 GHz 385 MHz – 5 785 MHz testspesifikasjoner for immunitet for trådløst RF-kommunikasjonsutstyr, se tabell 9 i IEC 60601-1-2	

 Disse retningslinjene gjelder kanskje ikke i alle situasjoner. Elektromagnetisk spredning påvirkes av absorbering og refleksjon fra strukturer, objekter og mennesker.

10.3.1 Spesifikasjoner for EMC-test

IEC 60601-1-2 — Tabell 9

Testfrekvens (MHz)	Bånd ^{a)} (MHz)	Service ^{a)}	Modulasjon ^{b)}	Immunitetstestnivå (V/m)
385	380 - 390	TETRA 400	Pulsmodulasjon ^{b)} 18 Hz	27
450	430 - 470	GMRS 460, FRS 460	FM ^{c)} ± 5 kHz avvik 1 kHz sinus	28
710 745 788	704 - 787	LTE-bånd 13, 17	Pulsmodulasjon ^{b)} 217 Hz	9
810 870 930	800 - 960	GSM 800/900, TETRA 800, iDEN 820, CDMA 850, LTE-bånd 5	Pulsmodulasjon ^{b)} 18 Hz	28
1 720 1845 1970	1700 - 1990	GSM 1800; CDMA 1900; GSM 1900; DECT LTE-bånd 1, 3, 4, 25; UMTS	Pulsmodulasjon ^{b)} 217 Hz	28
2450	2400 - 2570	Bluetooth, WLAN, 802.11 b/g/n, RFID 2450, LTE-bånd 7	Pulsmodulasjon ^{b)} 217 Hz	28
5240 5500 5785	5100 - 5800	WLAN 802.11 a/n	Pulsmodulasjon ^{b)} 217 Hz	9

 Hvis det er nødvendig å oppnå immunitetstestnivået, kan avstanden mellom senderantennen og det elektriske medisinske utstyret eller systemet reduseres til 1 m. Testavstanden på 1 m er tillatt i henhold til IEC 61000-4-3.

^{a)}For noen tjenester er kun oppstrømfrekvensene inkludert.

^{b)}Bærefrekvensen skal moduleres ved bruk av et firkantbølgesignal for 50 % av driftssyklusen.

^{c)}Som et alternativ til FM-modulasjon kan bærefrekvensen pulsmoduleres ved bruk av et firkantbølgesignal for 50 % av driftssyklusen ved 18 Hz. Siden det ikke representerer faktisk modulasjon, bør dette unngås om mulig.



Norge:

Besøksadresse:
(Office addresses)
Invacare AS
Brynsveien 16
0667 Oslo
Tel: (47) 22 57 95 00
norway@invacare.com
www.invacare.no

Norge:

Vareleveringsadresse:
(Storage / Technical dep)
Invacare AS
Østensjøveien 19
0661 Oslo
teknisk@invacare.com



Invacare UK Operations Limited
Unit 4, Pencoed Technology Park,
Pencoed
Bridgend CF35 5AQ
Storbritannia



Invacare Portugal Unipessoal, Lda
Rua Estrada Velha 949
4465-784 Leça do Balio
Portugal

60128473-C 2026-04-01



Yes, you can.