

Invacare® Colibri

it Scooter
Manuale d'uso

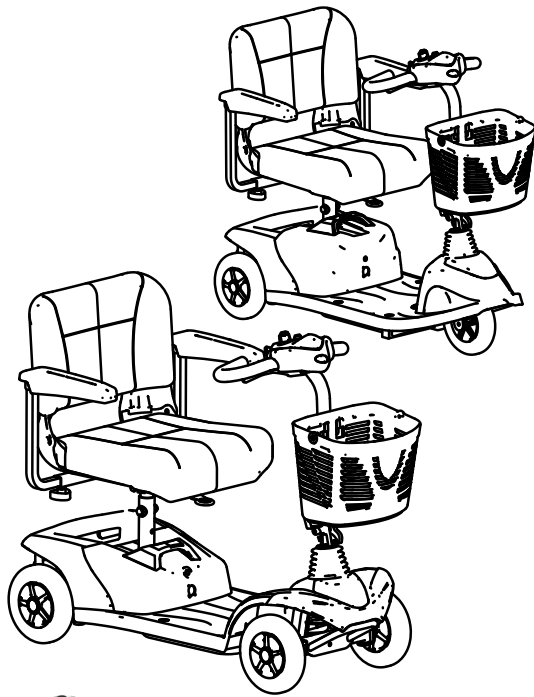

reddot award 2014
winner



Il presente manuale deve essere fornito all'utilizzatore del prodotto.
PRIMA di utilizzare il prodotto, È NECESSARIO leggere il presente manuale
e conservarlo per poterlo consultare in futuro.



Yes, you can.®

© 2021 Invacare Corporation

Tutti i diritti riservati. È proibita la riproduzione, la duplicazione o la modifica parziale o completa, salvo previa autorizzazione scritta da parte di Invacare. I marchi sono contrassegnati da ™ e ®. Tutti i marchi sono di proprietà o licenza di Invacare Corporation o di sue affiliate, salvo indicazione contraria.

Making Life's Experiences Possible è un marchio registrato negli Stati Uniti.

Sommario

1 Generale	5
1.1 Introduzione	5
1.2 Simboli in questo manuale	5
1.3 Conformità	6
1.3.1 Standard specifici per il prodotto	6
1.4 Usabilità	6
1.5 Informazioni sulla garanzia	7
1.6 Durata	7
1.7 Limiti di responsabilità	7
2 Sicurezza	8
2.1 Note generali sulla sicurezza	8
2.2 Informazioni sulla sicurezza relative all'impianto elettrico	10
2.3 Raccomandazioni di sicurezza - compatibilità elettromagnetica	12
2.4 Informazioni sulla sicurezza relative alle modalità di guida e di spinta in folle	13
2.5 Informazioni sulla sicurezza relative alla cura e alla manutenzione	15
2.6 Informazioni sulla sicurezza relative a variazioni e modifiche apportate al veicolo elettrico	16
3 Panoramica del prodotto	18
3.1 Uso previsto	18
3.2 Indicazioni	18
3.3 Classificazione del tipo	18
3.4 Etichette sul prodotto	18
3.5 Componenti principali dello scooter	20
3.6 Composizione della consolle di comando	21
3.6.1 Indicatore di stato	21
3.6.2 Indicatore livello di carica delle batterie	21

4 Messa in servizio	22
4.1 Informazioni generali di configurazione	22
4.2 Regolazione della larghezza del bracciolo	23
4.3 Regolazione dell'inclinazione del bracciolo	24
4.4 Sostituzione delle imbottiture dei braccioli	24
4.5 Sganciamento del sedile per ruotarlo o rimuoverlo	24
4.6 Come regolare l'altezza della seduta	25
4.7 Regolazione dell'inclinazione del manubrio	26
4.8 Regolazione della luce	27
5 Uso	28
5.1 Entrata e uscita	28
5.2 Prima di guidare per la prima volta	28
5.3 Come superare gli ostacoli	29
5.3.1 Massima altezza superabile di un ostacolo	29
5.3.2 Avvertenze per la sicurezza per salire su ostacoli	29
5.3.3 Così superate correttamente ostacoli	29
5.4 Guida su pendenze in salita e discesa	29
5.5 Parcheggio e stazionamento	30
5.6 Spinta a mano dello scooter	30
5.6.1 Disinserimento dei motori	30
5.7 Come usare lo scooter	31
5.8 Utilizzo dell'avvisatore acustico	32
6 Sistema dei comandi	33
6.1 Sistema elettronico di protezione	33
6.1.1 Fusibile principale	33
6.2 Batterie	33
6.2.1 Informazioni generali sulla ricarica	33
6.2.2 Istruzioni generali per la ricarica	34
6.2.3 Come caricare le batterie	34
6.2.4 Come scollegare le batterie dopo la ricarica	35
6.2.5 Conservazione e manutenzione	35
6.2.6 Istruzioni per l'uso delle batterie	35
6.2.7 Trasporto delle batterie	36
6.2.8 Istruzioni generali relative alla gestione delle batterie	36

6.2.9	Gestire corretta delle batterie danneggiate	37
7	Trasporto	38
7.1	Trasporto - Informazioni generali	38
7.2	Smontaggio dello scooter per il trasporto	38
7.2.1	Rimozione / installazione della scatola delle batterie	38
7.2.2	Rimozione dell'unità di propulsione	40
7.3	Rimontaggio dello scooter	40
7.4	Trasferimento del veicolo elettrico su un veicolo di trasporto	41
7.5	Trasporto del veicolo elettrico senza occupante	42
8	Manutenzione	43
8.1	Introduzione alla manutenzione	43
8.2	Elenco delle ispezioni	43
8.3	Ruote e pneumatici	44
8.4	Riponimento per un breve periodo	45
8.5	Deposito per un lungo periodo	45
8.6	Pulizia e disinfezione	46
8.6.1	Informazioni generali sulla sicurezza	46
8.6.2	Intervalli di pulizia	47
8.6.3	Pulizia	47
8.6.4	Disinfezione	47
9	Dopo l'utilizzo	48
9.1	Ricondizionamento	48
9.2	Smaltimento	48
10	Guida alla soluzione dei problemi	49
10.1	Diagnosi e riparazione dei guasti	49
10.1.1	Diagnosi degli errori	49
10.1.2	Codici di errore e codici diagnostici	50
10.2	Ripristino dell'interruttore automatico	52
11	Dati Tecnici	53
11.1	Specifiche tecniche	53
12	Assistenza	57
12.1	Controlli effettuati	57

1 Generale

1.1 Introduzione

Il presente manuale d'uso contiene informazioni importanti sul trattamento del prodotto. Per garantire la sicurezza di utilizzo del prodotto, leggere attentamente il manuale d'uso e seguire le istruzioni per la sicurezza.

Si noti che alcune sezioni contenute nel presente documento potrebbero non riguardare il proprio prodotto, in quanto il presente documento si applica a tutti i modelli disponibili (alla data di stampa). Se non specificato diversamente, ogni sezione del presente documento si riferisce a tutti i modelli del prodotto.

I modelli e le configurazioni disponibili nel proprio paese sono riportati nei documenti di vendita specifici per paese.

Invacare si riserva il diritto di modificare le specifiche del prodotto senza ulteriore preavviso.

Prima di leggere il presente documento, verificare di essere in possesso dell'ultima versione, disponibile in formato PDF sul sito web Invacare.

Se si ritiene che la dimensione dei caratteri nella versione cartacea del documento sia di difficile lettura, è possibile scaricare dal sito web la versione in formato PDF. Il PDF può essere ingrandito sullo schermo in modo da ottenere una dimensione dei caratteri più facile da leggere.

Per ulteriori informazioni sul prodotto, ad esempio le note sulla sicurezza del prodotto e i richiami di prodotti, si prega di contattare il proprio rappresentante Invacare. Vedere gli indirizzi alla fine del presente documento.

In caso di incidente grave relativo al prodotto, è necessario informare il produttore e l'autorità competente nel proprio paese.

1.2 Simboli in questo manuale

In questo manuale tutte quelle situazioni non sicure o pericolose che possono portare a lesioni alle persone o danni ai materiali sono evidenziate mediante simboli e avvertimenti. Qui di seguito sono riportate le spiegazioni di tutti i possibili avvertimenti.



ATTENZIONE

Indica una situazione pericolosa che, se non evitata, potrebbe essere causa di morte o lesioni gravi.



AVVERTENZA

Indica una situazione pericolosa che, se non evitata, potrebbe essere causa di lesioni minori o leggere.



IMPORTANTE

Indica una situazione pericolosa che, se non evitata, potrebbe essere causa di danni al prodotto.



Consigli

Indica consigli utili, raccomandazioni e informazioni per un uso efficace e senza inconvenienti.



Utensili

Identifica gli utensili richiesti, ovvero i componenti e gli elementi necessari per svolgere determinati lavori.

1.3 Conformità

La qualità è fondamentale per l'azienda, che opera nel rispetto e nell'ambito della norma ISO 13485.

Il prodotto è dotato di marchio CE, in conformità al Regolamento Dispositivi Medici 2017/745 Classe 1. La data di lancio di questo prodotto è indicata nella dichiarazione di conformità CE.

Lavoriamo costantemente per garantire che l'impatto ambientale dell'azienda a livello locale e globale sia ridotto al minimo.

Garantiamo di utilizzare esclusivamente materiali e componenti conformi alla direttiva REACH.

Rispettiamo le normative ambientali RAEE e RoHS in vigore.

1.3.1 Standard specifici per il prodotto

Il prodotto è stato testato ed è conforme alla norma DIN EN 12184 (carrozine elettriche, scooter e relativi caricabatterie) e a tutti i relativi standard.

Se dotato di sistema di illuminazione adeguato, il prodotto può essere utilizzato sulle strade pubbliche.

Per ulteriori informazioni sulle norme e sulle disposizioni locali, contattare il distributore locale Invacare. Vedere gli indirizzi alla fine del presente documento.

1.4 Usabilità

Utilizzare un veicolo elettrico soltanto quando è in perfette condizioni di funzionamento. In caso contrario, si potrebbe mettere a rischio se stessi e gli altri.

L'elenco seguente non pretende di essere esaustivo. Il suo unico scopo è di mostrare alcune delle situazioni che potrebbero compromettere l'usabilità del veicolo elettrico.

In certe situazioni, è opportuno smettere immediatamente di usare il veicolo elettrico. Altre situazioni consentono di utilizzare il veicolo elettrico per recarsi dal fornitore.

Smettere immediatamente di usare il veicolo elettrico se la sua usabilità risulta limitata a causa di:

- comportamento di guida inatteso
- guasto dei freni

Rivolgersi immediatamente a un fornitore Invacare autorizzato qualora l'usabilità del veicolo elettrico risulti limitata a causa di:

- sistema di illuminazione (se presente) guasto o difettoso
- riflettori che si staccano
- battistrada usurato o insufficiente pressione degli pneumatici
- danni ai braccioli (ad esempio imbottitura del bracciolo strappata)
- danni ai portapedana (ad esempio cinturini per i talloni mancanti o strappati)
- danni alla cintura di mantenimento della postura

- danni al joystick (il joystick non può essere spostato in posizione neutra)
- cavi danneggiati, piegati, pizzicati o che si sono allentati dal dispositivo di fissaggio
- sbandamento del veicolo elettrico in frenata
- spostamento laterale del veicolo elettrico durante il movimento
- rumori inconsueti

Oppure se si ha la sensazione che qualcosa non vada nel veicolo elettrico.

1.5 Informazioni sulla garanzia

Offriamo una garanzia del produttore per il prodotto in conformità di quanto indicato sui Termini e le condizioni generali di vendita applicabili nei rispettivi paesi.

La garanzia può essere fatta valere solo attraverso il fornitore presso il quale è stato acquistato il prodotto.

1.6 Durata

La durata prevista per questo prodotto è di cinque anni, a condizione che sia utilizzato quotidianamente e in conformità alle istruzioni per la sicurezza, seguendo gli intervalli di manutenzione e le indicazioni per un uso corretto come indicato nel presente manuale. La durata effettiva può variare a seconda della frequenza e dell'intensità d'uso.

1.7 Limiti di responsabilità

Invacare non si assume alcuna responsabilità per danni derivanti da:

- Non conformità con il manuale d'uso

- Utilizzo non corretto
- Consumo e usura naturali
- Montaggio o preparazione non corretti da parte dell'acquirente o di terzi
- Modifiche tecniche
- Modifiche non autorizzate e/o utilizzo di pezzi di ricambio non adatti

2 Sicurezza

2.1 Note generali sulla sicurezza



PERICOLO!

Rischio di morte, lesioni gravi o danni

Le sigarette accese fatte cadere su un sistema di seduta imbottito possono causare un incendio, con conseguente pericolo di morte, lesioni gravi o danni. Gli utilizzatori del veicolo elettrico sono esposti a un particolare pericolo di morte o lesioni gravi a causa di tali incendi e dei fumi risultanti poiché potrebbero non essere in grado di allontanarsi dal veicolo elettrico.

- NON fumare durante l'utilizzo del veicolo elettrico.



ATTENZIONE!

Pericolo di lesioni, danni o morte

Il monitoraggio o la manutenzione non corretti possono provocare lesioni, danni o morte per ingestione di parti o materiali o per conseguente soffocamento.

- Prestare la massima attenzione in presenza di bambini, di animali domestici o di persone con capacità fisiche/mentali ridotte.



ATTENZIONE!

Pericolo di lesioni gravi o danni

Un uso improprio del prodotto può causare lesioni o danni.

- In presenza di messaggi di attenzione, precauzioni o istruzioni di difficile comprensione, contattare il personale medico professionale o il fornitore prima di iniziare a utilizzare questo prodotto.
- Non usare questo prodotto o nessun altro dispositivo opzionale disponibile senza prima aver letto attentamente e compreso fino in fondo le presenti istruzioni e ogni altro materiale informativo, come il manuale d'uso, il manuale per la manutenzione o i fogli di istruzione forniti con questo prodotto o con i dispositivi opzionali.



ATTENZIONE!

Pericolo di lesioni in caso di guida del veicolo elettrico quando le capacità di guida del veicolo sono ridotte a causa dell'assunzione di farmaci o alcol

- Non guidare mai il veicolo elettrico sotto l'effetto di farmaci o alcol.

**ATTENZIONE!****Rischio di danni o lesioni in caso di messa in moto accidentale del veicolo elettrico**

- Spegnerne il veicolo elettrico prima di salire o scendere da esso o in caso di utilizzo di oggetti voluminosi.
- Tenere presente che i freni del motore sono disattivati automaticamente quando i motori sono disinseriti. Per questo motivo, l'utilizzo in folle è consigliato esclusivamente su superfici piane, mai in pendenza. Non lasciare mai il veicolo elettrico in pendenza con i motori disinseriti. Reinserire sempre i motori subito dopo aver spinto il veicolo elettrico.

**ATTENZIONE!****Pericolo di lesioni in caso di spegnimento del veicolo elettrico durante la guida, a causa di un arresto brusco e improvviso**

- Se si deve frenare in caso di emergenza, è sufficiente rilasciare la leva di comando e lasciare che il veicolo elettrico si fermi completamente.
- Se presente, tirare il freno a mano fino a quando il veicolo elettrico non si ferma.
- Spegnerne il veicolo elettrico in movimento solo come ultima possibilità.

**ATTENZIONE!****Pericolo di lesioni in caso di trasporto del veicolo elettrico in un altro veicolo con l'utilizzatore seduto su di esso**

- Non trasportare mai il veicolo elettrico su un altro veicolo con l'utilizzatore seduto su di esso.

**ATTENZIONE!****Pericolo di caduta dal veicolo elettrico**

- Se è installata una cintura di mantenimento della postura, questa deve essere regolata e allacciata correttamente ogni volta che si utilizza il veicolo elettrico.

**ATTENZIONE!****Pericolo di lesioni gravi o danni**

- Il deposito o l'utilizzo del veicolo elettrico in prossimità di fiamme libere o materiali infiammabili può essere causa di lesioni gravi o danni.
- Evitare di lasciare o di utilizzare il veicolo elettrico in prossimità di fiamme libere o materiali infiammabili.



AVVERTENZA!

Pericolo di lesioni in caso di superamento del carico massimo ammissibile

- Non superare il carico massimo ammissibile (fare riferimento alla sezione *11 Dati Tecnici*, pagina 53).
- Il veicolo elettrico è stato progettato esclusivamente per l'uso da parte di un solo utilizzatore il cui peso massimo non superi il carico massimo ammissibile del veicolo. Non utilizzare mai il veicolo elettrico per trasportare più di una persona.



AVVERTENZA!

Pericolo di lesioni in caso di sollevamento incorretto o caduta di componenti pesanti

- Durante la manutenzione, l'assistenza o il sollevamento di qualsiasi parte del veicolo elettrico, tenere in considerazione il peso dei singoli componenti, in particolare delle batterie. Assicurarsi sempre di adottare la posizione corretta per il sollevamento e chiedere aiuto in caso di necessità.



AVVERTENZA!

Pericolo di lesioni dovuto a parti in movimento

- Assicurarsi che le parti in movimento del veicolo elettrico, ad esempio le ruote o un dispositivo di sollevamento del sedile (se presente), non siano in grado di provocare lesioni, in particolare in presenza di bambini.



AVVERTENZA!

Pericolo di lesioni dovuto a superfici calde

- Non esporre il veicolo elettrico alla luce diretta del sole per periodi prolungati. Le parti metalliche e le superfici (ad es. sedile e braccioli) possono diventare molto calde.



AVVERTENZA!

Rischio di incendio o di rottura in caso di collegamento di dispositivi elettrici

- Non collegare al proprio veicolo elettrico alcun dispositivo elettrico che non sia espressamente certificato da Invacare a tale scopo. Tutte le installazioni elettriche devono essere effettuate dal proprio fornitore autorizzato Invacare.

2.2 Informazioni sulla sicurezza relative all'impianto elettrico



ATTENZIONE!

Rischio di morte, lesioni gravi o danni

- Utilizzato in modo inappropriato, il veicolo elettrico potrebbe emettere fumo, scintille o bruciarsi. In caso di incendio vi è rischio di morte, lesioni gravi o danni.
- NON utilizzare il veicolo elettrico per scopi diversi da quello previsto.
 - Se il veicolo elettrico inizia ad emettere fumo, scintille o a bruciarsi, smettere di utilizzarlo e cercare IMMEDIATAMENTE assistenza.

**ATTENZIONE!****Pericolo di incendio**

Le lampadine accese producono calore. Se le lampadine vengono coperte con del tessuto come ad esempio dei vestiti, quest'ultimo potrebbe prendere fuoco.

- NON coprire MAI l'impianto di illuminazione con del tessuto.

**ATTENZIONE!****Esiste il rischio di morte, lesioni gravi o danni quando si trasportano dei sistemi ad ossigeno**

Tessuti e altri materiali che normalmente non bruciano diventano facilmente infiammabili e bruciano con grande intensità in aria arricchita di ossigeno.

- Controllare quotidianamente i tubi dell'ossigeno, dalla bombola all'erogatore, assicurandosi che vi siano perdite e tendono l'apparecchiatura lontano da scintille elettriche e da qualsiasi altra fonte di incendio.

**ATTENZIONE!****Pericolo di lesioni o danni dovuti a scosse elettriche**

I pin del connettore sui cavi connessi al modulo elettrico possono essere ancora sotto tensione quando il sistema è spento.

- I cavi con pin sotto tensione devono essere connessi, legati o coperti (con materiali non conduttivi) in modo che non siano esposti al contatto umano o a materiali che possano causare cortocircuiti.
- Quando si scollegano i cavi con pin sotto tensione, per esempio, in caso di rimozione del cavo del bus dal comando per questioni di sicurezza, assicurarsi di legare o di coprire i pin (con materiali non conduttivi).

**ATTENZIONE!****Pericolo di morte, lesioni gravi o danni**

La corrosione dei componenti elettrici causata dall'esposizione ad acqua o a liquidi può essere causa di morte, lesioni gravi o danni.

- Ridurre al minimo l'esposizione dei componenti elettrici ad acqua e/o a liquidi.
- I componenti elettrici danneggiati dalla corrosione DEVONO essere sostituiti immediatamente.
- I veicoli elettrici esposti frequentemente ad acqua e/o a liquidi possono necessitare di una sostituzione più frequente dei componenti elettrici.

**ATTENZIONE!****Rischio di morte o di lesioni gravi**

La mancata osservanza di queste avvertenze può causare un cortocircuito con conseguente morte, lesioni gravi dell'utilizzatore o danni all'impianto elettrico.

- Il cavo POSITIVO (+) ROSSO della batteria DEVE essere collegato al terminale/polo POSITIVO (+) della batteria. Il cavo NEGATIVO (-) NERO della batteria DEVE essere collegato al terminale/polo NEGATIVO (-) della batteria.
- EVITARE che utensili e/o cavi della batteria entrino in contatto contemporaneamente con ENTRAMBI i poli della batteria. Può verificarsi un cortocircuito e causare lesioni gravi o danni.
- Installare cappucci di protezione sui terminali positivo e negativo della batteria.
- Sostituire immediatamente i cavi se la loro protezione isolante è danneggiata.
- NON rimuovere il fusibile o la viteria di fissaggio dalla vite di fissaggio del cavo POSITIVO (+) rosso della batteria.

**ATTENZIONE!****Rischio di morte o di lesioni gravi**

Le scosse elettriche possono provocare morte o lesioni gravi

- Per evitare le scosse elettriche, verificare che non vi siano spine e cavi tagliati e/o fili logori. Sostituire immediatamente i cavi tagliati o i fili logori.

**Pericolo di danni al veicolo elettrico**

Un malfunzionamento dell'impianto elettrico può comportare un comportamento inusuale dell'apparecchiatura come ad esempio illuminazione sempre accesa, assenza di illuminazione oppure rumori provenienti dai freni magnetici.

- In caso di guasto, spegnere il comando e riaccenderlo.
- Se il guasto persiste, scollegare o rimuovere la sorgente di alimentazione elettrica. A seconda del modello di veicolo elettrico, è possibile rimuovere i gruppi batterie oppure scollegare le batterie dal modulo elettrico. In caso di dubbio su quale cavo scollegare, contattare il proprio fornitore.
- In qualunque caso, contattare il proprio fornitore.

2.3 Raccomandazioni di sicurezza - compatibilità elettromagnetica

La compatibilità elettromagnetica di questo veicolo elettrico è stata certificata conformemente ai requisiti delle norme internazionali vigenti in materia. I campi elettromagnetici emessi da trasmettitori radio-televisivi, apparecchi radio, telefoni senza fili (cordless) e cellulari possono tuttavia influenzare il funzionamento di veicoli elettrici. Il dispositivo elettronico montato sui nostri veicoli elettrici può inoltre provocare dei deboli disturbi elettromagnetici, che rimangono comunque al di sotto dei limiti previsti dalla legge. Raccomandiamo di considerare attentamente gli aspetti di seguito:

**ATTENZIONE!****Rischio di malfunzionamento imputabile a radiazioni elettromagnetiche**

- Non utilizzare trasmettenti portatili o apparecchi di comunicazione (ad esempio apparecchi radiofonici o cellulari) o, comunque, non utilizzare tali apparecchiature mentre il veicolo è in funzione.
- Evitare di trovarsi in prossimità di potenti trasmettitori radio-televisivi.
- Se il veicolo si mette involontariamente in movimento risp. i freni si allentano, disinseritelo immediatamente.
- L'aggiunta di eventuali accessori elettrici o altri dispositivi nonché le possibili modifiche apportate al veicolo rischiano di rendere lo stesso soggetto a radiazioni/disturbi elettromagnetici oppure di danneggiarlo. Considerate il fatto che non esiste un modo assolutamente sicuro di determinare l'impatto di tali modifiche sulla capacità di resistere alle interferenze.
- Segnalare al costruttore qualsiasi movimento involontario del veicolo eventualmente verificatosi, o addirittura lo sblocco dei freni elettrici.

2.4 Informazioni sulla sicurezza relative alle modalità di guida e di spinta in folle

**ATTENZIONE!****Pericolo di lesioni in caso di ribaltamento del veicolo elettrico**

- Affrontare solo pendenze inferiori all'inclinazione massima di sicurezza e solo con lo schienale in posizione verticale e il dispositivo di sollevamento del sedile (se presente) abbassato.
- Nella guida in discesa non superare mai i 2/3 della velocità massima. Evitare frenate o accelerate brusche in pendenza.
- Se possibile, evitare di guidare su superfici bagnate, scivolose, ghiacciate o con tracce d'olio (ad esempio neve, ghiaia, ghiaccio, ecc.), poiché si rischia di perdere il controllo del veicolo elettrico, in particolare su terreni in pendenza, ivi compresi alcuni tipi di superfici in legno verniciate o sottoposte a trattamenti particolari. Nel caso in cui sia impossibile evitare di guidare su una simile superficie, procedere sempre molto lentamente e con la massima prudenza.
- Non tentare mai di superare un ostacolo in salita o in discesa.
- Non tentare mai di salire o scendere una rampa di scale.



ATTENZIONE!

Pericolo di lesioni in caso di ribaltamento del veicolo elettrico (continua)

- Affrontare gli ostacoli sempre procedendo in rettilineo. Assicurarsi che le ruote anteriori e posteriori oltrepassino l'ostacolo in un colpo solo, senza fermarsi a metà. Non superare l'altezza massima degli ostacoli (vedere il capitolo *11 Dati Tecnici, pagina 53*).
- Evitare di spostare il baricentro e di effettuare improvvisi cambi di direzione quando il veicolo elettrico è in movimento.
- Non utilizzare mai il veicolo elettrico per trasportare più di una persona.
- Non superare il carico massimo ammissibile.
- Durante il trasferimento del carico sul veicolo elettrico, distribuire sempre il peso in modo uniforme. Tentare di mantenere sempre il baricentro del veicolo elettrico il più possibile al centro e vicino al suolo.
- Notare che il veicolo elettrico accelera o frena in caso di modifica della velocità di guida mentre è in movimento.



ATTENZIONE!

Pericolo di lesioni in caso di collisione con un ostacolo durante la guida attraverso passaggi stretti, ad es. porte, ingressi

- Attraversare i passaggi stretti alla velocità di guida minima e con la massima prudenza.



ATTENZIONE!

Il baricentro dello scooter è più alto rispetto a quello di una carrozzina elettronica.

Il rischio di ribaltamento è maggiore quando si affrontano delle curve.

- Ridurre la velocità prima di affrontare una curva. Accelerare solo dopo essere usciti dalla curva.
- Notare che l'altezza sedile influisce estremamente sul baricentro. All'aumentare dell'altezza sedile aumenta il rischio di ribaltamento.



**ATTENZIONE!****Rischio di ribaltamento**

I dispositivi antiribaltamento (stabilizzatori) sono efficaci solo su un terreno compatto. Affondano su un terreno soffice (ad es. erba, neve o fango) se il veicolo elettrico poggia su di essi. In tal caso, perdono di efficacia e il veicolo elettrico potrebbe ribaltarsi.

- Guidare con estrema attenzione su terreno soffice, soprattutto in salita e in discesa. In questi casi, prestare maggiore attenzione alla stabilità del veicolo elettrico in modo da evitarne il ribaltamento.
- Tenere presente che il veicolo elettrico, in quanto prodotto di classe A, è destinato principalmente all'uso all'interno di edifici e pertanto non è necessariamente in grado di superare gli ostacoli che si possono incontrare in caso di utilizzo all'aperto.

2.5 Informazioni sulla sicurezza relative alla cura e alla manutenzione

**PERICOLO!****Pericolo di morte, lesioni gravi o danni**

La riparazione e/o la manutenzione non corrette di questa carrozzina eseguite da utilizzatori/operatori sanitari o tecnici non qualificati possono avere come conseguenza morte, lesioni gravi o danni.

- NON tentare di eseguire lavori di manutenzione non descritti nel presente manuale d'uso. Tali interventi di riparazione e/o manutenzione DEVONO essere eseguiti da un tecnico qualificato. Contattare un rivenditore o un tecnico Invacare.



AVVERTENZA!

Rischio di incidenti e perdita della garanzia in caso di manutenzione inadeguata

- Per motivi di sicurezza e per evitare incidenti derivanti dall'usura non visibile, è importante che questo prodotto elettrico di ausilio alla mobilità sia sottoposto a un controllo una volta l'anno in normali condizioni di funzionamento (vedere il programma dei controlli nelle istruzioni di manutenzione).
- In condizioni di utilizzo difficili, come percorsi quotidiani su pendenze ripide, o in caso di cambio frequente degli utilizzatori della carrozzina, è consigliabile eseguire controlli intermedi dei freni, degli accessori e delle parti mobili.

2.6 Informazioni sulla sicurezza relative a variazioni e modifiche apportate al veicolo elettrico



AVVERTENZA!

Pericolo di lesioni gravi o danni

L'utilizzo di pezzi di ricambio (durante la manutenzione) inadeguati o non corretti può causare lesioni o danni

- I pezzi di ricambio DEVONO corrispondere ai componenti originali Invacare.
- Fornire sempre il numero di serie del veicolo elettrico per facilitare l'ordine di pezzi di ricambio corretti.



AVVERTENZA!

Pericolo di lesioni e danni al veicolo elettrico dovuto a componenti e accessori non omologati

I sistemi di seduta, gli elementi aggiuntivi e gli accessori non approvati da Invacare per l'utilizzo con questo veicolo elettrico possono comprometterne la stabilità antiribaltamento, aumentando così il rischio di ribaltamento.

- Utilizzare sempre ed esclusivamente sistemi di seduta, elementi aggiuntivi e accessori approvati da Invacare per questo veicolo elettrico.

I sistemi di seduta non approvati da Invacare per l'impiego con questo veicolo elettrico, in determinate circostanze, non sono conformi alle norme vigenti e potrebbero aumentare il rischio di infiammabilità e di irritazioni cutanee.

- Utilizzare esclusivamente sistemi di seduta approvati da Invacare per questo veicolo elettrico.

I componenti elettrici ed elettronici non approvati da Invacare per l'impiego con questo veicolo elettrico possono comportare rischi di incendio e danni elettromagnetici.

- Utilizzare sempre e solo componenti elettrici ed elettronici approvati da Invacare per questo veicolo elettrico.

Le batterie non approvate da Invacare per l'impiego con questo veicolo elettrico possono causare ustioni da sostanze chimiche.

- Utilizzare sempre ed esclusivamente batterie approvate da Invacare per questo veicolo elettrico.



Marchio CE del veicolo elettrico

- La valutazione della conformità/marcatura CE è stata effettuata secondo le rispettive normative vigenti e si applica solo al prodotto completo.
- Il contrassegno CE è invalidato se venissero sostituiti o aggiunti componenti o accessori non autorizzati da Invacare per questo prodotto.
- In tal caso, l'azienda che aggiunge o sostituisce i componenti o gli accessori è responsabile della procedura di conformità e/o di apposizione del contrassegno CE o della registrazione del veicolo elettrico come modello speciale e della documentazione pertinente.



Informazioni importanti sugli utensili per i lavori di manutenzione

- Alcuni lavori di manutenzione descritti nel presente manuale eseguibili senza problemi dall'utilizzatore necessitano di utensili adeguati per svolgere un lavoro corretto. Se non si dispone dell'utensile appropriato, si sconsiglia di tentare di eseguire il lavoro in questione. In questo caso, si consiglia vivamente di rivolgersi a un officina specializzata autorizzata.

3 Panoramica del prodotto

3.1 Uso previsto

Questo veicolo elettrico è stato progettato per persone la cui capacità di deambulazione è compromessa, ma che sono ancora in grado di guidare un veicolo elettrico per quanto concerne le capacità visive, fisiche e mentali.

3.2 Indicazioni

L'uso dello scooter è consigliabile per le seguenti persone:

- chi ha difficoltà nel camminare,
- chi soffre di problemi dell'equilibrio,
- chi non riesce a percorrere lunghe distanze a piedi,
- chi non è in grado di guidare veicoli come automobili, biciclette o motorini.

L'utilizzatore deve possedere una forza sufficiente nella parte superiore del corpo da potersi sedere sullo scooter. L'utilizzatore deve essere in grado di guidare un'unità ad azionamento elettrico.

Controindicazioni

Non si conoscono controindicazioni.

3.3 Classificazione del tipo

Questo veicolo è stato classificato secondo la norma EN 12184 come **prodotto di ausilio alla mobilità di classe A**. Ciò significa che è un veicolo compatto facilmente manovrabile, concepito principalmente per l'uso all'interno di edifici con capacità limitate per l'uso in una o più delle seguenti aree all'aperto:

- pendenza massima consentita (3 gradi)
- superamento ostacoli (15 mm)
- illuminazione (nessuna opzione di illuminazione)
- autonomia di guida (15 km)
- distanza dal suolo (10 mm)

I valori tra parentesi indicano i requisiti minimi per i prodotti di classe A. Per i valori massimi consentiti di questo veicolo elettrico, vedere *11 Dati Tecnici, pagina 53*.

3.4 Etichette sul prodotto

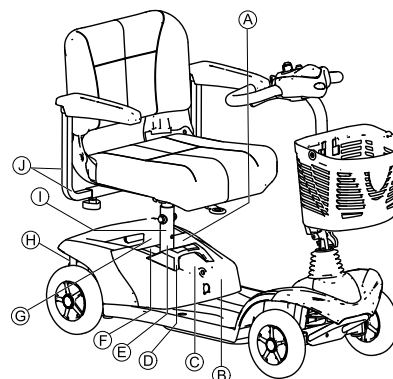

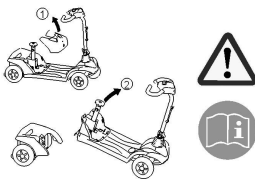













Fig. 3-1

A		Tirare in avanti la linguetta di bloccaggio per sbloccare il vano batterie e rimuoverlo
B		Guida rapida per smontare lo scooter. Per ulteriori informazioni, consultare il manuale d'uso.
C		Etichetta di avvertenza relativa alla presenza di tensione Etichetta della batteria sotto la carenatura
D		Possibile punto di pizzicamento sul piantone del sedile quando il vano batterie viene rimosso
E		Etichetta del rappresentante europeo sul piantone del sedile o direttamente sull'etichetta modello.
F		Conforme alla direttiva RAEE

G		Etichetta di avvertenza dell'unità di propulsione
H		Etichetta della leva di disinnesto che indica la posizione "Spinta" o "Guida" della leva
I		Etichetta modello adesiva sul piantone del sedile. Per i dettagli, vedere di seguito.
J		Indicazione della larghezza massima a cui può essere regolato il bracciolo
K		Il veicolo elettrico è un prodotto di classe A, concepito principalmente per l'uso all'interno di edifici e non necessariamente in grado di superare gli ostacoli che si possono incontrare in caso di utilizzo all'aperto.

Spiegazione dei simboli sulle etichette

	Produttore
	Data di produzione
	Questo simbolo indica la posizione "Guida" della leva di accoppiamento. In questa posizione, il motore è innestato e i freni del motore sono operativi. È possibile guidare il veicolo elettrico.
	Questo simbolo indica la posizione "Spinta" della leva di accoppiamento. In questa posizione, il motore è disinnestato e i freni del motore non sono operativi. Il veicolo elettrico può essere spinto e le ruote girano liberamente.
	Conformità europea
	Dispositivo medico
 ISO 7176-19	Questo prodotto deve essere assicurato ai punti di ancoraggio indicati con un sistema di cinture durante il trasporto.

 ISO 7176-19	Avvertenza che indica che il veicolo elettrico non può essere utilizzato come sedile del veicolo di trasporto.
	Avvertenza
	Vedere sopra

3.5 Componenti principali dello scooter

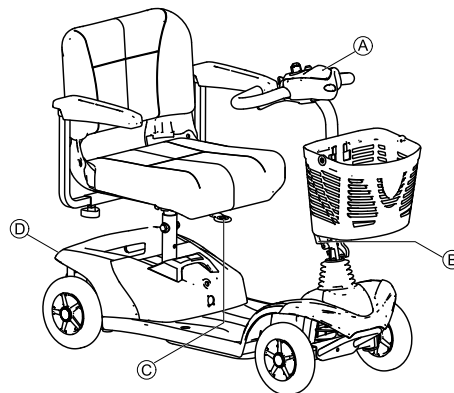

Ⓐ	Console operativa
Ⓑ	Leva per la regolazione dell'inclinazione del piantone dello sterzo
Ⓒ	Leva di sbloccaggio per la rotazione e la rimozione del sedile (frontalmente sotto il sedile)
Ⓓ	Leva di disinnesto

3.6 Composizione della consolle di comando

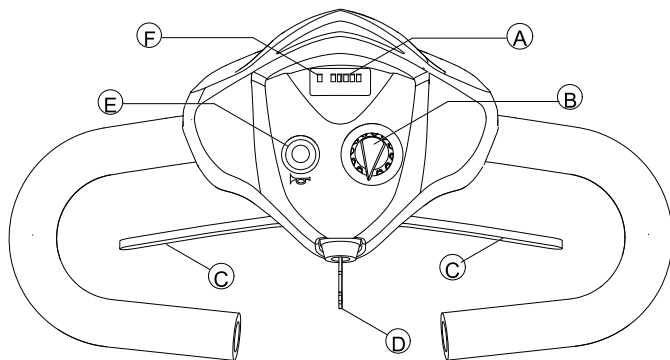

Ⓐ	Indicatore livello di carica delle batterie
Ⓑ	Regolatore della velocità
Ⓒ	Leva di comando
Ⓓ	Interruttore a chiave (ON/OFF)
Ⓔ	Clacson
Ⓕ	Indicatore per la diagnostica / ON/OFF diodo

3.6.1 Indicatore di stato



Il diodo ON/OFF è utilizzato come indicatore dei guasti (indicatore di stato). Lampeggia in caso di un problema allo scooter. Il numero di lampeggi indica il tipo di errore. Fare riferimento a *10.1.2 Codici di errore e codici diagnostici, pagina 50*.

3.6.2 Indicatore livello di carica delle batterie

Tutti i LED sono accesi:	Massima capacità d'azione
Sono accesi solo i LED rossi e gialli:	Limitata capacità d'azione. Ricaricare le batterie alla fine del tragitto.
Sono accesi/lampeggiano solo i LED rossi, il sistema elettronico emette 3 bip:	Batteria in riserva = capacità d'azione molto ridotta. Ricaricare immediatamente le batterie!



Protezione contro la scarica totale: dopo un certo tempo di marcia con batteria in riserva, il sistema elettronico disinserisce automaticamente il comando e lo scooter si ferma. Se lo scooter non viene usato per qualche tempo, le batterie si 'riposano' un poco e consentono di continuare brevemente la marcia. Tuttavia dopo un tempo di marcia assai breve si accendono di nuovo solo i LED rossi e il sistema elettronico emette nuovamente tre bip. Questo modo di procedere provoca danni alle batterie e si dovrebbe evitare!

4 Messa in servizio

4.1 Informazioni generali di configurazione

**ATTENZIONE!****Pericolo di morte, lesioni gravi o danni**

L'utilizzo continuo del veicolo elettrico non regolato conformemente alle specifiche corrette può comprometterne il funzionamento, il che può provocare morte, lesioni gravi o danni.

- La messa a punto delle prestazioni deve essere eseguita solo da professionisti qualificati nel campo dell'assistenza sanitaria o da persone perfettamente competenti in questo ambito e che conoscano le capacità del guidatore.
- Dopo la configurazione / regolazione del veicolo elettrico, accertarsi che quest'ultimo sia effettivamente conforme alle specifiche inserite durante la procedura di configurazione. Se il funzionamento del veicolo elettrico non è conforme alle specifiche, spegnere IMMEDIATAMENTE il veicolo elettrico e reinserire le specifiche di configurazione. Se il funzionamento del veicolo elettrico non è ancora conforme alle specifiche corrette, contattare Invacare.

**ATTENZIONE!****Pericolo di morte, lesioni gravi o danni**

Una viteria di fissaggio allentata o la sua assenza potrebbero causare instabilità e provocare morte, gravi lesioni personali o danni al prodotto.

- Dopo TUTTE le operazioni di regolazione, riparazione o manutenzione e prima dell'utilizzo, assicurarsi che tutta la viteria di fissaggio sia presente e serrata a fondo.

**ATTENZIONE!****Pericolo di lesioni o danni**

La configurazione errata di questo veicolo elettrico eseguita da utilizzatori/operatori sanitari o tecnici non qualificati può provocare lesioni o danni.

- NON tentare di configurare da soli questo veicolo elettrico. La configurazione iniziale di questo veicolo elettrico DEVE essere eseguita da un tecnico qualificato.
- La regolazione da parte dell'utilizzatore è consigliata solo dopo aver ricevuto adeguate istruzioni da parte di un operatore sanitario qualificato.
- NON tentare di eseguire il lavoro, se non si dispone degli utensili elencati.



AVVERTENZA!

Rischio di danni al veicolo elettrico e pericolo di incidenti

È possibile che si verifichino delle collisioni tra i componenti del veicolo elettrico a causa delle varie combinazioni di opzioni di regolazione e delle impostazioni di ciascun componente

- Il veicolo elettrico è dotato di un sistema di seduta singolo a regolazione multipla, comprendente portapedana, braccioli, poggiatesta o altre opzioni regolabili. Queste opzioni di regolazione sono descritte nei capitoli seguenti. Le opzioni vengono utilizzate per adattare il sedile alle esigenze e alle condizioni fisiche dell'utilizzatore. Quando si adatta il sistema di seduta e le funzioni del sedile all'utilizzatore, assicurarsi che i componenti del veicolo elettrico non entrino in contatto tra loro.



La messa a punto iniziale dovrebbe sempre essere eseguita da un operatore sanitario qualificato. La regolazione da parte dell'utilizzatore è consigliata solo dopo aver ricevuto adeguate istruzioni da parte di un operatore sanitario qualificato.



Si noti che alcune sezioni contenute nel presente manuale d'uso potrebbero non riguardare il proprio prodotto, in quanto il presente manuale si applica a tutti i moduli esistenti (alla data di stampa).

4.2 Regolazione della larghezza del bracciolo



ATTENZIONE!

Rischio di gravi lesioni se uno dei braccioli cade dal suo supporto perché sono stati regolati a una larghezza che supera il valore consentito

- La regolazione della larghezza è provvista di piccoli adesivi con contrassegni e la parola "STOP". I braccioli non devono mai essere estratti oltre il punto in cui la parola "STOP" è completamente leggibile.
- Serrare sempre le viti di fissaggio correttamente una volta terminate le regolazioni.

STOP

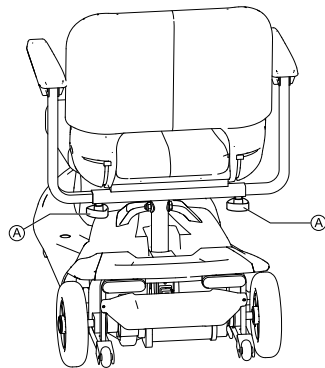

Le manopole per il rilascio dei braccioli sono situate sotto il sedile **A**.

1. Ruotare le manopole per allentare il fissaggio del bracciolo.
2. Regolare i braccioli alla larghezza richiesta.
3. Serrare nuovamente le manopole.

4.3 Regolazione dell'inclinazione del bracciolo



AVVERTENZA!

Quando si regola l'inclinazione del bracciolo può presentarsi il rischio di pizzicamento in alcuni punti

– Prestare attenzione alle dita.



Utensili necessari:

- Chiave a forcella da 1/2"

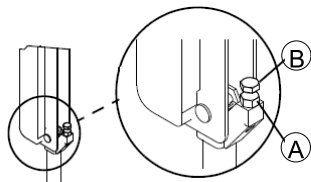

1. Sollevare il bracciolo.
2. Allentare il dado di fissaggio (A).
3. Regolare la vite a inserto (B) verso l'alto o il basso nella posizione di inclinazione del braccio desiderata.
4. Serrare il dado di fissaggio.
5. Per determinare la stessa inclinazione sull'altro bracciolo, contare i filetti visibili dopo il serraggio del dado di fissaggio.
6. Se necessario, ripetere i passaggi da 1 a 4 per l'altro bracciolo.

4.4 Sostituzione delle imbottiture dei braccioli

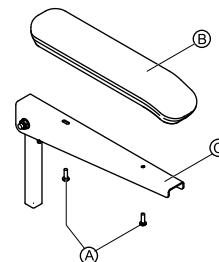

1. Rimuovere le due viti di montaggio (A) che fissano l'imbottitura del bracciolo (B) al braccio (C).
2. Rimuovere la vecchia imbottitura del bracciolo.
3. Installare la nuova imbottitura del bracciolo e serrare con le viti di montaggio esistenti.
4. Se necessario, ripetere i PASSI 1 - 3 per sostituire l'imbottitura dell'altro bracciolo.

4.5 Sganciamento del sedile per ruotarlo o rimuoverlo

Il sedile può essere ruotato da un lato per rendere più facile entrare e uscire dallo scooter. Inoltre, da questa posizione la rimozione del sedile è più facile.

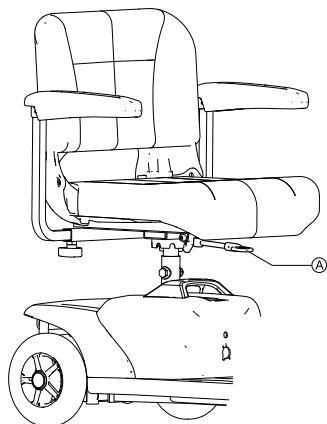

La leva del sedile (A) è situata sotto il sedile nella parte anteriore.

Rotazione del sedile

1. Tirare la leva verso l'alto per sganciare il sedile.
2. Ruotare il sedile lateralmente.

Rimozione del sedile

1. Tirare la leva verso l'alto per sganciare il sedile.
2. Tenere fermamente il sedile dallo schienale e dal bordo anteriore e rimuoverlo verso l'alto.

Installazione del sedile

1. Abbassare il sedile sul relativo piantone.
2. Consentire che il sedile si inserisca nella posizione bloccata.
3. Sollevare il sedile in modo da assicurarsi che sia fissato saldamente.

4.6 Come regolare l'altezza della seduta

L'altezza della seduta è regolabile su 390, 410, o 430 mm.



Condizioni:

- 2 chiavi da 17 mm

1. Togliere la seduta.
- 2.

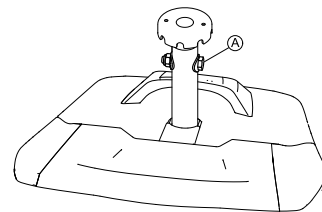

Togliere con le due chiavi la vite di sicurezza della colonna della seduta (A).

- 3.



Regolare l'altezza della seduta.

4. Inserire di nuovo la vite e stringerla.

4.7 Regolazione dell'inclinazione del manubrio



ATTENZIONE!

Rischio di lesioni se il manubrio non è bloccato in posizione

- Assicurarsi che il manubrio sia regolato correttamente prima di guidare lo scooter.
- Dopo aver eseguito qualsiasi regolazione del manubrio e prima dell'uso, il manubrio DEVE essere bloccato saldamente in posizione. In caso contrario, potrebbe verificarsi una caduta dallo scooter, che provocherebbe lesioni fisiche e/o danni allo scooter. Spingere e tirare delicatamente il manubrio per accertarsi che sia inserito nella piastra di regolazione.

Il manubrio si blocca in una delle tre posizioni. Il manubrio può anche essere ripiegato verso il basso per il trasporto e la custodia.

Regolazione dell'inclinazione del manubrio

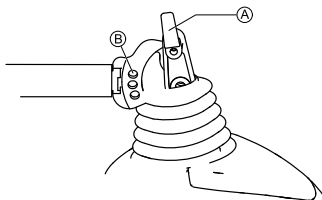

1. Ruotare o estrarre la leva di regolazione del manubrio (A) finché il perno si sgancia dal foro di montaggio.
2. Portare il manubrio nella posizione desiderata.

3. Rilasciare o ruotare la leva di regolazione del manubrio per bloccare il perno nel foro di montaggio desiderato (B).
4. Spingere e tirare delicatamente il manubrio per accertarsi che sia bloccato saldamente.

Ripiegamento verso il basso del manubrio

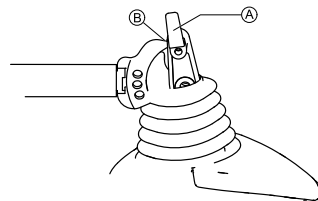

1. Ruotare o estrarre la leva di regolazione del manubrio (A) finché il perno si sgancia dal foro di montaggio.
2. Ripiegare verso il basso il manubrio.
3. Rilasciare o ruotare la leva di regolazione del manubrio per bloccare il perno sopra la base del manubrio (B).
4. Spingere e tirare delicatamente il manubrio per accertarsi che sia bloccato saldamente.

Da questo momento in poi è possibile utilizzare il manubrio come impugnatura per il trasporto del gruppo telaio anteriore:

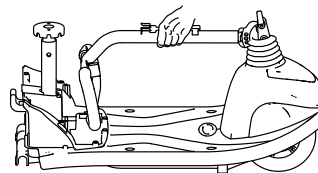

4.8 Regolazione della luce

Se il veicolo elettrico è dotato di luce opzionale, consultare il manuale d'uso delle luci per informazioni relative all'utilizzo.

 La luce deve essere utilizzata in condizioni di scarsa visibilità, ad esempio oscurità o nebbia.

Posizioni di montaggio

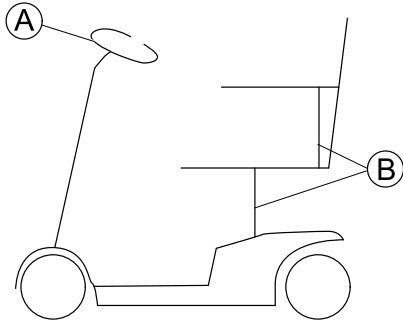

Fig. 4-1 Posizioni di montaggio

- Ⓐ Luce di direzione
- Ⓑ Luce posteriore

Regolazione della luce di direzione

Prima del primo utilizzo, è necessario regolare la luce di direzione per prevenire eventuali problemi di sicurezza. Regolare la luce di direzione in modo tale da essere ben visibili senza però abbagliare i conducenti di altri veicoli.

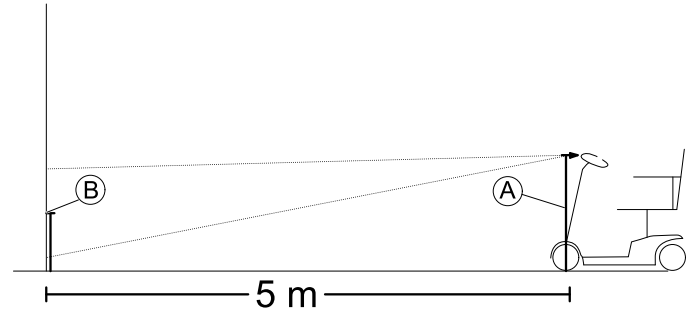
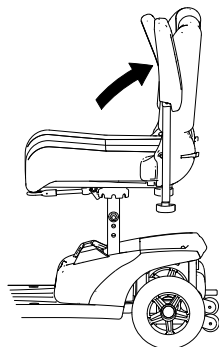

Fig. 4-2

1. Regolare la luce di direzione in linea retta.
2. Misurare la distanza tra il centro della luce di direzione e il suolo Ⓐ.
3. Tracciare un segno su una superficie verticale, ad esempio una parete, che corrisponda alla metà del valore determinato Ⓐ.
4. La distanza tra il segno Ⓑ e la luce di direzione deve essere di cinque metri.
5. Regolare il centro del cono di luce servendosi del segno Ⓑ.

5 Uso

5.1 Entrata e uscita



I braccioli possono essere sollevati per agevolare l'entrata e l'uscita.

Il sedile può anche essere ruotato per agevolare l'entrata e l'uscita.

1.

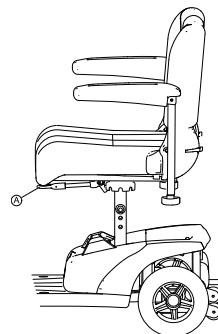

Sollevare la leva di bloccaggio **A** verso l'alto.

2.

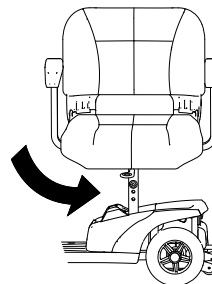

Ruotare il sedile lateralmente.



Informazioni sulla rotazione del sedile

– Il bloccaggio si reinserisce automaticamente in otto giri.

5.2 Prima di guidare per la prima volta

Prima di intraprendere il primo viaggio, è opportuno acquisire familiarità con il funzionamento del veicolo

elettrico e con tutti gli elementi di comando. Dedicate del tempo alla prova di tutte le funzioni e modalità di guida.

-  Se installata, la cintura di mantenimento della postura deve essere regolata correttamente e utilizzata ogni volta che si adopera il veicolo elettrico.

Seduta comoda = Guida sicura

Prima di ogni partenza, assicurarsi che:

- Tutti i comandi per il funzionamento del veicolo elettrico siano a portata di mano.
- La batteria sia sufficientemente carica per la distanza che si intende percorrere.
- La cintura di mantenimento della postura (se installata) sia in condizioni perfette.
- Lo specchietto retrovisore (se installato) sia regolato in modo da poter sempre guardare dietro senza doversi sporgere in avanti o dover cambiare posizione di seduta.

5.3 Come superare gli ostacoli

5.3.1 Massima altezza superabile di un ostacolo

È possibile trovare informazioni sulle altezze massime degli ostacoli nel capitolo intitolato *11 Dati Tecnici, pagina 53*.

5.3.2 Avvertenze per la sicurezza per salire su ostacoli



ATTENZIONE!

Rischio di ribaltamento

- Non affrontate mai gli ostacoli prendendoli di lato.
- Prima di cercare di superare un ostacolo, raddrizzate lo schienale.

5.3.3 Così superate correttamente ostacoli

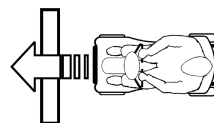

Fig. 5-1 Corretto

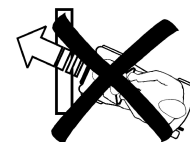

Fig. 5-2 Scorretto

Salita

1. Affrontate sempre l'ostacolo o il marciapiede procedendo frontalmente e con lentezza. Aumentate leggermente la velocità prima che le ruote anteriori tocchino l'ostacolo e riducetela solo quando anche le ruote posteriori lo avranno superato.

Discesa

1. Affrontate sempre l'ostacolo o il marciapiede procedendo frontalmente e con lentezza. Riducete leggermente la velocità prima che le ruote anteriori tocchino l'ostacolo e mantenetele costante fino a quando anche le ruote posteriori lo avranno superato.

5.4 Guida su pendenze in salita e discesa

Per informazioni relative alla pendenza massima consentita, fare riferimento alla sezione *11 Dati Tecnici, pagina 53*.



ATTENZIONE!

Rischio di ribaltamento

- Durante la guida in discesa, non superare mai i 2/3 della velocità massima.
- Se lo scooter è dotato di schienale regolabile, riportare sempre lo schienale del sedile in posizione verticale prima di affrontare pendenze in salita. Si consiglia di reclinare leggermente all'indietro lo schienale prima di affrontare pendenze in discesa.
- Quando si affrontano discese, portare il sedile alla massima posizione in avanti.
- Non tentare mai di salire o scendere da una pendenza su superfici sdruciolevoli o in cui vi sia un pericolo di slittamento (come manto stradale bagnato, ghiaccio ecc).
- Evitare di cercare di uscire dallo scooter quando ci si trova in pendenza.
- Guidare sempre in linea retta lungo la strada o il percorso che si sta percorrendo, piuttosto che tentare di procedere a zigzag.
- Non tentare mai di effettuare un'inversione su una superficie inclinata o su una pendenza.



AVVERTENZA!

La distanza di frenata in discesa è notevolmente superiore rispetto a un terreno piano

- Non affrontare mai una discesa che supera la pendenza massima consentita (fare riferimento alla sezione 11 *Dati Tecnici*, pagina 53).

5.5 Parcheggio e stazionamento

Se si parcheggia il veicolo o lo si lascia fermo o incustodito per un periodo prolungato:

1. Spegnerne l'alimentazione elettrica (interruttore a chiave) e togliere la chiave.

5.6 Spinta a mano dello scooter

I motori dello scooter sono dotati di freni automatici che impediscono allo scooter di spostarsi accidentalmente quando l'alimentazione è disinserita. Quando si spinge lo scooter, i freni magnetici devono essere disinnestati.

5.6.1 Disinserimento dei motori



AVVERTENZA!

Rischio di spostamento indesiderato del veicolo

- Quando i motori sono disinseriti (per funzionamento a spinta con marcia in folle), i freni elettromagnetici del motore sono disattivati. Quando il veicolo è parcheggiato, le leve per inserire e disinserire i motori devono essere assolutamente bloccate saldamente in posizione "GUIDA" (freni elettromagnetici del motore attivati).

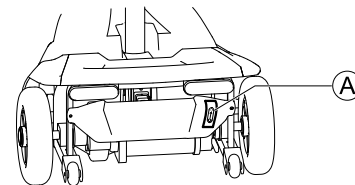

La leva per inserire e disinserire il motore si trova sul lato destro della parte posteriore.

Disinserimento della propulsione

1. Spegnerlo scooter (interruttore a chiave).
2. Tirare la leva di disinserimento  verso l'alto.
La propulsione ora è disinserita.

Inserimento della propulsione

1. Spingere la leva di disinserimento  verso il basso.
La propulsione ora è inserita.

5.7 Come usare lo scooter



ATTENZIONE!

Rischio di spostamento accidentale del veicolo

Il freno elettromagnetico del veicolo non può essere azionato se il joystick non si trova precisamente in posizione centrale. Ciò può causare lo spostamento accidentale del veicolo.

- Quando il veicolo deve rimanere fermo, accertarsi che il joystick si trovi in posizione centrale.

1. Per accendere lo scooter, girare la chiave di accensione. I visualizzatori sulla consolle di comando si accendono. Lo scooter è pronto per la marcia.



Se lo scooter dopo l'inserimento non è pronto per la marcia, controllate l'indicatore per la diagnostica (vedi 3.6.1 *Indicatore di stato*, pagina 21 e capitolo 10.1 *Diagnosi e riparazione dei guasti*, pagina 49).

2. Regolare la velocità di marcia desiderata con il regolatore della velocità.
3. Tirare prudentemente la leva di comando di destra per marcia in avanti.
4. Tirare prudentemente la leva di comando di sinistra per marcia indietro.



Il comando è programmato in fabbrica con valori standard. Il vostro rivenditore specializzato Invacare può eseguire una programmazione individuale, speciale per voi.



ATTENZIONE!

Ogni modifica del programma di marcia può pregiudicare il comportamento di marcia e la stabilità del veicolo elettrico.

- Modifiche al programma di marcia devono essere eseguite esclusivamente da rivenditori specializzati Invacare addestrati.
- Invacare consegna tutti i prodotti per mobilità con già memorizzato un programma di marcia standard. Una garanzia per il comportamento di marcia sicuro del veicolo elettrico - in particolare la stabilità di basculamento – può venire assunta da Invacare solo per questo programma di marcia standard.



Per frenare rapidamente, lasciare andare la leva di comando. Questa ritorna poi automaticamente nella posizione centrale. Lo scooter frena.

5.8 Utilizzo dell'avvisatore acustico



1. Premere il tasto dell'avvisatore acustico.

Si ode un segnale acustico.

6 Sistema dei comandi

6.1 Sistema elettronico di protezione

I componenti elettronici dello scooter sono dotati di una protezione da sovraccarico.

Se l'unità di trazione è contemporaneamente sottoposta a un forte sovraccarico per un periodo di tempo prolungato (ad esempio, quando si guida su una pendenza ripida) e specialmente quando la temperatura ambientale è elevata, il sistema elettronico potrebbe surriscaldarsi. In questo caso, le prestazioni dello scooter sono gradualmente ridotte fino all'arresto. L'indicatore di stato mostra un codice di errore corrispondente (fare riferimento a *Codici di errore e codici diagnostici*). Spegnendo l'alimentazione elettrica e poi riavviandola, il codice di errore si cancella e i componenti elettronici vengono nuovamente attivati. Tuttavia, possono essere necessari fino a cinque minuti affinché i componenti elettronici si raffreddino a sufficienza e l'unità di trazione sia di nuovo in grado di sviluppare appieno le sue prestazioni.

Se l'unità di trazione è bloccata a causa di un ostacolo insormontabile, ad esempio un marciapiede troppo alto, e il conducente tenta di azionare l'unità di trazione per più di 20 secondi contro questo ostacolo, i componenti elettronici si disattivano automaticamente per impedire che i motori siano danneggiati. L'indicatore di stato mostra un codice di errore corrispondente (fare riferimento a *Codici di errore e codici diagnostici*). Spegnendo e riavviando il codice di errore si cancella e i componenti elettronici vengono nuovamente attivati.

6.1.1 Fusibile principale

L'intero sistema elettrico è protetto contro il sovraccarico tramite due fusibili di rete. I fusibili di rete sono montati sui cavi positivi della batteria.



Un fusibile di rete difettoso può essere sostituito solo dopo aver controllato l'intero sistema elettrico. La sostituzione deve essere eseguita da un rivenditore specializzato Invacare. Per informazioni sul tipo di fusibile, vedere *11 Dati Tecnici, pagina 53*.

6.2 Batterie

L'alimentazione elettrica del veicolo è assicurata tramite due batterie da 12 V; tali batterie non richiedono manutenzione specifica, ma vanno ricaricate regolarmente.

Di seguito, troverete informazioni su come caricare, gestire, trasportare, immagazzinare, gestire e utilizzare le batterie.

6.2.1 Informazioni generali sulla ricarica

Le batterie nuove devono essere sempre caricate completamente una volta prima del primo utilizzo. Le batterie nuove raggiungeranno la piena capacità dopo aver completato circa 10-20 cicli di ricarica (periodo di rodaggio). Questo periodo di rodaggio è necessario per attivare completamente la batteria per ottenere le massime prestazioni e longevità. Pertanto, l'autonomia e il tempo di funzionamento del vostro veicolo elettrico potrebbe inizialmente aumentare con l'uso.

Le batterie al piombo-acido a gel o AGM non hanno l'effetto memoria come le batterie NiCd.

6.2.2 Istruzioni generali per la ricarica

Seguite le seguenti istruzioni per garantire l'uso in sicurezza e la longevità delle batterie.

- Caricare per 18 ore prima del primo utilizzo.
- Vi consigliamo di caricare le batterie il giorno seguente ogni scarica anche se parziale, nonché ogni notte per tutta la notte. A seconda di quanto sono scariche le batterie, la loro ricarica completa può richiedere fino a 12 ore.
- Quando l'indicatore di autonomia della batteria mostra il LED rosso acceso, caricare le batterie per almeno 16 ore, ignorando l'indicazione di carica completata!
- Cercare di fornire una carica di 24 ore una volta alla settimana per garantire che entrambe le batterie siano completamente cariche.
- Non sottoporre le batterie a un ciclo di utilizzo che le porti ad un basso livello di carica senza ricaricarle completamente e regolarmente.
- Non caricare le batterie a temperature elevate. Non sono raccomandate per la ricarica alte temperature oltre i 30 °C così come non lo sono le basse temperature al di sotto dei 10 °C.
- Utilizzare solo dispositivi di ricarica di classe 2. I caricabatterie di questa classe possono essere lasciate incustodite durante la carica. Tutti i dispositivi di ricarica forniti da Invacare soddisfano questi requisiti.
- Non è possibile sovraccaricare le batterie quando si usano caricabatterie in dotazione con il veicolo elettrico o approvati da Invacare.

- Proteggere il proprio caricabatteria da fonti di calore quali riscaldatori e luce solare diretta. Se il caricabatteria si surriscalda, la corrente di carica sarà ridotta e il processo di carica sarà più lento.

6.2.3 Come caricare le batterie

1. Assicurarsi di leggere e comprendere il manuale d'uso del caricabatterie, se in dotazione, nonché le note di sicurezza sui pannelli anteriore e posteriore del caricabatterie.



ATTENZIONE!

Rischio di esplosione e di distruzione delle batterie se viene usato un caricabatterie non adeguato

- Utilizzare sempre esclusivamente il caricabatterie in dotazione con il veicolo o un caricabatterie che sia stato omologato da Invacare.
- Non caricare mai batterie da 12 Ah con un caricabatterie da 5 A. Usare sempre un caricabatterie da 2 A.



ATTENZIONE!

Rischio di scosse elettriche e danni al caricabatterie se questo si bagna

- Proteggere il caricabatterie dall'acqua.
- Eseguire sempre la ricarica in un ambiente asciutto.

**ATTENZIONE!**

Rischio di cortocircuito e di scosse elettriche se il caricabatterie è stato danneggiato

- Non utilizzare il caricabatterie se è caduto o se è danneggiato.

**ATTENZIONE!**

Rischio di scosse elettriche e danni alle batterie

- NON ricaricare MAI le batterie collegando i cavi direttamente ai loro terminali.

**ATTENZIONE!**

Rischio di incendio e scosse elettriche se viene utilizzato un cavo di prolunga danneggiato

- Utilizzare un cavo di prolunga solo quando assolutamente necessario. Se è necessario utilizzare uno, assicurarsi che sia in buone condizioni.

**ATTENZIONE!**

Rischio di lesioni se si utilizza lo scooter durante la ricarica

- NON ricaricare le batterie e azionare lo scooter nello stesso momento.
- NON rimanere seduti sullo scooter mentre si ricaricano le batterie.

La presa di ricarica si trova sotto il sedile.

1. Spegnerlo scooter.
2. Piegarlo cappuccio di protezione della presa di ricarica.
3. Collegare il caricabatterie allo scooter.
4. Collegare il caricabatterie all'alimentazione elettrica.

6.2.4 Come scollegare le batterie dopo la ricarica

1. Scollegare il caricabatterie dalla rete elettrica.
2. Scollegare il caricabatterie dallo scooter.
3. Chiudere il cappuccio di protezione della presa di ricarica.

6.2.5 Conservazione e manutenzione

Seguite le seguenti istruzioni per garantire l'uso in sicurezza e la longevità delle batterie:

- Conservare sempre le batterie completamente cariche.
- Non lasciare le batterie ad un livello di carica basso per un periodo di tempo prolungato. Ricaricare la batteria scarica appena possibile.
- Nel caso in cui la carrozzina non venga utilizzata per un lungo periodo di tempo (cioè più di due settimane), le batterie devono essere ricaricate almeno una volta al mese per mantenere una carica completa ed essere sempre caricate prima dell'uso.
- Evitare di conservarle in condizioni di caldo o freddo intensi. Si consiglia di conservare le batterie ad una temperatura di 15 °C.
- Batterie al gel e AGM non richiedono manutenzione. Eventuali problemi di prestazioni devono essere affrontati da un tecnico specializzato adeguatamente formato.

6.2.6 Istruzioni per l'uso delle batterie**AVVERTENZA!**

Rischio di danneggiamento delle batterie

- Evitare di scaricare le batterie estremamente a fondo e mai scaricarle completamente.

- Raccomandiamo di non trascurare l'indicazione del livello di carica! Ricaricare sempre quando il livello è basso.
La durata di carica delle batterie dipende da un insieme di fattori, fra cui la temperatura ambiente, la composizione del manto stradale, la pressione dei pneumatici, il peso del conducente, la condotta di guida e il consumo delle batterie per illuminazione ecc.
- Provare sempre a caricare le batterie prima che si attivi l'indicazione di autonomia a LED rosso.
Gli ultimi 2 LED (uno rosso e uno arancione) rappresentano una capacità residua di circa il 20 – 30 %.
- Guidare con il LED rosso lampeggiante implica uno sforzo estremo per la batteria e dovrebbe essere evitato in circostanze normali.
- Quando lampeggia un solo LED rosso, la funzione Battery Safe è abilitata. Da questo momento in poi, la velocità e l'accelerazione si riducono drasticamente. Essa vi permetterà di spostare lentamente la carrozzina per uscire da una situazione pericolosa prima che si disattivi definitivamente l'elettronica. Ciò implica una scarica profonda e dovrebbe essere evitato.
- Tenete presente che per temperature inferiori ai 20 °C la capacità nominale della batteria inizia a decadere. Per esempio, a -10 °C la capacità è ridotta a circa il 50 % della capacità nominale della batteria.
- Per non danneggiare le batterie raccomandiamo di ricaricarle prima che risultino completamente scariche. Evitate di usare il veicolo quando il livello di carica delle batterie è molto basso, a meno che lo spostamento non sia assolutamente necessario; una condotta di questo tipo, infatti, nuoce alle batterie stesse e ne riduce considerevolmente la durata di servizio.

- Prima si ricaricano le batterie, più a lungo durano.
- La profondità della scarica influenza il ciclo di vita. Più una batteria deve lavorare intensamente, più breve è la sua durata prevista.

Esempi:

- Una scarica profonda sollecita nella stessa misura di 6 cicli normali (indicatore verde/arancione spento).
- La durata della batteria è di circa 300 cicli di scarica all'80 % (primi 3 LED spenti), o circa 3000 cicli di scarica al 10 %.

- • Durante il normale funzionamento, una volta al mese la batteria deve essere scaricata fino a quando tutti i led verdi e arancioni sono spenti. Ciò dovrebbe essere fatto entro un giorno. Successivamente occorre una carica di 16 ore come ricondizionamento.

6.2.7 Trasporto delle batterie

Le batterie fornite con il veicolo elettrico non rientrano tra le merci pericolose. Questa classificazione si basa sulle ordinanze tedesche per il trasporto su strada di merci pericolose GGVS e sulle ordinanze IATA/DGR per il trasporto ferroviario/aereo di merci pericolose. Le batterie possono essere trasportate senza limitazioni su strada, in treno o in aereo. Tuttavia, le singole aziende di trasporto applicano specifiche linee guida che potrebbero limitare o vietare determinate procedure di trasporto. Verificare i singoli casi con l'azienda di trasporto interessata.

6.2.8 Istruzioni generali relative alla gestione delle batterie

- Non accoppiare o mischiare mai batterie di tecnologie o produttori diversi, né utilizzare batterie che non presentano codici data simili.

- Non mescolare mai batterie al gel con batterie AGM.
- Le batterie raggiungono la data di scadenza quando l'intervallo di movimento è ridotto significativamente rispetto al consueto. Per maggiori dettagli, contattare il proprio fornitore o il tecnico di assistenza qualificato.
- Affidare l'installazione delle batterie a un tecnico specializzato adeguatamente formato sul veicolo elettrico o a una persona con le competenze adeguate. Egli ha la formazione necessaria e gli strumenti per eseguire il lavoro correttamente e in sicurezza.

- Trasportare le batterie danneggiate sempre ed esclusivamente in un recipiente resistente all'acido appropriato.
- Lavare con abbondante acqua tutti gli oggetti entrati in contatto con l'acido.

Smaltimento corretto delle batterie danneggiate o esaurite

Le batterie danneggiate o esaurite possono essere restituite al fornitore o direttamente ad Invacare.

6.2.9 Gestire corretta delle batterie danneggiate



AVVERTENZA!

Corrosione e bruciature dovute a perdita di acidi nel caso in cui le batterie siano danneggiate

- Rimuovere immediatamente gli indumenti che sono stati contaminati dall'acido.

Dopo il contatto con la cute:

- Lavare immediatamente la zona interessata con abbondante acqua.

Dopo il contatto con gli occhi:

- Sciacquare immediatamente gli occhi sotto acqua corrente per diversi minuti; consultare un medico.

- Indossare sempre occhiali protettivi di sicurezza e indumenti appropriati quando si manipolano batterie danneggiate.
- Posizionare le batterie danneggiate in un contenitore resistente all'acido immediatamente dopo la loro rimozione.

7 Trasporto

7.1 Trasporto - Informazioni generali



ATTENZIONE!

Rischio di lesioni gravi o letali in caso di incidente stradale se questo veicolo elettrico è utilizzato come sedile di un veicolo! Esso non soddisfa i requisiti ISO 7176-19.

- In nessun caso il presente veicolo elettrico deve essere utilizzato come sedile di un veicolo o per trasportare l'utilizzatore all'interno di un veicolo.



ATTENZIONE!

Pericolo di morte o di lesioni gravi per l'utilizzatore del veicolo elettrico e, potenzialmente, di qualsiasi altra persona nelle vicinanze del veicolo se questo viene fissato mediante un sistema di ancoraggio a 4 punti fornito da terzi e se il peso a vuoto del veicolo elettrico supera il peso massimo per cui il sistema di ancoraggio è certificato.

- Assicurarsi che il peso del veicolo elettrico non superi il peso per cui il sistema di ancoraggio è certificato. Consultare la documentazione fornita dal produttore del sistema di ancoraggio.
- Se non si è sicuri del peso del proprio veicolo elettrico, è necessario farlo pesare con bilance tarate.

7.2 Smontaggio dello scooter per il trasporto

Procedere come segue per smontare lo scooter per il trasporto:

1. Rimuovere il sedile. Vedere *4.5 Sganciamento del sedile per ruotarlo o rimuoverlo, pagina 24.*
2. Rimuovere la scatola delle batterie. Vedere *7.2.1 Rimozione / installazione della scatola delle batterie, pagina 38.*
3. Rimuovere l'unità di propulsione. Vedere *7.2.2 Rimozione dell'unità di propulsione, pagina 40.*
4. Abbassare il manubrio fino alla posizione bloccata più bassa. Vedere *4.7 Regolazione dell'inclinazione del manubrio, pagina 26.*

7.2.1 Rimozione / installazione della scatola delle batterie



AVVERTENZA!

Rischio di strappi derivante dal sollevamento di componenti pesanti!

- Adottare le tecniche di sollevamento corrette.



AVVERTENZA!

Rischio di lesioni derivante da parti dello scooter non fissate correttamente

La rimozione della scatola delle batterie rilascerà il meccanismo LITE-LOCK™ permettendo al gruppo telaio anteriore di separarsi dal gruppo telaio posteriore.

- Non sollevare o spostare lo scooter senza la scatola delle batterie a meno che non lo si voglia smontare. Vedere *7.2 Smontaggio dello scooter per il trasporto, pagina 38.*

Rimozione della scatola delle batterie

1. Rimuovere il sedile. Vedere 4.5 *Sganciamento del sedile per ruotarlo o rimuoverlo, pagina 24.*
- 2.

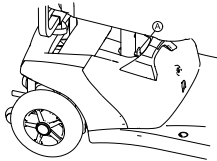

Fig. 7-1

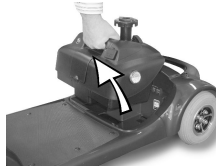

Fig. 7-2

Afferrare l'impugnatura della scatola delle batterie, tirare la linguetta della scatola delle batterie Ⓐ con il pollice e rimuovere la scatola delle batterie.

Installazione della scatola delle batterie

1. Rimuovere il sedile. Vedere 4.5 *Sganciamento del sedile per ruotarlo o rimuoverlo, pagina 24.*
2. Tenendo l'impugnatura della scatola delle batterie, abbassare con cautela la scatola delle batterie sul vano batteria nello scooter.
3. Spingere verso il basso la scatola delle batterie per agganciare il connettore sulla scatola delle batterie con il connettore sulla base dello scooter.

4.

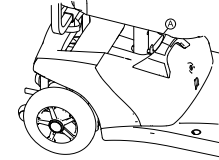

Fig. 7-3

Assicurarsi che la linguetta della scatola delle batterie Ⓐ si agganci al foro di montaggio sul piantone del sedile.

5. Reinstallare il sedile. Vedere 4.5 *Sganciamento del sedile per ruotarlo o rimuoverlo, pagina 24.*

7.2.2 Rimozione dell'unità di propulsione



AVVERTENZA!

Rischio di strappi derivante dal sollevamento di componenti pesanti!

– Adottare le tecniche di sollevamento corrette.

1.

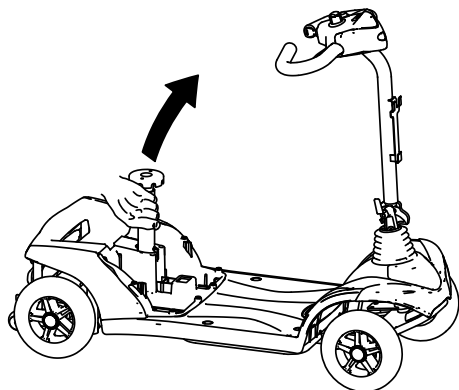

Tirare verso l'alto il piantone del sedile per sollevare il telaio.

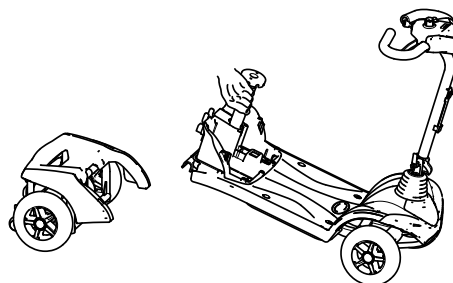

L'unità di propulsione si separa dal telaio.

7.3 Rimontaggio dello scooter



AVVERTENZA!

Rischio di strappi derivante dal sollevamento di componenti pesanti!

– Adottare le tecniche di sollevamento corrette.

1. Aprire il manubrio. Vedere 4.7 *Regolazione dell'inclinazione del manubrio*, pagina 26.
- 2.

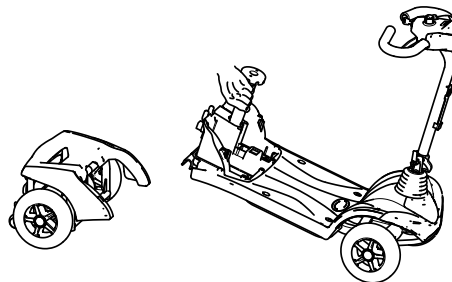

Tirare verso l'alto il piantone del sedile per sollevare il telaio e agganciare il telaio sull'unità di propulsione.

3. Riposizionare la scatola delle batterie. Vedere 7.2.1 *Rimozione / installazione della scatola delle batterie*, pagina 38.
- 4.

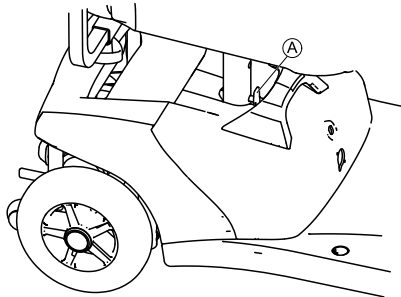

Assicurarsi che la linguetta **A** della scatola delle batterie sia bloccata.

5. Riposizionare il sedile. Vedere 4.5 *Sganciamento del sedile per ruotarlo o rimuoverlo*, pagina 24.

7.4 Trasferimento del veicolo elettrico su un veicolo di trasporto



ATTENZIONE!

Pericolo di lesioni e danni al veicolo elettrico e al veicolo di trasporto

Rischio di ribaltamento o di movimenti incontrollati del veicolo elettrico se il trasferimento al veicolo di trasporto avviene utilizzando una rampa.

- Effettuare il trasferimento del veicolo elettrico sul veicolo di trasporto senza utilizzatore.
- In alternativa, è possibile utilizzare una piattaforma di sollevamento.
- Accertarsi che il peso totale del veicolo elettrico non superi il peso totale massimo ammissibile per la rampa o per la piattaforma di sollevamento.



ATTENZIONE!

Pericolo di lesioni e danni al veicolo elettrico

Nel caso in cui sia necessario caricare il veicolo elettrico su un veicolo di trasporto utilizzando una piattaforma di sollevamento mentre l'alimentazione è accesa, il veicolo potrebbe entrare accidentalmente in funzione e causare la caduta dalla piattaforma di sollevamento.

- Prima di caricare il veicolo elettrico utilizzando una piattaforma di sollevamento, spegnere il veicolo.

1. Guidare o spingere il veicolo elettrico sul veicolo di trasporto servendosi di una rampa appropriata.

7.5 Trasporto del veicolo elettrico senza occupante



AVVERTENZA!

Pericolo di lesioni

- Se non si riesce a fissare il veicolo elettrico in modo sicuro all'interno del veicolo di trasporto, Invacare consiglia di non trasportarlo.

Il veicolo elettrico può essere trasportato senza limitazioni su strada, in treno o in aereo. Tuttavia, le singole aziende di trasporto applicano specifiche linee guida che potrebbero limitare o vietare determinate procedure di trasporto.

Verificare i singoli casi con l'azienda di trasporto interessata.

- Prima di trasportare il veicolo elettrico, assicurarsi che i motori siano attivati e che il comando sia spento. Inoltre, Invacare raccomanda vivamente di scollegare o rimuovere le batterie. Vedere Rimozione delle batterie.
- Invacare raccomanda caldamente di fissare il veicolo elettrico in modo sicuro al pavimento del veicolo di trasporto.

8 Manutenzione

8.1 Introduzione alla manutenzione

Con il termine "manutenzione" si intende qualsiasi lavoro eseguito per assicurare che il dispositivo medico si trovi in buono stato di funzionamento e pronto per l'uso previsto. La manutenzione comprende diverse aree come la pulizia e

la cura quotidiana, i controlli ispettivi, i lavori di riparazione e di ricondizionamento.



Effettuare un controllo annuale del veicolo da parte di un fornitore autorizzato Invacare al fine di mantenere la sicurezza di guida e l'idoneità alla strada.

8.2 Elenco delle ispezioni

Le seguenti tabelle elencano ispezioni che devono essere effettuate dall'utilizzatore negli opportuni intervalli. Qualora la carrozzina elettrica non dovesse superare uno di questi controlli, si prega di leggere il relativo capitolo o di contattare un rivenditore Invacare autorizzato. Un elenco completo delle ispezioni e di istruzioni per la manutenzione ordinaria è disponibile nel manuale di assistenza di questa carrozzina elettrica. Il manuale di assistenza può essere ordinato presso Invacare. Esso contiene tuttavia istruzioni per tecnici di assistenza in possesso di una preparazione specifica e descrive procedure di lavoro che non sono destinate al cliente finale.

Ispezione (effettuata dall'utente)	Prima di ogni viaggio	Settimanale	Annuale
Clacson:			
Controllare il funzionamento. Per eventuali guasti rivolgersi al proprio rivenditore.	✓		
Pneumatici:			
Controllare che non siano presenti corpi estranei (schegge di vetro, chiodi) né danni. Sostituire lo pneumatico, se necessario.		✓	
Batterie / impianto elettrico:			
Controllare lo stato di carica della batteria. Se necessario, caricare le batterie (vedi 6.2.3 <i>Come caricare le batterie, pagina 34</i>).	✓		

Ispezione (effettuata dall'utente)	Prima di ogni viaggio	Settimanale	Annuale
Controllare che tutti i connettori siano in buono stato e ben saldi. Premere forte i connettori se necessario.			✓
Bloccaggio ruote (se presente):			
Controllare la funzione di blocco delle ruote. Se il freno è difettoso, contattare il rivenditore.	✓		

8.3 Ruote e pneumatici

Gestione di ruote danneggiate

In presenza di una ruota danneggiata, rivolgersi al fornitore. Per motivi di sicurezza non riparare in modo autonomo la ruota o tramite personale non autorizzato.

Gestione di pneumatici



Rischio di danni allo pneumatico o al cerchione
 Non guidare mai il veicolo elettrico se la pressione degli pneumatici è troppo bassa in quanto gli pneumatici potrebbero danneggiarsi.
 Se la pressione degli pneumatici è troppo alta, il cerchione potrebbe danneggiarsi.
 – Gonfiare gli pneumatici alla pressione raccomandata.



Usare un manometro per controllare la pressione degli pneumatici.

Controllare settimanalmente che la pressione degli pneumatici sia corretta, vedere il capitolo *Controlli*.

Per la pressione degli pneumatici raccomandata, vedere la scritta riportata sullo pneumatico e sul cerchione oppure contattare Invacare. Per la conversione, fare riferimento alla tabella seguente.

psi	bar
22	1,5
23	1,6
25	1,7
26	1,8
28	1,9
29	2,0
30	2,1
32	2,2
33	2,3
35	2,4
36	2,5

psi	bar
38	2,6
39	2,7
41	2,8
44	3,0

8.4 Riponimento per un breve periodo

Il veicolo elettrico è dotato di una serie di meccanismi di sicurezza integrati che lo proteggono in caso venga rilevato un guasto grave. Il modulo elettrico impedisce la guida del veicolo elettrico.

Quando il veicolo elettrico si trova in tale condizione e quando è in attesa di riparazione:

1. Disattivare l'alimentazione.
2. Scollegare le batterie.
A seconda del modello di veicolo elettrico, è possibile rimuovere i gruppi batterie oppure scollegare le batterie dal modulo elettrico. Fare riferimento al capitolo relativo allo scollegamento delle batterie.
3. Rivolgersi al fornitore.

8.5 Deposito per un lungo periodo

Nel caso in cui il veicolo elettrico non venga utilizzato per un lungo periodo di tempo, è necessario prepararlo per il deposito al fine di garantire una durata maggiore del veicolo elettrico stesso e delle batterie.

Deposito del veicolo elettrico e delle batterie

- Si consiglia di depositare il veicolo elettrico a una temperatura di 15 °C, evitando caldo e freddo estremi al fine di garantire una durata prolungata del prodotto e delle batterie.
- I componenti vengono testati e approvati per intervalli di temperature superiori, come indicato di seguito:
 - L'intervallo di temperature consentite per depositare il veicolo elettrico è compreso tra - 40 °C e +65 °C.
 - L'intervallo di temperature consentite per depositare le batterie è compreso tra -25 °C e +65 °C.
- Le batterie si scaricano da sole anche se non utilizzate. La cosa migliore da fare è scollegare l'alimentazione della batteria dal modulo elettrico se si deposita il veicolo elettrico per più di due settimane. A seconda del modello di veicolo elettrico, è possibile rimuovere i gruppi batterie oppure scollegare le batterie dal modulo elettrico. Fare riferimento al capitolo relativo allo scollegamento delle batterie. In caso di dubbio su quale cavo scollegare, contattare il proprio fornitore.
- Prima di depositare il veicolo elettrico, le batterie devono sempre essere lasciate completamente cariche.
- Se il veicolo elettrico deve essere depositato per più di quattro settimane, per evitare danni, controllare le batterie una volta al mese e ricaricarle secondo necessità (prima che l'indicatore segnali che la batteria è metà carica).
- Depositare il veicolo elettrico in un ambiente asciutto, ben ventilato e al riparo da agenti esterni.
- Sovragonfiare leggermente gli pneumatici.
- Collocare il veicolo elettrico su una superficie che non scolorisca a contatto con la gomma degli pneumatici.

Preparazione del veicolo elettrico per l'utilizzo

- Ricollegare l'alimentazione delle batterie al modulo elettrico.
- Le batterie devono essere ricaricate prima dell'uso.
- Sottoporre a controllo il veicolo elettrico presso un fornitore autorizzato Invacare.

8.6 Pulizia e disinfezione

8.6.1 Informazioni generali sulla sicurezza



AVVERTENZA!

Rischio di contaminazione

- Adottare opportune precauzioni per la propria protezione e utilizzare un'attrezzatura protettiva adeguata.



AVVERTENZA!

Rischio di scosse elettriche e danni al prodotto

- Spegner il dispositivo e scollegarlo dall'alimentazione, se è collegato.
- Durante la pulizia di componenti elettronici, considerare la loro classe di protezione contro l'ingresso di acqua.
- Assicurarsi che la spina e la presa di corrente a muro non siano esposte agli schizzi d'acqua.
- Non toccare la presa di corrente con le mani bagnate.



IMPORTANTE!

Liquidi inappropriati o metodi errati potrebbero danneggiare il prodotto.

- Tutti i prodotti detergenti e disinfettanti utilizzati devono essere efficaci, compatibili tra loro e devono proteggere i materiali su cui vengono utilizzati durante la pulizia.
- Non utilizzare mai liquidi corrosivi (sostanze alcaline, acidi, ecc.) o detergenti abrasivi. Si consiglia di utilizzare un normale prodotto detergente per la casa, come un detersivo liquido per i piatti, a meno che non siano state fornite indicazioni diverse nelle istruzioni di pulizia.
- Non utilizzare mai solventi (diluente per cellulosa, acetone, ecc.) che modificano la struttura della plastica o che sciolgono le etichette applicate.
- Prima di utilizzare il prodotto, assicurarsi sempre che sia completamente asciutto.



Per la pulizia e la disinfezione in ambienti clinici o di assistenza a lungo termine, seguire le procedure interne della struttura.

8.6.2 Intervalli di pulizia

! IMPORTANTE!

La pulizia e la disinfezione regolari consentono di assicurare il regolare e buon funzionamento, aumentare la durata e prevenire la contaminazione.

Pulire e disinfettare regolarmente il prodotto.

- durante l'uso,
- prima e dopo qualsiasi procedura di manutenzione,
- in caso di contatto con liquidi biologici,
- prima dell'uso per un nuovo utilizzatore.

8.6.3 Pulizia

! IMPORTANTE!

- Il prodotto non è adatto alla pulizia in impianti di lavaggio automatici, con sistemi di pulizia ad alta pressione o a vapore.

! IMPORTANTE!

Lo sporco, la sabbia e l'acqua di mare possono provocare danni ai cuscinetti e far arrugginire le parti in acciaio in caso di deterioramento della superficie.

- Esporre il prodotto a sabbia e acqua di mare solo per brevi periodi e pulirlo bene ogni volta che si rientra dalla spiaggia.
- Se il prodotto è sporco, pulirlo non appena possibile con un panno umido, quindi asciugarlo.

1. Rimuovere eventuali attrezzature opzionali installate (solo quelle che non necessitano di utensili).
2. Pulire le singole parti con un panno o una spazzola morbida, un normale prodotto detergente per la casa (pH = 6-8) e acqua calda.
3. Risciacquare con acqua calda.
4. Asciugare accuratamente le parti con un panno asciutto.



Per rimuovere le abrasioni e ridare lucentezza, è possibile utilizzare della cera per automobili sulle superfici metalliche verniciate.

Pulizia del rivestimento

Per la pulizia del rivestimento, fare riferimento alle istruzioni riportate sulle etichette presenti sul sedile, sul cuscino e sul rivestimento dello schienale.

8.6.4 Disinfezione



Informazioni sui disinfettanti e i metodi consigliati sono disponibili all'indirizzo <https://vah-online.de/en/for-users>.

1. Pulire tutte le superfici generalmente accessibili con un panno morbido e un normale disinfettante per uso domestico.
2. Lasciare asciugare il prodotto all'aria.

9 Dopo l'utilizzo

9.1 Ricondizionamento

Questo prodotto è adatto per essere riutilizzato. Per il ricondizionamento del prodotto per un nuovo utilizzatore, intraprendere le azioni seguenti:

- Ispezione
- Pulizia e disinfezione
- Adattamento al nuovo utilizzatore.

Per informazioni dettagliate, fare riferimento al paragrafo 8 *Manutenzione, pagina 43* e al manuale per la manutenzione di questo prodotto.

Assicurarsi che il manuale d'uso venga sempre consegnato insieme al prodotto.

Se si riscontrano danni o malfunzionamenti, non riutilizzare il prodotto.

9.2 Smaltimento



ATTENZIONE!

Pericolo per l'ambiente

Il dispositivo contiene batterie.

Il prodotto può contenere sostanze potenzialmente pericolose per l'ambiente se smaltite in luoghi (discariche) non conformi alla normativa in vigore.

- NON smaltire le batterie come normali rifiuti domestici.
- Le batterie DEVONO essere conferite in un sito di smaltimento idoneo. La loro restituzione è obbligatoria per legge e gratuita.
- Smaltire esclusivamente batterie scariche.
- Coprire i terminali delle batterie al litio prima dello smaltimento.
- Per ulteriori informazioni sul tipo di batteria, vedere l'etichetta delle batterie o consultare la sezione 11 *Dati Tecnici, pagina 53*.

Rispettare l'ambiente e riciclare il prodotto attraverso un centro di riciclaggio locale al termine del suo utilizzo.

Smontare il prodotto e i relativi componenti, in modo che i differenti materiali possano essere staccati e riciclati singolarmente.

Lo smaltimento e il riciclaggio dei prodotti usati e degli imballaggi devono essere eseguiti nel rispetto delle leggi e delle normative in materia di gestione dei rifiuti vigenti in ciascun paese. Per ulteriori informazioni, contattare la propria azienda di raccolta rifiuti locale.

10 Guida alla soluzione dei problemi

10.1 Diagnosi e riparazione dei guasti

Il sistema elettronico offre informazioni diagnostiche per assistere il tecnico nel riconoscimento e nell'eliminazione di guasti dello scooter. In caso di guasto, l'indicatore di stato lampeggia diverse volte, fa una pausa, poi lampeggia di nuovo. Il tipo di guasto viene visualizzato dal numero di lampeggi in ciascun gruppo, che sono noti anche come "codice di lampeggio".

Il sistema elettronico reagisce in modo diverso a seconda della gravità del guasto e del suo effetto sulla sicurezza dell'utente. Per esempio, può:

- Mostrare il codice di lampeggio come un avvertimento e consentire che la guida e il funzionamento normale continuino.
- Visualizzare il codice di lampeggio, fermare lo scooter ed impedire di proseguire la marcia fino a quando il sistema elettronico sia stato spento e riacceso.
- Visualizzare il codice di lampeggio, fermare lo scooter e non consentire di proseguire la marcia fino a quando il guasto non sia stato riparato.

Le descrizioni dettagliate dei singoli codici di lampeggio, tra cui le possibili cause e la riparazione dei guasti, si trovano nella sezione intitolata *10.1.2 Codici di errore e codici diagnostici, pagina 50*.

10.1.1 Diagnosi degli errori

Se lo scooter presenta un guasto, utilizzare la seguente guida per individuarlo.

1576517-D



Prima di effettuare una qualsiasi diagnosi, verificare che lo scooter sia stato acceso con l'interruttore a chiave.

Se l'indicatore di stato è spento:

- Controllare che l'interruttore a chiave sia in posizione ACCESO.
- Controllare che tutti i cavi siano collegati correttamente.

Se la barra di stato LAMPEGGIA:

- Contare il numero di lampeggi e quindi procedere alla sezione successiva.

10.1.2 Codici di errore e codici diagnostici

Codice di lampeggio	Guasto	Conseguenza per lo scooter	Commenti
1	Le batterie devono essere ricaricate	Prosegue la marcia	<ul style="list-style-type: none"> Le batterie sono scariche. Caricare le batterie non appena possibile.
2	Tensione della batteria troppo bassa	Interrompe la marcia	<ul style="list-style-type: none"> Le batterie sono completamente scariche. Caricare le batterie. Se si spegne lo scooter per alcuni minuti, spesso le batterie possono recuperare a un punto tale che è ancora possibile effettuare un breve tragitto. Tuttavia, questa azione si deve eseguire solo in caso di emergenza, perché questo fa sì che le batterie si scarichino eccessivamente.
3	Tensione della batteria troppo elevata	Interrompe la marcia	<ul style="list-style-type: none"> La tensione della batteria è troppo elevata. Se il caricabatterie è collegato, scollegarlo dallo scooter. Il sistema elettronico ricarica le batterie durante il funzionamento in discesa e in frenata. Questo guasto si verifica quando la tensione della batteria diventa troppo elevata durante questo processo. Spegnerne e riaccendere lo scooter.
4	Tempo di alimentazione superato	Interrompe la marcia	<ul style="list-style-type: none"> La corrente massima è stata superata per un periodo troppo lungo, probabilmente perché il motore è sovraccarico o ha funzionato contro un ostacolo inamovibile. Spegnerne lo scooter, attendere qualche minuto e quindi riaccendere. Il sistema elettronico ha determinato un cortocircuito del motore. Controllare che il cablaggio non presenti un cortocircuito e controllare il motore. Contattare il fornitore Invacare.

Codice di lampeggio	Guasto	Conseguenza per lo scooter	Commenti
5	Guasto dei freni	Interrompe la marcia	<ul style="list-style-type: none"> • Assicurarsi che la leva di disinnesto sia nella posizione inserita. • Vi è un difetto nella bobina di frenatura o nel cablaggio. Controllare che il freno magnetico e il cablaggio non presentino circuiti aperti o cortocircuiti. Contattare il fornitore Invacare.
6	Assenza di posizione neutra quando lo scooter è acceso.	Interrompe la marcia	<ul style="list-style-type: none"> • La leva di comando non è in posizione neutra quando viene ruotato l'interruttore a chiave. Mettere la leva di comando in posizione neutra, spegnere e riaccendere l'alimentazione. • Potrebbe essere necessario sostituire la leva di comando. Contattare il fornitore Invacare.
7	Guasto nel potenziometro di velocità	Interrompe la marcia	<ul style="list-style-type: none"> • I comandi della leva potrebbero essere difettosi o collegati in modo errato. Controllare che il cablaggio non presenti circuiti aperti o cortocircuiti. • Il potenziometro non è regolato correttamente e deve essere sostituito. Contattare il fornitore Invacare.
8	Errore di tensione motore	Interrompe la marcia	<ul style="list-style-type: none"> • Il motore o il suo cablaggio è difettoso. Controllare che il cablaggio non presenti circuiti aperti o cortocircuiti.
9	Guasti interni vari	Interrompe la marcia	<ul style="list-style-type: none"> • Contattare il fornitore Invacare.
10	Errore modalità di spinta/in folle	Non si muove più	<ul style="list-style-type: none"> • Lo scooter ha superato la velocità massima consentita durante la spinta o il funzionamento in folle. Spegnere e riaccendere il sistema elettronico.

10.2 Ripristino dell'interruttore automatico



ATTENZIONE!

- MAI escludere o bypassare l'interruttore automatico.
- Sostituire SOLO con un interruttore con le stesse caratteristiche.



- La chiave deve essere rimossa dall'accensione prima di resettare l'interruttore automatico.
- Il ripristino dell'interruttore automatico può essere necessario se lo scooter non si accende e il pulsante di reset risulta estratto di circa 6 mm.

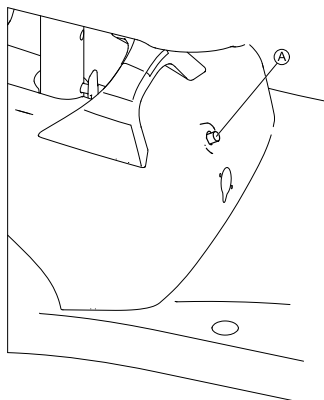

1. Per il ripristino, premere il pulsante dell'interruttore automatico **A** situato sulla parte anteriore della scatola delle batterie.

11 Dati Tecnici

11.1 Specifiche tecniche

Le informazioni tecniche fornite di seguito si applicano a una configurazione standard o rappresentano i massimi valori raggiungibili. Questi possono variare in caso di aggiunta di accessori. Gli esatti cambiamenti di questi valori sono indicati in dettaglio nelle sezioni riguardanti i rispettivi accessori.

 Si noti che in alcuni casi i valori misurati possono variare fino a ± 10 mm.

Condizioni di funzionamento e di conservazione consentite	
Intervallo delle temperature di esercizio conforme alla normativa ISO 7176-9:	<ul style="list-style-type: none"> da -25 °C a +50 °C
Temperatura di conservazione consigliata:	<ul style="list-style-type: none"> 15 °C
Intervallo delle temperature di conservazione conforme alla normativa ISO 7176-9:	<ul style="list-style-type: none"> da -25 °C a +65 °C con batterie da -40 °C a +65 °C senza batterie

Impianto elettrico	
Motore	<ul style="list-style-type: none"> 1 da 200 W
Batterie	<ul style="list-style-type: none"> 2 da 12 V/12 Ah (C20) sigillate/AGM 2 da 12 V/18 Ah (C20) sigillate/AGM
Fusibile principale	<ul style="list-style-type: none"> 40 A
Grado di protezione	IPX4 ¹

Dispositivo di carica	Per batterie da 12 Ah	Per batterie da 18 Ah
Corrente di uscita	<ul style="list-style-type: none"> 2 A \pm 	<ul style="list-style-type: none"> 5 A \pm 5%
Tensione di uscita	<ul style="list-style-type: none"> 24 V nominali (12 celle) 	<ul style="list-style-type: none"> 28,8 V nominali (12 celle)

Pneumatici	
Tipo di pneumatico	<ul style="list-style-type: none"> • 200 x 50 antiforatura • 210 x 65 antiforatura

Caratteristiche di guida	
Velocità (varia in funzione del paese, rivolgersi al proprio fornitore per sapere quale velocità è disponibile nel proprio paese).	<ul style="list-style-type: none"> • 6 km/h • 8 km/h
Distanza minima di frenata	<ul style="list-style-type: none"> • 1000 mm (a 6 km/h) • 1500 mm (a 8 km/h)
Pendenza massima consentita ²	<ul style="list-style-type: none"> • 6° (10,5 %)
Massima altezza dell'ostacolo superabile	<ul style="list-style-type: none"> • 45 mm (pneumatico 200 x 50) • 50 mm (pneumatico 210 x 65)
Diametro di sterzata	<ul style="list-style-type: none"> • 1940 mm (3 ruote) • 2200 mm (4 ruote)
Larghezza per inversione	<ul style="list-style-type: none"> • 1300 mm (pneumatico 200 x 50) • 1400 mm (pneumatico 210 x 65)
Autonomia di guida secondo la normativa ISO 7176-4 ³	<ul style="list-style-type: none"> • 16 km (batterie da 18 Ah) • 11 km (batterie da 12 Ah)

Dimensioni conformi alla normativa ISO 7176-15	
Lunghezza totale	<ul style="list-style-type: none"> • 1010 mm
Larghezza totale massima	<ul style="list-style-type: none"> • 610 mm
Altezza totale	<ul style="list-style-type: none"> • 840 mm

Dimensioni conformi alla normativa ISO 7176-15	
Lunghezza stivaggio	• 1010 mm
Larghezza stivaggio	• 610 mm
Altezza stivaggio	• 710 mm
Altezza sedile ⁴	• 490 mm
Larghezza sedile	• 465 mm
Profondità sedile	• 400 mm
Altezza bracciolo	• 225 mm
Profondità bracciolo ⁵	• 270 mm
Posizione orizzontale dell'asse ⁶	• 40 mm

Peso	3 ruote	4 ruote
Peso a vuoto	<ul style="list-style-type: none"> • 41,7 kg (batterie da 12 Ah) • 46,4 kg (batterie da 18 Ah) 	<ul style="list-style-type: none"> • 44,2 kg (batterie da 12 Ah) • 48,9 kg (batterie da 18 Ah)

Peso dei componenti	
Sezione anteriore	<ul style="list-style-type: none"> • 13,1 kg (3 ruote) • 15,6 kg (4 ruote)
Unità di propulsione	• 9,6 kg
Sedile	• 9,6 kg
Vano batterie 12 Ah	• 9,4 kg
Vano batterie 18 Ah	• 14,1 kg

Carico utile	
Carico utile massimo	• 136 kg
Carichi sugli assi	
Carico massimo sull'asse anteriore	• 60 kg
Carico massimo sull'asse posteriore	• 130 kg

- 1 La classificazione IPX4 indica che l'impianto elettrico è protetto dagli spruzzi d'acqua.
- 2 Stabilità statica conforme alla normativa ISO 7176-1 = 9° (15,8%)
Stabilità dinamica conforme alla normativa ISO 7176-2 = 6° (10,5%)
- 3 Nota: l'autonomia di guida di un veicolo elettrico dipende in gran parte da fattori esterni quali le impostazioni di velocità della carrozzina, lo stato di carica delle batterie, la temperatura dell'ambiente circostante, la topografia locale, le caratteristiche della superficie stradale, la pressione degli pneumatici, il peso dell'utilizzatore, lo stile di guida e l'utilizzo delle batterie per l'illuminazione, i servo sistemi, ecc.

I valori specificati sono i valori teorici massimi raggiungibili misurati secondo la normativa ISO 7176-4.
- 4 Misurata senza cuscino imbottito sedile
- 5 Distanza tra il piano di riferimento dello schienale e la parte più avanzata del gruppo del bracciolo
- 6 Distanza orizzontale dell'asse della ruota dall'intersezione dei piani di riferimento del sedile carico e dello schienale

12 Assistenza

12.1 Controlli effettuati

Nella scheda di controllo delle istruzioni di riparazione e manutenzione, un timbro e una firma confermano che tutti i lavori elencati sono stati eseguiti correttamente. L'elenco dei lavori di controllo da eseguire è contenuto nel manuale per la manutenzione, disponibile presso Invacare.

Controllo alla consegna	Controllo a un anno
Timbro del fornitore autorizzato / data / firma	Timbro del fornitore autorizzato / data / firma
Controllo a due anni	Controllo a tre anni

Timbro del fornitore autorizzato / data / firma	Timbro del fornitore autorizzato / data / firma
Controllo a quattro anni	Controllo a cinque anni
Timbro del fornitore autorizzato / data / firma	Timbro del fornitore autorizzato / data / firma

Note

Distributori/rivenditori Invacare

Italia:

Invacare Mecc San s.r.l.,
Via dei Pini 62,
I-36016 Thiene (VI)
Tel: (39) 0445 38 00 59
Fax: (39) 0445 38 00 34
italia@invacare.com
www.invacare.it

Schweiz / Suisse / Svizzera:

Invacare AG
Benkenstrasse 260
CH-4108 Witterswil
Tel: (41) (0)61 487 70 80
Fax: (41) (0)61 487 70 81
switzerland@invacare.com
www.invacare.ch



Rappresentante europeo:

EMERGO EUROPE
Prinsessegracht 20
2514 AP, l'Aia
Paesi Bassi



Importatore:

Invacare GmbH
Am Achener Hof 8
D-88316 Isny
Germania



Fabbricante:

CHIEN TI ENTERPRISE CO. LTD.
No. 13, Lane 227, Fu Ying Road
Hsin Chuang, Taipei, Taiwan
R.O.C.

1576517-D 2021-01-01



Making Life's Experiences Possible®



Yes, you can.®