



## Série Invacare® Storm®4

Storm<sup>4</sup>, Storm<sup>4</sup> X-plore

pt **Cadeira de rodas elétrica**  
**Manual de Utilização**

Este manual DEVE ser facultado ao utilizador do produto.  
ANTES de utilizar este produto, este manual DEVE ser lido e guardado para referência futura.



**Yes, you can.®**

# Índice

<b>1 Dados gerais</b>	<b>6</b>	<b>3 Descrição geral do produto</b>	<b>21</b>
1.1 Introdução	6	3.1 Utilização prevista	21
1.2 Símbolos utilizados neste manual	6	3.1.1 Descrição do Produto	21
1.3 Conformidade	7	3.1.2 Utilizadores a que se destinam	21
1.3.1 Normas específicas do produto	7	3.1.3 Indicações	21
1.4 Usabilidade	7	3.2 Classificação do tipo de produto	21
1.5 Informações da garantia	8	3.3 Principais peças da cadeira de rodas	21
1.6 Vida útil	8	3.4 Etiquetas no produto	22
1.7 Limite de responsabilidade	8	3.5 Entradas do utilizador	26
<b>2 Segurança</b>	<b>9</b>	3.6 O elevador	26
2.1 Notas gerais de segurança	9	3.7 Limitações de tração e assento	27
2.2 Informações de segurança sobre o sistema elétrico	12	<b>4 Acessórios / Opções</b>	<b>29</b>
2.3 Informação de segurança sobre a interferência eletromagnética	14	4.1 Cintos de postura	29
2.4 Informações de segurança sobre o modo de condução e de roda livre	15	4.1.1 Tipos de cinto de postura	29
2.5 Informações de segurança sobre conservação e manutenção	17	4.1.2 Ajustar o cinto de postura corretamente	29
2.6 Informações de segurança relacionadas com alterações e modificações na cadeira de rodas elétrica	17	4.2 Ajustar ou remover o porta-bagagens	30
2.7 Informações de segurança para assento Recaro	19	4.3 Utilizar o suporte para bengala	30
2.8 Informações de segurança sobre cadeiras de rodas elétricas com um dispositivo de elevação	19	<b>5 Configuração</b>	<b>31</b>
		5.1 Informações gerais sobre a configuração	31
		5.2 Ajustar o comando	32
		5.2.1 Ajustar o suporte standard do comando	33
		5.2.2 Ajustar o suporte do comando rebatível	33
		5.2.3 Ajustar o suporte rebatível do comando Maxx Resolve	34
		5.3 Ajustar o suporte da linha média do núcleo	36
		5.3.1 Ajustar a profundidade do suporte da linha média do núcleo	36
		5.3.2 Ajustar a altura do suporte da linha média do núcleo	36

© 2026 Invacare International GmbH

Todos os direitos reservados. A republicação, duplicação ou modificação total ou parcial é proibida sem a autorização prévia por escrito da Invacare. As

marcas comerciais são identificadas pelos símbolos <sup>™</sup> e <sup>®</sup>. Todas as marcas comerciais são propriedade da ou estão licenciadas à Invacare International GmbH ou às suas subsidiárias, salvo indicação em contrário.

5.3.3	Ajustar a posição do comando/ecrã .....	36	5.15	Ajustar/retirar o tabuleiro .....	55
5.4	Ajustar o mecanismo rebatível .....	38	5.16	Ajustar a suspensão e o amortecimento de choques .....	56
5.5	Ajustar o suporte de ecrã oscilante .....	38	5.16.1	Ajustar a suspensão (apenas Storm4 X-plore) .....	56
5.6	Ajustar o comando mentoniano manual .....	39	5.16.2	Desativar a suspensão e o amortecimento de choques .....	56
5.6.1	Ajustar o joystick de controlo de extremidades .....	39	5.16.3	Ajustar o amortecimento de choques .....	57
5.6.2	Ajustar o switch oval .....	40	5.17	Apoios de pernas montados no centro — Ajustáveis	
5.7	Ajustar o comando mentoniano elétrico .....	40	manualmente .....	58	
5.7.1	Ajustar o joystick de controlo de extremidades .....	40	5.17.1	Ajustar o ângulo do apoio de pernas .....	58
5.7.2	Ajustar joysticks e switches na ligação .....	41	5.17.2	Ajustar o comprimento do apoio de pernas .....	58
5.7.3	Ajustar a altura do switch de ligação .....	42	5.17.3	Ajustar a largura da almofada da barriga das pernas .....	58
5.8	Ajustar o controlo de cabeça .....	43	5.17.4	Ajustar o ângulo do apoio para os pés .....	58
5.9	Apoios de braços .....	43	5.18	Apoios de pernas centrais — Ajustáveis eletricamente .....	59
5.9.1	Ajustar a altura do apoio de braço .....	43	5.19	Apoio de pernas Vari-F .....	60
5.9.2	Ajustar a largura do apoio de braços .....	44	5.19.1	Rodar o apoio de pernas para fora e/ou removê-lo .....	60
5.9.3	Ajustar a profundidade do apoio de braço .....	44	5.19.2	Definir o ângulo .....	60
5.9.4	Alterar a resistência (apoio de braço rebatível/seguinte) .....	44	5.19.3	Definir o batente final do apoio de pernas .....	61
5.9.5	Ajustar o ângulo da almofada do braço (apoio de braço rebatível/seguinte) .....	44	5.19.4	Ajustar o comprimento do apoio de pernas .....	62
5.9.6	Ajustar a posição da almofada do braço (apoio de braço rebatível) .....	45	5.20	Apoios de pernas Vari-A .....	62
5.10	Ajustar o encosto de cabeça .....	45	5.20.1	Rodar o apoio de pernas para fora e/ou removê-lo .....	62
5.10.1	Ajustar o apoio de cabeça ou apoio de pescoço Rea .....	46	5.20.2	Definir o ângulo .....	63
5.10.2	Ajustar os apoios das bochechas .....	46	5.20.3	Definir o batente final do apoio de pernas .....	64
5.10.3	Ajustar as ferragens do apoio de cabeça Elan .....	47	5.20.4	Ajustar o comprimento do apoio de pernas .....	65
5.11	Ajustar o encosto .....	48	5.20.5	Ajustar as almofadas das barrigas das pernas .....	66
5.11.1	Ajustar a altura do encosto .....	48	5.20.6	Ajustar os apoios para os pés .....	67
5.11.2	Ajustar a largura do encosto .....	49	5.21	Apoios de pernas ADM .....	67
5.11.3	Ajustar o ângulo do encosto .....	50	5.21.1	Rodar o apoio de pernas para fora e/ou removê-lo .....	67
5.11.4	Ajustar os estofos do encosto de tensão ajustável .....	51	5.21.2	Definir o ângulo .....	67
5.12	Ajustar o assento .....	51	5.21.3	Ajustar o comprimento do apoio de pernas .....	68
5.13	Ajustar o suporte lateral do tronco .....	53	5.21.4	Ajustar as almofadas das barrigas das pernas .....	69
5.14	Ajustar o apoio da anca com extração rápida .....	53	5.21.5	Ajustar os apoios para os pés .....	70
			5.22	Apoios de pernas com elevação elétrica (apoios de pernas ADE) .....	70
			5.22.1	Rodar o apoio de pernas para fora e/ou removê-lo .....	70

5.22.2	Definir o ângulo .....	70	7.2.3	Carregar as baterias .....	85
5.22.3	Ajustar o comprimento do apoio de pernas .....	71	7.2.4	Desligar a cadeira de rodas elétrica após o carregamento .....	86
5.22.4	Ajustar as almofadas das barrigas das pernas .....	71	7.2.5	Armazenamento e manutenção .....	86
5.22.5	Ajustar os apoios para os pés .....	72	7.2.6	Instruções sobre a utilização das baterias .....	87
5.23	Placa para os pés de ângulo ajustável .....	73	7.2.7	Transportar baterias .....	88
<b>6</b>	<b>Utilização .....</b>	<b>74</b>	7.2.8	Instruções gerais sobre o manuseamento das baterias .....	88
6.1	Conduzir .....	74	7.2.9	Manusear corretamente baterias danificadas .....	88
6.2	Antes de conduzir .....	74	<b>8</b>	<b>Transporte .....</b>	<b>89</b>
6.3	Estacionar e parar .....	74	8.1	Transporte — Informações gerais .....	89
6.4	Sentar-se e levantar-se da cadeira de rodas elétrica .....	74	8.2	Transferir a cadeira de rodas elétrica para um veículo de transporte .....	90
6.4.1	Remover o apoio de braço para uma transferência lateral .....	74	8.3	Utilize a cadeira de rodas elétrica como assento de veículo .....	91
6.4.2	Rebater o comando para o lado .....	75	8.3.1	Forma de ancoragem da cadeira de rodas elétrica num veículo .....	92
6.4.3	Rodar o suporte da linha média do núcleo para o lado .....	76	8.3.2	Proteger o utilizador na cadeira de rodas elétrica .....	93
6.4.4	Rodar o suporte de ecrã oscilante para o lado .....	76	8.4	Transporte da cadeira de rodas elétrica sem ocupante .....	95
6.4.5	Remover/inserir o apoio da anca com extração rápida .....	77	<b>9</b>	<b>Manutenção .....</b>	<b>96</b>
6.4.6	Informações sobre como se sentar e levantar .....	77	9.1	Introdução à manutenção .....	96
6.5	Ultrapassar obstáculos .....	77	9.2	Verificações de inspeção .....	96
6.5.1	Altura máxima de obstáculos .....	77	9.2.1	Antes de cada utilização da cadeira de rodas elétrica .....	96
6.5.2	Forma correta de abordar obstáculos .....	78	9.2.2	Semanalmente .....	97
6.6	Subir e descer declives .....	79	9.2.3	Mensalmente .....	97
6.7	Utilização em estradas públicas .....	79	9.3	Rodas e pneus .....	98
6.8	Utilizar dispositivos anti-queda dobráveis .....	79	9.4	Armazenamento a curto prazo .....	98
6.9	Empurrar a cadeira de rodas elétrica no modo de ponto-morto .....	80	9.5	Armazenamento a longo prazo .....	98
6.9.1	Desengatar os motores .....	81	9.6	Abrir a cobertura traseira .....	99
6.10	Substituição da almofada do encosto .....	83	9.7	Desligar o módulo de alimentação .....	99
<b>7</b>	<b>Sistema de controlo .....</b>	<b>84</b>	9.8	Limpeza e desinfecção .....	100
7.1	Sistema de proteção de comandos .....	84	9.8.1	Informações gerais de segurança .....	100
7.2	Baterias .....	84	9.8.2	Intervalos de limpeza .....	100
7.2.1	Informações gerais sobre o carregamento .....	84	9.8.3	Limpeza .....	101
7.2.2	Instruções gerais sobre o carregamento .....	84			

9.8.4	Instruções de desinfecção .....	101
<b>10</b>	<b>Após a utilização .....</b>	<b>102</b>
10.1	Recondicionamento .....	102
10.2	Eliminação .....	102
<b>11</b>	<b>Dados técnicos .....</b>	<b>103</b>
11.1	Especificações técnicas .....	103
<b>12</b>	<b>Assistência .....</b>	<b>110</b>
12.1	Realização de inspeções .....	110

# 1 Dados gerais

## 1.1 Introdução

Este manual de utilização contém informações importantes sobre o manuseamento do produto. Para garantir a segurança durante a utilização do produto, leia atentamente o manual de utilização e siga as instruções de segurança.

Utilize este produto apenas se tiver lido e compreendido este manual. Procure aconselhamento adicional junto de um profissional de saúde que esteja familiarizado com a sua condição clínica e esclareça quaisquer questões relativas à utilização correta e ao ajuste necessário com o profissional de saúde.

Tenha em atenção que este documento pode conter secções não aplicáveis ao seu produto, uma vez que se refere a todos os modelos disponíveis (à data da impressão). Salvo menção em contrário, cada secção deste documento refere-se a todos os modelos do produto.

As configurações e os modelos disponíveis no seu país podem ser encontrados em documentos de venda específicos do país.

A Invacare reserva-se o direito de alterar as especificações do produto sem aviso prévio.

Antes de ler este documento, certifique-se de que tem a versão mais recente. A versão mais recente está disponível no site da Invacare, em formato PDF.

Versões anteriores do produto podem não estar descritas na revisão atual deste Manual. Se necessitar de assistência, contacte a Invacare.

Se o tamanho do tipo de letra no documento impresso for difícil de ler, pode transferir uma versão em PDF do manual a partir do site. A imagem do PDF pode ser ajustada no ecrã para um tamanho de tipo de letra que lhe seja mais cómodo.

Para obter mais informações sobre o produto, por exemplo, avisos de segurança de produtos e retiradas de produtos do mercado, contacte o seu distribuidor da Invacare. Consulte os endereços no final deste documento.

Em caso de incidente grave com o produto, deve informar o fabricante e as autoridades competentes do seu país.

## 1.2 Símbolos utilizados neste manual

Este manual inclui símbolos e palavras de sinalização que se aplicam a riscos ou práticas perigosas que podem resultar em lesões pessoais ou danos materiais. Este documento foi impresso em escala de cinzas. Para a sua informação, as mensagens de segurança têm o seguinte código de cores, de acordo com a norma ANSI Z535.6: Perigo (vermelho), Atenção (laranja), Cuidado (amarelo) e Aviso (azul). Consulte as informações abaixo para obter as definições das palavras de sinalização.



### **PERIGO!**

Indica uma situação perigosa que, se não for evitada, resultará em morte ou lesão grave.



### **ATENÇÃO!**

Indica uma situação perigosa que, se não for evitada, poderá resultar em morte ou em lesões graves.



### **CUIDADO!**

Indica uma situação perigosa que, se não for evitada, poderá resultar em lesões menores ou ligeiras.

**AVISO!**

Indica uma situação perigosa que, se não for evitada, poderá resultar em danos à propriedade.

**Sugestões e recomendações**

Disponibiliza sugestões, recomendações e informações úteis para uma utilização eficiente e sem problemas.

**Ferramentas**

Identifica as ferramentas, os componentes e itens variados necessários para poder realizar um determinado trabalho.

**Outros símbolos****Responsável no Reino Unido**

Indica se um produto não foi fabricado no Reino Unido.

**1.3 Conformidade**

A qualidade é fundamental para o funcionamento da empresa, estando em conformidade com a norma ISO 13485.

Este produto apresenta a marcação CE, em conformidade com o Regulamento relativo aos Dispositivos Médicos de Classe I 2017/745.

Este produto apresenta a marcação UKCA, em conformidade com a Parte II UK MDR 2002 (tal como emendado) de Classe I

Temos empreendido um esforço contínuo para reduzir ao mínimo o impacto local e global da empresa no ambiente.

Apenas utilizamos materiais e componentes que cumprem a diretiva REACH.

Cumprimos as legislações vigentes em matéria ambiental, nomeadamente, as diretivas REEE e RoHS.

**1.3.1 Normas específicas do produto**

O produto foi testado e está em conformidade com a norma EN 12184 (cadeiras de rodas elétricas, scooters e respetivos carregadores) e todas as normas relacionadas.

Quando equipado com um sistema de iluminação adequado, o produto é adequado para utilização nas vias públicas.

Para obter informações adicionais sobre as normas e os regulamentos locais, contacte o seu distribuidor local da Invacare. Consulte os endereços no final deste documento.

**1.4 Usabilidade**

Utilize uma cadeira de rodas elétrica apenas em perfeitas condições operacionais. Caso contrário, poderá colocar os outros, ou a si, em risco.

A lista seguinte não pretende ser exaustiva. Apenas pretende indicar algumas situações que podem afetar a usabilidade da cadeira de rodas elétrica.

Em certas situações, deverá interromper imediatamente a utilização da cadeira de rodas elétrica. Noutras situações, poderá utilizar a cadeira de rodas elétrica até chegar ao seu fornecedor.

**Deverá interromper imediatamente a utilização da cadeira de rodas elétrica se a usabilidade da mesma estiver limitada por:**

- Comportamento inesperado ao conduzir
- falha do travão

**Deverá contactar imediatamente um fornecedor autorizado da Invacare® se a usabilidade da cadeira de rodas elétrica estiver limitada por:**

- falha ou defeito do sistema de iluminação (se instalado)
- queda dos refletores
- pneus gastos ou com pressão insuficiente
- danos nos apoios de braços (por exemplo, almofada do apoio de braço rasgada)
- danos nos suportes do apoio de pernas (por exemplo, presilhas de calcanhar ausentes ou rasgadas)
- danos no cinto de postura
- danos no joystick (o joystick não pode ser deslocado para a posição neutra)
- cabos danificados, dobrados, comprimidos ou soltos da fixação
- desvio da cadeira de rodas elétrica durante a travagem
- desvio da cadeira de rodas elétrica para um lado durante a deslocação
- formação ou ocorrência de sons estranhos

Ou se sentir que existe algum problema com a sua cadeira de rodas elétrica.

## 1.5 Informações da garantia

Facultamos uma garantia de fabrico para o produto, em conformidade com os nossos Termos e Condições Gerais de Compra nos respetivos países.

As reclamações de garantia só podem ser realizadas através do fornecedor ao qual o produto foi adquirido.

## 1.6 Vida útil

Estimamos uma vida útil de cinco anos para este produto, desde que seja utilizado em total conformidade com a utilização prevista, tal como definida neste documento, e cumprindo-se todos os requisitos de manutenção e assistência. A vida útil estimada pode ser ultrapassada se o produto for utilizado com cuidado e adequadamente conservado, e desde que os progressos técnicos e científicos não resultem em limitações técnicas. A vida útil também pode ser reduzida consideravelmente por uma utilização extrema ou incorreta. O facto de calcularmos uma vida útil para este produto não constitui uma garantia adicional.

## 1.7 Limite de responsabilidade

A Invacare não aceita a responsabilidade por danos decorrentes de:

- Incumprimento das instruções presentes no manual de utilização
- Utilização incorreta
- Desgaste natural devido ao uso
- Montagem ou preparação incorreta pelo comprador ou por terceiros
- Modificações técnicas
- Modificações e combinações não autorizadas, e/ou utilização de peças sobresselentes desadequadas.

## 2 Segurança

### 2.1 Notas gerais de segurança



#### **ATENÇÃO!**

##### **Risco de lesão grave ou danos**

A utilização incorreta deste produto pode causar lesões ou danos.

- Se não compreender os avisos de atenção, de cuidado ou as instruções, contacte um profissional de cuidados de saúde ou o fornecedor antes de tentar utilizar este equipamento.
- Não utilize este produto ou qualquer equipamento opcional disponível sem primeiro ler e compreender estas instruções e todo o material de instrução adicional, assim como o manual de utilização, o manual de assistência ou o folheto de instruções fornecidos com este produto ou com equipamento opcional.



#### **PERIGO!**

##### **Risco de morte, lesão grave ou danos**

Os cigarros acesos que caíam sobre um sistema de assento estofado podem causar um incêndio que resulte em morte, lesão grave ou danos. Os ocupantes da cadeira de rodas elétrica correm um risco especial de morte ou lesão grave devido a estes incêndios e fumos resultantes, uma vez que podem não ter a capacidade de se afastar da cadeira de rodas elétrica.

- **NÃO FUME** durante a utilização desta cadeira de rodas elétrica.



#### **ATENÇÃO!**

##### **Risco de lesão grave ou danos**

O armazenamento ou utilização da cadeira de rodas elétrica junto a produtos de chama descoberta ou combustíveis pode resultar em lesão grave ou danos.

- Evite guardar ou utilizar a cadeira de rodas elétrica junto a produtos de chama descoberta ou combustíveis.



#### **ATENÇÃO!**

##### **Risco de danos ou lesão se a cadeira de rodas elétrica entrar acidentalmente em andamento**

- Antes de se sentar, levantar ou manusear objetos pesados, desligue a cadeira de rodas elétrica.
- Quando a tração é desengatada, o travão no interior da tração é desativado. Por este motivo, recomenda-se que a cadeira de rodas elétrica seja empurrada por um assistente apenas em superfícies planas e nunca em declives. Nunca deixe a sua cadeira de rodas elétrica num declive com os motores desengatados. Volte sempre a engatar os motores imediatamente depois de empurrar a cadeira de rodas elétrica (consulte a secção *6.9.1 Desengatar os motores, página 81*).



#### **ATENÇÃO!**

##### **Risco de lesões, danos ou morte**

A monitorização ou manutenção inadequadas podem causar lesões, danos ou morte devido a ingestão ou asfixia com peças ou materiais.

- Supervisione de perto crianças, animais de estimação ou pessoas com deficiências físicas/mentais.



### **ATENÇÃO!**

#### **Risco de morte, lesão grave ou danos**

Risco de aprisionamento e estrangulamento se objetos pessoais soltos (por exemplo, jóias, cachecóis) ficarem presos em partes móveis ou salientes.

- Certifique-se de que quaisquer objetos soltos estão afastados das peças móveis da cadeira de rodas elétrica, por exemplo, das rodas ou dos componentes do assento elétrico.
- Mantenha as mãos, roupa e todos os outros objetos longe das rodas ou dos componentes do assento elétrico quando estes estiverem em operação.
- Desligue a cadeira de rodas elétrica imediatamente para interromper qualquer movimento.



### **ATENÇÃO!**

#### **Risco de morte, lesão grave ou danos**

A orientação incorreta dos cabos pode causar um perigo de tropeção, emaranhamento ou asfixia que podem resultar em morte, lesão grave ou danos.

- Assegure-se de que todos os cabos estão orientados e presos corretamente.
- Assegure-se de que não existem laços de cabo excedente afastados da cadeira de rodas.



### **ATENÇÃO!**

#### **Risco de lesão se a cadeira de rodas elétrica for conduzida quando a capacidade de operar um veículo for prejudicada por medicamentos ou pelo álcool.**

- Nunca conduza a cadeira de rodas elétrica sob a influência de medicamentos ou álcool. Se necessário, a cadeira de rodas elétrica deve ser operada por um assistente que esteja física e mentalmente apto.



### **ATENÇÃO!**

#### **Risco de lesão se a cadeira de rodas elétrica for desligada durante a condução, por exemplo, se premir o botão para ligar/desligar ou se desligar um cabo, devido a uma paragem abrupta e violenta.**

- Se tiver de travar em caso de emergência, basta libertar o joystick para parar (para obter mais informações, consulte o manual de utilização do comando).



### **ATENÇÃO!**

#### **Risco de lesão durante a transferência da cadeira de rodas elétrica para um veículo para transporte com o ocupante sentado na mesma.**

- É sempre preferível transferir a cadeira de rodas elétrica para um veículo para transporte sem o ocupante sentado na mesma.



- Se for necessário carregar a cadeira de rodas elétrica com o seu condutor utilizando uma rampa, certifique-se de que a rampa não excede o declive nominal (consulte a secção 11.1 *Especificações técnicas, página 103*).
- Se for necessário carregar a cadeira de rodas elétrica utilizando uma rampa que excede o declive nominal (consulte a secção 11.1 *Especificações técnicas, página 103*), deve utilizar um guincho. Desta forma, um assistente poderá monitorizar e assistir no processo de carregamento em segurança.
- Como alternativa, poderá utilizar um elevador de transferência. Certifique-se de que o peso total da cadeira de rodas elétrica, incluindo o utilizador, não excede o peso máximo admissível para o elevador de transferência ou o guincho que está a utilizar.

**ATENÇÃO!****Risco de queda para fora da cadeira de rodas elétrica**

- Não deslize para a frente no assento, não se incline para a frente por entre os joelhos, não se incline para trás sobre a parte superior do encosto, por exemplo, para alcançar um objeto.
- Se estiver instalado um cinto de postura, este deve ser corretamente ajustado e utilizado de cada vez que usar a cadeira de rodas elétrica.
- Durante a transferência para um assento diferente, posicione a cadeira de rodas elétrica o mais perto possível do novo assento.

**CUIDADO!****Risco de lesão caso a carga máxima admissível seja excedida**

- Não exceda a carga máxima admissível (consulte a secção 11.1 *Especificações técnicas, página 103*).
- A cadeira de rodas elétrica foi concebida exclusivamente para utilização por um único ocupante cujo peso máximo não exceda a carga máxima admissível do dispositivo. Nunca utilize a cadeira de rodas elétrica para transportar mais do que uma pessoa.

**CUIDADO!****Risco de lesão devido a levantamento incorreto ou queda de componentes pesados**

- Ao executar a manutenção, reparação ou ao levantar qualquer parte da cadeira de rodas elétrica, tenha em consideração o peso dos componentes individuais, em particular das baterias. Certifique-se de que adota sempre a postura correta ao levantar pesos e peça ajuda, caso seja necessário.

**CUIDADO!****Risco de lesão induzida por peças móveis**

- Certifique-se de que não incorre em lesões devido às peças móveis da cadeira de rodas elétrica, como as rodas ou um dos módulos do dispositivo de elevação (se instalado), em particular perto de crianças.



### **CUIDADO!**

#### **Risco de lesão devido ao contacto com superfícies quentes**

- Não deixe a cadeira de rodas elétrica sob a luz solar direta durante períodos prolongados. As peças e superfícies de metal, como o assento e os apoios de braços, podem ficar muito quentes.



### **CUIDADO!**

#### **Risco de incêndio ou avaria devido à ligação de dispositivos elétricos**

- Não ligue dispositivos elétricos à cadeira de rodas elétrica caso não estejam expressamente certificados pela Invacare para esse fim. Todas as instalações elétricas devem ser executadas pelo fornecedor autorizado da Invacare.

## **2.2 Informações de segurança sobre o sistema elétrico**



### **ATENÇÃO!**

#### **Risco de morte, lesão grave ou danos**

A utilização incorreta da cadeira de rodas elétrica pode fazer com que esta liberte fumo, faíscas ou chamas. Pode ocorrer morte, lesão grave ou danos devido a incêndio.

- NÃO utilize a cadeira de rodas elétrica para outro fim para além daquele a que se destina.
- Se a cadeira de rodas elétrica começar a libertar fumo, faíscas ou chamas, interrompa a sua utilização e contacte **IMEDIATAMENTE** a assistência.



### **ATENÇÃO!**

#### **Risco de morte ou lesão grave**

Um choque elétrico pode causar morte ou lesão grave

- Para evitar um choque elétrico, verifique se a ficha e o cabo apresentam cortes e/ou fios partidos. Substitua imediatamente eventuais cabos cortados ou fios partidos.



### **ATENÇÃO!**

#### **Risco de morte ou lesão grave**

A inobservância destes avisos de atenção pode causar um curto-circuito elétrico e resultar em morte, lesão grave ou danos no sistema elétrico.

- O cabo de bateria **POSITIVO (+) VERMELHO DEVE** estar conectado aos terminais/polos **POSITIVOS (+)** da bateria.
- O cabo de bateria **NEGATIVO (-) PRETO DEVE** estar conectado aos terminais/polos **NEGATIVOS (-)** da bateria.
- **NUNCA** deixe que as ferramentas e/ou cabos das baterias entrem em contacto com **AMBOS** os terminais da bateria ao mesmo tempo. Pode ocorrer um curto-circuito, resultando em lesão grave ou danos.
- Instale tampas de proteção nos terminais positivos e negativos da bateria.
- Substitua imediatamente os cabos se o isolamento dos mesmos estiver danificado.
- **NÃO** retire o fusível nem as ferragens acopladas do parafuso de montagem do cabo de bateria **POSITIVO (+) vermelho**.

**ATENÇÃO!****Risco de morte, lesão grave ou danos**

Os componentes elétricos corroídos devido à exposição a água ou outros líquidos podem resultar em morte, lesão grave ou danos.

- Minimize a exposição dos componentes elétricos à água e/ou outros líquidos.
- Os componentes elétricos danificados pela corrosão TÊM de ser imediatamente substituídos.
- As cadeiras de rodas elétricas que são expostas frequentemente à água/outros líquidos podem exigir uma substituição mais frequente dos componentes elétricos.

**ATENÇÃO!****Risco de incêndio**

As lâmpadas acesas produzem calor. Se cobrir as lâmpadas com tecidos, por exemplo, com roupas, existe um risco de o tecido incendiar-se.

- NUNCA cubra o sistema de iluminação com tecidos.

**ATENÇÃO!****Risco de morte, lesão grave ou danos quando transportar sistemas de oxigénio**

Os tecidos e outros materiais que em condições normais não arderiam, ardem com facilidade e maior intensidade num ambiente rico em oxigénio.

- Verifique o tubo de oxigénio todos os dias (desde o cilindro até ao local de administração) para detetar eventuais fugas e mantenha distância de faíscas e qualquer fonte de ignição.

**ATENÇÃO!****Risco de lesão ou danos devido a curto-circuitos**

Os pinos dos conectores dos cabos ligados ao módulo de alimentação ainda podem ter corrente quando o sistema está desligado.

- Os cabos com pinos com corrente devem ser enrolados, presos ou cobertos com materiais não condutores de modo a não serem expostos ao contacto humano ou a materiais que possam provocar curto-circuitos.
- Quando for necessário desligar os cabos com pinos com corrente, por exemplo, para remover o cabo de barramento do comando por motivos de segurança, certifique-se de que prende ou cobre os pinos com materiais não condutores.

**AVISO!**

Uma falha no sistema elétrico pode resultar em comportamento irregular, como luz contínua, ausência de luz ou ruídos provenientes dos travões magnéticos.

- Se ocorrer uma falha, desligue o comando e ligue-o novamente.
- Se a falha continuar a verificar-se, desligue a fonte de alimentação ou remova-a. Consoante o modelo da cadeira de rodas elétrica, pode retirar os packs de baterias ou desligar as baterias do módulo de alimentação. Se tiver dúvidas quanto ao cabo a desligar, contacte o seu fornecedor.
- Em qualquer situação, contacte o seu fornecedor.

## 2.3 Informação de segurança sobre a interferência eletromagnética

Esta cadeira de rodas elétrica foi concebida para funcionar sem introduzir perturbações eletromagnéticas significativas no ambiente e sem degradação significativa do desempenho operacional na presença de perturbações eletromagnéticas esperadas em condições normais de utilização. Como tal, a cadeira de rodas foi testada com sucesso, segundo as normas internacionais, relativamente à conformidade com os regulamentos de interferência eletromagnética (EMI).

É adequada para utilização em locais em ambientes residenciais e em estabelecimentos diretamente ligados a uma rede de alimentação de baixa tensão que abastece edifícios utilizados para fins domésticos. No entanto, os campos eletromagnéticos, como os que são gerados por transmissores de rádio e televisão e por telemóveis, podem influenciar as funções das cadeiras de rodas elétricas.

Da mesma forma, os circuitos electrónicos utilizados nas cadeiras de rodas elétricas podem gerar um baixo nível de interferência electromagnética, o qual não excede os limites estabelecidos legalmente. Por estes motivos, solicitamos que observe as seguintes precauções:



### ATENÇÃO!

#### Risco de avaria devido a interferência eletromagnética

- Não ligue nem utilize dispositivos de comunicação ou transceptores portáteis (como emissores-recetores de rádio ou telemóveis) quando a cadeira de rodas elétrica estiver ligada.
- Evite ficar próximo de transmissores potentes de rádio e televisão.
- Se a cadeira de rodas elétrica for colocada em movimento involuntariamente ou se os travões forem soltos, desligue-a imediatamente.
- A suplementação com acessórios/opções elétricas e outros componentes ou a modificação da cadeira de rodas elétrica de qualquer modo pode torná-la suscetível a interferência eletromagnética. Tenha em atenção que não existe uma forma segura de determinar o efeito que essas modificações irão ter na imunidade geral do sistema do módulo de alimentação.
- Relate todas as ocorrências de movimento involuntário da cadeira de rodas elétrica ou de liberação dos travões elétricos ao fabricante.



### AVISO!

A interferência eletromagnética pode resultar em movimentos involuntários da cadeira de rodas elétrica.

- Desligue o comando remoto e, se possível, os equipamentos electrónicos próximos antes de ligar novamente a cadeira de rodas.
- Afaste-se da fonte de interferência eletromagnética.

## 2.4 Informações de segurança sobre o modo de condução e de roda livre



### PERIGO!

#### Risco de morte, lesão grave ou danos

Um joystick avariado pode causar movimentos imprevistos/erráticos que podem resultar em morte, lesão grave ou danos

- Se ocorrerem movimentos imprevistos/erráticos, pare de utilizar a cadeira de rodas imediatamente e contacte um técnico qualificado.



### ATENÇÃO!

#### Risco de lesão grave ou danos

O posicionamento incorreto ao inclinar-se ou dobrar-se pode fazer com que a cadeira de rodas tombe para a frente resultando em lesão grave ou danos

- Para assegurar que a cadeira de rodas elétrica tem a estabilidade e o funcionamento adequados, deve conservar sempre um equilíbrio correto. A cadeira de rodas elétrica foi concebida para permanecer na posição vertical e conservar a estabilidade durante as atividades normais diárias, desde que o utilizador NÃO ultrapasse o centro de gravidade.
- NÃO se incline para a frente na cadeira de rodas elétrica para além do comprimento dos apoios de braços.
- NÃO tente alcançar objetos se para tal tiver de se inclinar para a frente no assento ou levantá-los do chão esticando os braços por entre os joelhos.



### ATENÇÃO!

#### Risco de avaria em condições meteorológicas adversas, ou seja, frio extremo, numa área isolada

- Se for um utilizador com mobilidade seriamente reduzida, aconselhamos que no caso de condições meteorológicas adversas NÃO tente fazer uma deslocação sem o acompanhamento de um assistente.



### ATENÇÃO!

#### Risco de lesão se a cadeira de rodas elétrica tombar

- As inclinações e descidas só podem ser percorridas até ao declive máximo de segurança (consulte a secção *11.1 Especificações técnicas, página 103*).
- Coloque sempre o encosto ou a inclinação do assento na posição vertical antes de subir declives. Recomendamos que posicione o encosto e a inclinação do assento (se aplicável) ligeiramente para trás antes de descer declives.
- Desça superfícies inclinadas apenas a 2/3 da velocidade máxima.
- Evite travar ou acelerar repentinamente em declives.
- Se for possível, evite conduzir a cadeira de rodas em superfícies molhadas, escorregadias, geladas ou oleosas (com neve, cascalho, gelo, etc.) onde há o risco de perder o controlo do veículo, em especial num declive. Isto pode incluir superfícies pintadas ou de madeira submetida a outro tipo de tratamento. Se for inevitável conduzir neste tipo de superfície, faça-o devagar e com o máximo de cuidado.
- Nunca tente transpor um obstáculo ao subir ou descer declives.



- Nunca tente subir nem descer um lanço de escadas com a sua cadeira de rodas elétrica.
- Ao transpor obstáculos, observe sempre a altura máxima do obstáculo e as informações sobre transposição de obstáculos (consulte a secção 6.5 *Ultrapassar obstáculos, página 77*).
- Evite mudar o centro da gravidade, bem como mudanças de direção e movimentos do joystick abruptos, quando a cadeira de rodas elétrica estiver em andamento.
- Nunca utilize a cadeira de rodas elétrica para transportar mais do que uma pessoa.
- Não exceda a carga global máxima autorizada ou a carga máxima por eixo (consulte a secção 11.1 *Especificações técnicas, página 103*).
- Tenha em atenção que a cadeira de rodas elétrica irá travar ou acelerar se mudar o modo de condução enquanto a cadeira de rodas elétrica estiver em andamento.



#### **ATENÇÃO!**

**Risco de lesão se o seu pé deslizar para fora do apoio de pés e ficar entalado por baixo da cadeira de rodas elétrica quando esta estiver em andamento**

- Antes de conduzir a cadeira de rodas elétrica, certifique-se sempre de que os seus pés estão posicionados de modo uniforme e seguro nas placas de pés, e que ambos os apoios de pernas estão devidamente encaixados no seu lugar.



#### **ATENÇÃO!**

**Risco de lesão se chocar contra um obstáculo ao conduzir em passagens estreitas, como entradas e portas**

- Percorra as passagens estreitas no modo de condução mais lento e com todo o cuidado.



#### **ATENÇÃO!**

**Risco de lesão**

Se a sua cadeira de rodas elétrica tiver sido equipada com apoios de pernas eleváveis, existe um risco de lesão pessoal e de danos na cadeira de rodas elétrica se a conduzir com os apoios de pernas levantados.

- Para evitar a deslocação indesejada do centro de gravidade da cadeira de rodas elétrica para a frente (especialmente ao percorrer descidas) e de modo a evitar danos na cadeira de rodas elétrica, os apoios de pernas eleváveis devem estar baixados durante as deslocações normais.



#### **ATENÇÃO!**

**Perigo de basculação se os dispositivos antiqueda forem removidos, danificados ou reposicionados de modo diferente das definições de fábrica**

- Os dispositivos antiqueda só podem ser removidos aquando da desmontagem da cadeira de rodas elétrica para transporte numa viatura ou para armazenamento.
- Os dispositivos antiqueda devem estar sempre instalados durante a utilização da cadeira de rodas elétrica.

**ATENÇÃO!****Risco de basculação**

Os dispositivos antiqueda (estabilizadores) só são eficazes em piso plano. Em piso mole, como relva, neve ou lama, se a cadeira de rodas elétrica parar, afundam. Perdem o seu efeito e a cadeira de rodas elétrica pode tombar.

- Conduza sempre com cuidado extremo em piso mole, em especial a subir e descer declives. Durante a deslocação, tenha atenção especial à estabilidade de basculação da cadeira de rodas elétrica.

## 2.5 Informações de segurança sobre conservação e manutenção

**ATENÇÃO!****Risco de morte, lesão grave ou danos**

Se as operações de reparação e/ou assistência desta cadeira de rodas elétrica forem realizadas por utilizadores/prestadores de cuidados ou técnicos não qualificados, tal poderá resultar em morte, lesão grave ou danos.

- NÃO tente realizar trabalhos de manutenção que não estejam descritos neste manual de utilização. Essas operações de reparação/e ou assistência TÊM de ser realizadas por um técnico qualificado. Contacte o seu fornecedor ou técnico da Invacare.

**CUIDADO!****Risco de acidente e perda de garantia, se a manutenção for insuficiente**

- Por motivos de segurança e de modo a evitar acidentes que resultem de desgaste não detetado, é importante que esta cadeira de rodas elétrica seja submetida a uma inspeção uma vez por ano sob condições normais de funcionamento (consulte o plano de inspeção contido nas instruções de assistência).
- Sob condições de funcionamento difíceis, tais como deslocações diárias em declives íngremes ou em caso de utilização para cuidados médicos por utilizadores frequentemente diferentes da cadeira de rodas elétrica, é aconselhável proceder a verificações intermédias nos travões, nos acessórios / opções e no mecanismo de tração.
- Se a cadeira de rodas elétrica for operada em estradas públicas, o condutor do veículo é responsável por assegurar que se encontra em condições fiáveis de funcionamento. Manutenção ou cuidados inadequados ou negligentes da cadeira de rodas elétrica resultarão numa limitação da responsabilidade do fabricante.

## 2.6 Informações de segurança relacionadas com alterações e modificações na cadeira de rodas elétrica

**Marcação CE da cadeira de rodas elétrica**

- A avaliação de conformidade/marcação CE foi realizada de acordo com os respetivos regulamentos válidos e aplica-se apenas ao produto completo.

- A marcação CE é inválida se forem substituídos ou adicionados componentes ou acessórios/opções que não tenham sido aprovados para este produto pela Invacare.
- Neste caso, a empresa que adiciona ou substitui os componentes ou acessórios/opções é responsável pela avaliação de conformidade/marcação CE ou por registar a cadeira de rodas elétrica como um produto de design especial e pela documentação relevante.



### **ATENÇÃO!**

#### **Risco de lesão grave ou danos**

A utilização de peças de substituição (assistência) incorretas ou impróprias pode causar lesões ou danos

- As peças de substituição TÊM de ser peças originais da Invacare.
- Forneça sempre o número de série da cadeira de rodas para facilitar a encomenda das peças de substituição corretas.



### **CUIDADO!**

#### **Risco de lesões e danos na cadeira de rodas elétrica devido a componentes e acessórios/opções não aprovados**

Os sistemas de assento, suplementos e acessórios/opções que não foram aprovados pela Invacare para utilização com esta cadeira de rodas elétrica podem afetar a estabilidade de basculação e aumentar os perigos de basculação.

- Utilize sempre apenas sistemas de assento, suplementos e acessórios/opções que tenham sido aprovados pela Invacare para esta cadeira de rodas elétrica.



Em determinadas circunstâncias, os sistemas de assento que não estão aprovados pela Invacare para utilização com esta cadeira de rodas elétrica não cumprem os padrões válidos e podem aumentar a inflamabilidade e o risco de irritação da pele.

- Utilize apenas os sistemas de assento que foram aprovados pela Invacare para esta cadeira de rodas elétrica.



### **CUIDADO!**

#### **Risco de lesões e danos na cadeira de rodas elétrica devido a componentes e acessórios/opções não aprovados**

Os componentes elétricos e eletrônicos que não foram aprovados pela Invacare para utilização com esta cadeira de rodas elétrica podem causar perigo de incêndio e resultar em danos eletromagnéticos.

- Utilize sempre apenas componentes elétricos e eletrônicos que foram aprovados pela Invacare para esta cadeira de rodas elétrica.

As baterias que não foram aprovadas pela Invacare para utilização com esta cadeira de rodas elétrica podem causar queimaduras químicas.

- Utilize sempre baterias que foram aprovadas pela Invacare para esta cadeira de rodas elétrica.

**CUIDADO!**

**A utilização de encostos não aprovados acarreta o risco de lesões e danos à cadeira de rodas elétrica.**

Um encosto adaptado que não tenha sido aprovado pela Invacare para utilização com esta cadeira de rodas elétrica poderá sobrecarregar o cilindro do encosto, aumentando o risco de lesões e de danos à cadeira de rodas elétrica.

- Contacte o fornecedor especialista da Invacare, o qual poderá realizar análises de risco, cálculos, verificações de estabilidade, etc., para assegurar que o encosto pode ser utilizado com segurança.

**Informações importantes sobre as ferramentas dos trabalhos de manutenção**

Alguns trabalhos de manutenção, que são descritos neste manual e podem ser realizados pelo utilizador sem problemas, exigem as ferramentas corretas para o trabalho adequado. Se não tiver a ferramenta correta disponível não recomendamos que tente realizar o trabalho aplicável. Nesse caso, recomendamos que contacte urgentemente uma loja especializada autorizada.

**2.7 Informações de segurança para assento Recaro****CUIDADO!**

**Risco de lesão se a cadeira de rodas tombar**

O centro de gravidade de um assento Recaro é mais alto do que o de outros assentos. Esse assento também é mais pesado do que outros sistemas de assento. O encosto pode ser inclinado para trás 90° e 60°, respetivamente. Por estes motivos, existe um maior risco de basculação.



- Nunca incline o encosto para trás mais do que 30° graus e nunca exceda os 15° quando conduzir a cadeira de rodas.

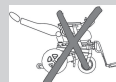

Mais de 30°  
NUNCA!



15° - 30°  
Parado!



0° - 15°  
Conduzir

**2.8 Informações de segurança sobre cadeiras de rodas elétricas com um dispositivo de elevação****ATENÇÃO!**

**Risco de lesão induzida por peças móveis**

- Nunca deixe que objetos fiquem presos no espaço por baixo de um dispositivo de elevação levantado.
- Certifique-se de ninguém se lesiona por colocar as mãos, os pés ou outras extremidades do corpo por baixo do assento elevado.
- Se não conseguir observar a zona por baixo do assento, por exemplo, devido a uma capacidade de manobra limitada, vire a cadeira de rodas uma vez no seu próprio eixo antes de baixar o assento. Deste modo, assegura que ninguém está na zona de perigo.



### **CUIDADO!**

#### **Risco de avaria do módulo do dispositivo de elevação**

- Inspeccione o módulo do dispositivo de elevação a intervalos regulares para assegurar que não existem objetos estranhos ou danos visíveis e para assegurar que as fichas elétricas estão firmemente introduzidas nas respetivas tomadas.
- Inspeccione o módulo do elevador pelo menos uma vez por mês para assegurar que a função de redução automática da velocidade, que reduz a velocidade da cadeira de rodas elétrica quando o elevador está levantado, está a funcionar corretamente (consulte a secção 3.7 *Limitações de tração e assento, página 27*). Notifique o fornecedor autorizado de imediato se não estiver a funcionar corretamente.



### **CUIDADO!**

#### **Danos na cadeira de rodas elétrica causados por carga unilateral no pilar do dispositivo de elevação**

- A carga unilateral ocorre se o assento for levantado e/ou basculado. Retorne sempre o encosto do assento à posição vertical e a inclinação do assento à posição horizontal antes de subir declives. Nunca sujeite o pilar do dispositivo de elevação a carga unilateral contínua. A função de elevação e basculação do assento só fornece posições de descanso adicionais.



### **CUIDADO!**

#### **Risco de lesão se a cadeira de rodas elétrica tombar**

- Não exceda a carga máxima admissível (consulte a secção 11.1 *Especificações técnicas, página 103*).
- Evite situações de condução perigosas quando o dispositivo de elevação se encontrar numa posição elevada, tal como tentar transpor obstáculos como passeios ou subir ou descer declives acentuados.
- Nunca se incline para fora do assento quando o dispositivo de elevação está levantado.



#### **Informações importantes sobre a redução da velocidade quando o dispositivo de elevação está levantado**

Se o dispositivo de elevação for levantado acima de um determinado ponto, o sistema eletrónico de tração reduz consideravelmente a velocidade da cadeira de rodas. Se a redução de velocidade tiver sido ativada, o modo de tração só pode ser utilizado para realizar pequenos movimentos da cadeira de rodas elétrica e não para uma condução convencional. Para conduzir normalmente, desça o dispositivo de elevação até que a redução de velocidade tenha sido novamente desativada. Consulte a secção 3.7 *Limitações de tração e assento, página 27*.

## 3 Descrição geral do produto

### 3.1 Utilização prevista

#### 3.1.1 Descrição do Produto

A Storm<sup>4</sup> é uma cadeira de rodas elétrica de tração traseira que pode ter várias configurações.

A Storm<sup>4</sup> X-plore foi especialmente projetada para uso externo.

#### 3.1.2 Utilizadores a que se destinam

Esta cadeira de rodas elétrica foi concebida para adultos e adolescentes cuja capacidade de andar está limitada, mas cuja condição mental e física, incluindo a visão, ainda permite operar uma cadeira de rodas elétrica.

#### 3.1.3 Indicações

A utilização desta cadeira de rodas elétrica é recomendada para as seguintes indicações:

- A incapacidade de andar ou uma capacidade de andar muito restrita no âmbito dos requisitos básicos necessários para se conseguir deslocar dentro da sua própria casa.
- A necessidade de deixar o local de residência para poder apanhar algum ar fresco durante uma curta caminhada ou para chegar àqueles locais que geralmente se encontram próximos da residência e onde são realizadas as atividades diárias.

O fornecimento de cadeiras de rodas elétricas para áreas interiores e exteriores é aconselhável se a utilização de cadeiras de rodas operadas manualmente deixar de ser possível devido à incapacidade, mas ainda for praticável o funcionamento adequado de uma unidade de tração eletromotora.

### Contraindicações

Não existem nenhuma contraindicações conhecidas.

### 3.2 Classificação do tipo de produto

Este veículo foi classificado de acordo com a norma EN 12184 como um **produto de mobilidade da classe B** (para áreas interiores e exteriores). Como tal, é suficientemente compacto e ágil para áreas interiores, mas também consegue superar muitos obstáculos nas áreas exteriores.

### 3.3 Principais peças da cadeira de rodas



Ⓐ Apoio de cabeça

Ⓔ Apoio de pernas

Ⓑ Encosto

Ⓕ Motor de tração

Ⓒ Apoio de braço







Ⓖ Roda motriz



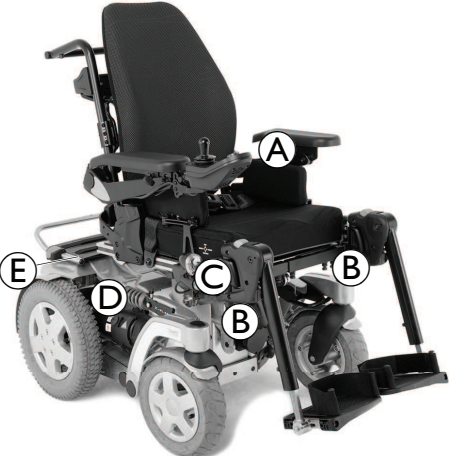



Ⓓ Comando

Ⓗ Roda giratória



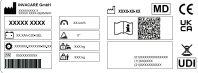













- Ⓘ Suspensão, centro (apenas Storm4 X-plore)
- Ⓣ Suspensão, traseira (não estão ambas visíveis na ilustração, apenas ajustável para a Storm4 X-plore)







### 3.4 Etiquetas no produto





	<p>A</p> 	<p>Se a cadeira de rodas elétrica estiver equipada com um tabuleiro, é imperativo que este seja removido e armazenado em segurança quando transportar a cadeira de rodas elétrica numa viatura.</p>
	<p><i>A cor dos retângulos esquerdo e central e da barra transversal é vermelha. A cor do retângulo direito é verde.</i></p>	
	<p>B</p> 	<p>Identificação dos pontos de refreio na parte dianteira e traseira: Se o símbolo aparecer num autocolante amarelo claro, o ponto de refreio é adequado para a fixação da cadeira de rodas elétrica numa viatura para utilização como assento do veículo.</p>
	<p>C</p> 	<p>Aviso de atenção relativamente à utilização do dispositivo de elevação. Para obter detalhes, consulte os parágrafos seguintes.</p>
	<p><i>Os retângulos e as barras diagonais são vermelhos nas etiquetas do produto.</i></p>	
<p>D</p> 	<p>Identificação da posição da alavanca de embraiagem para as operações de conduzir e empurrar (na imagem só se vê o lado direito). Para obter detalhes, consulte os parágrafos seguintes.</p>	
<p>E</p> 	<p>Aviso de atenção que indica que a cadeira de rodas elétrica não pode ser utilizada como assento do veículo. Esta cadeira de rodas elétrica não preenche os requisitos da norma ISO 7176-19.</p>	
<p><i>O fundo do símbolo é azul nas etiquetas do produto. O círculo com a barra diagonal é vermelho nas etiquetas do produto.</i></p>		

	F		<p>Aviso de atenção para não utilizar o laço do cabo como um ponto de refreio.</p> <p><i>O círculo com a barra diagonal tem a cor vermelha nas etiquetas do produto.</i></p>
	G		<p>Etiqueta de identificação adesiva no meio do chassi, sob a cobertura traseira.</p> <p>Para obter detalhes, consulte os parágrafos seguintes.</p>
	H		<p>Indicação dos pontos de pressão que podem ocorrer na cadeira de rodas elétrica.</p> <p><i>O fundo do símbolo tem a cor amarela nas etiquetas do produto.</i></p>
	I		<p>Uma cadeira de rodas elétrica permitida como assento do veículo foi submetida a um teste de colisão em conformidade com a norma ISO 7176-19 para utilização em veículos rodoviários e cumpre os requisitos de transporte virado para a frente e de colisões de frente.</p>
	J		<p>Indicação de não sobrecarregar o encosto com mais de 6 kg.</p> <p><i>O fundo do símbolo tem a cor amarela nas etiquetas do produto.</i></p>

### Explicação dos símbolos nas etiquetas

	Fabricante		Identificação de Dispositivos Única
	Data de fabrico		Tipo de bateria
	Dispositivo médico		Definição de fábrica
	Conformidade Europeia		Número de série
	Avaliação da conformidade no Reino Unido		Velocidade máxima
	O código QR contém a hiperligação para o manual do utilizador		Declive nominal
	Ler o manual de utilização		Peso sem carga
	Conformidade com a diretiva REEE		Peso máximo do utilizador

	Não se incline para fora quando o dispositivo de elevação estiver levantado!		Não suba nem desça declives quando o dispositivo de elevação estiver levantado!
	Não permita que quaisquer partes do corpo fiquem por baixo de um assento levantado!		Nunca conduza uma cadeira de rodas com duas pessoas!
	Nunca conduza sobre superfícies irregulares quando o dispositivo de elevação estiver levantado!		
	<p>Este símbolo indica a posição de "Tração" da alavanca de embraiagem. Nesta posição, o motor está engatado e os travões do motor estão operacionais. Pode conduzir a cadeira de rodas elétrica.</p> <ul style="list-style-type: none"> <li>Note que, para fins de condução, ambos os motores devem estar sempre engatados.</li> </ul>		

	<p>Este símbolo indica a posição de "Empurrar" da alavanca de embraiagem. Nesta posição, o motor está desengatado e os travões do motor não estão operacionais. A cadeira de rodas elétrica pode ser empurrada por um assistente; as rodas funcionam sem restrições.</p> <ul style="list-style-type: none"> <li>• Tenha em atenção que o comando deve ser desligado.</li> <li>• Consulte também 6.9 <i>Empurrar a cadeira de rodas elétrica no modo de ponto-morto, página 80.</i></li> </ul>
	<p>Este símbolo indica a posição para desligar do switch do disjuntor. Nesta posição, a fonte da bateria está isolada e a cadeira de rodas elétrica não pode ser ativada nem carregada.</p>
	<p>Este símbolo indica a posição para ligar do switch do disjuntor. Nesta posição, a fonte da bateria está ligada e a cadeira de rodas elétrica pode ser ativada ou carregada.</p>
	<p>Este símbolo indica o disjuntor.</p>
	<p>Leia o manual de utilização. Este símbolo é apresentado em etiquetas e posições diferentes.</p>

### 3.5 Entradas do utilizador

A sua cadeira de rodas elétrica pode estar equipada com uma das várias entradas de utilizador disponíveis. Para obter informações sobre as diferentes funções e como utilizar uma determinada entrada de utilizador, consulte o respetivo manual do comando (incluído).

### 3.6 O elevador

O elevador elétrico é operado com o comando. Para obter mais informações, consulte o manual do comando.

 Informações relacionadas com o funcionamento do dispositivo de elevação a temperaturas inferiores a 0 °C:

- As cadeiras de rodas elétricas Invacare estão equipadas com mecanismos de segurança que impedem a sobrecarga de capacidade dos componentes eletrónicos. Em particular, as temperaturas de funcionamento abaixo do ponto de congelamento podem resultar no encerramento do atuador do dispositivo de elevação após cerca de 1 segundo de funcionamento.
- O dispositivo de elevação pode ser levantado ou baixado gradualmente, operando repetidamente o joystick. Em muitos casos, isto gera calor suficiente para o atuador funcionar de forma normal.



#### Limitador de velocidade

O limite de velocidade reage de formas diferentes, consoante a configuração da cadeira de rodas elétrica.

- O dispositivo de elevação está equipado com sensores que reduzem a velocidade da cadeira de rodas elétrica assim que o dispositivo de elevação suba acima de um determinado ponto.
- Ou, se o limite de velocidade for ativado, é definido automaticamente um nível de condução reduzido (perfil forçado). Para obter mais informações, consulte o manual do comando.
- A redução da velocidade ocorre para garantir a estabilidade de basculação da cadeira de rodas elétrica e para evitar riscos pessoais e danos na cadeira de rodas elétrica.
- Para voltar a aplicar a velocidade normal, baixe o dispositivo de elevação até o perfil forçado ou a redução da velocidade se desligar.
- Se a cadeira de rodas elétrica estiver equipada com um comando mentoniano, reagirá de forma diferente ao perfil forçado. Para obter mais informações, consulte o manual do comando mentoniano.



#### **CUIDADO!**

**Risco de basculação, se os sensores do limitador de velocidade falharem quando o dispositivo de elevação estiver levantado**

- Se a funcionalidade de redução da velocidade não estiver a funcionar quando o dispositivo de elevação estiver levantado, não conduza com o dispositivo de elevação nesta posição e contacte imediatamente um fornecedor autorizado da Invacare.

### 3.7 Limitações de tração e assento



#### PERIGO!

#### Risco de lesão grave ou morte

O ângulo para o qual os bloqueios/switches de limite são definidos é essencial para o funcionamento seguro do sistema.

- A Invacare não se responsabiliza por quaisquer lesões ou danos incorridos quando os ajustes são feitos para além das definições de fábrica recomendadas.
- Para assegurar a configuração adequada, os ajustes aos limites e bloqueios devem ser realizados por um técnico qualificado.
- Nunca ultrapasse os limites máximos recomendados. Os bloqueios e os switches de limite devem ser configurados para atender às necessidades do utilizador da melhor forma possível, sem comprometer a estabilidade global da cadeira de rodas.
- Após quaisquer ajustes de limite ou bloqueio, teste sempre o sistema de assento em toda a amplitude de movimento (ou seja, inclinar, reclinar, levantar) para verificar se a configuração revisada está a funcionar corretamente e garantir que não haja problemas de estabilidade ou interferência resultantes.



Para sistemas de assento mais complicados/especializados, podem ser necessários limites e switches de bloqueio adicionais. Para obter informações sobre os limites/bloqueios que não são identificados neste manual, contacte o seu fornecedor.

No caso do modelo Storm<sup>4</sup>, as restrições de tração e assento só são atualizadas quando a cadeira de rodas está estacionária.

#### Limitações de tração com dispositivo de elevação

Os sistemas de assento estão configurados/programados com um abrandamento da tração. O abrandamento da tração utiliza microswitches para acionar o sistema para uma velocidade de tração reduzida.

Todos os sistemas de assento de inclinação e reclinação estão equipados com um limite de bloqueio de tração (DLO, drive lockout) para impedir que a cadeira de rodas seja conduzida quando o sistema de assento está inclinado ou reclinado para além de um ângulo total de segurança predeterminado e/ou uma altura predeterminada. O ângulo total pode ser qualquer combinação de ângulo do assento, ângulo do encosto e/ou ângulo da superfície.

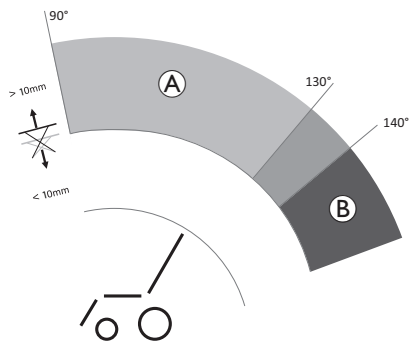

	Limitação	Causa da limitação
Ⓐ	Abrandamento da tração	Se o dispositivo de elevação estiver elevado <ul style="list-style-type: none"> <li>• &gt;10 mm</li> </ul> ou se o ângulo do encosto for <ul style="list-style-type: none"> <li>• &gt;90° – &lt;130°</li> </ul>
Ⓑ	Bloqueio de tração	Se o ângulo do encosto for <ul style="list-style-type: none"> <li>• &gt;140°</li> </ul> ou se o ângulo de inclinação for <ul style="list-style-type: none"> <li>• &gt;115°</li> </ul>

#### Storm4 sem dispositivo de elevação

Não há limitações de tração para Storm4 sem dispositivo de elevação.

#### Limitações de assento com dispositivo de elevação

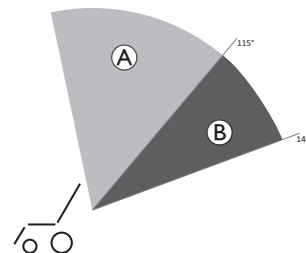

Limitação	Causa da limitação
Elevação inibida	Se o ângulo de inclinação Ⓐ for <ul style="list-style-type: none"> <li>• &gt;115°<sup>1</sup></li> </ul> ou se o ângulo do encosto Ⓑ for <ul style="list-style-type: none"> <li>• &gt;140°</li> </ul>

## 4 Acessórios / Opções

### 4.1 Cintos de postura

Um cinto de postura é um acessório opcional que pode ser fixado à cadeira de rodas elétrica à saída da fábrica ou adaptado pelo seu fornecedor especialista. Se a sua cadeira de rodas elétrica estiver equipada com um cinto de postura, o seu fornecedor especialista irá informá-lo sobre o respetivo encaixe e utilização.

O cinto de postura é utilizado para ajudar o utilizador da cadeira de rodas elétrica a manter uma posição de assento correta. A utilização correta do cinto ajuda o utilizador a sentar-se em segurança, confortável e bem posicionado na cadeira de rodas elétrica, especialmente para os utilizadores que não têm um bom sentido de equilíbrio quando estão sentados.

 Recomendamos a utilização do cinto de postura sempre que a cadeira de rodas elétrica for utilizada.

#### 4.1.1 Tipos de cinto de postura

A sua cadeira de rodas elétrica pode ser equipada de origem com os tipos de cinto de postura seguintes. Se a sua cadeira de rodas elétrica foi equipada com um cinto diferente dos apresentados abaixo, certifique-se de que recebeu a documentação do fabricante relativa à sua utilização e encaixe corretos.

##### Cinto com fivela de metal, ajustável em ambos os lados



O cinto pode ser ajustado em ambos os lados. Deste modo, a fivela pode ser posicionada ao centro.

##### Cinto com fivela de plástico, ajustável em ambos os lados



O cinto pode ser ajustado em ambos os lados. Deste modo, a fivela pode ser posicionada ao centro.

##### Arnês com fivela de metal, ajustável em ambos os lados

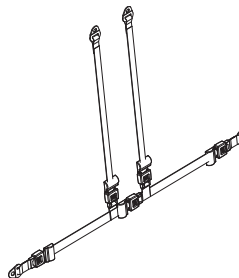

O arnês pode ser ajustado em ambos os lados. Isto assegura que a fivela está sempre posicionada ao centro.

#### 4.1.2 Ajustar o cinto de postura corretamente

 O cinto deve estar suficientemente apertado para assegurar que está sentado de forma confortável e que o seu corpo está na posição sentada correta.

1. Certifique-se de que está sentado corretamente, o que significa que deve estar sentado na parte posterior do assento, com a pélvis ereta e tão simétrica quanto possível, e não à frente, de lado ou na ponta do assento.
2. Posicione o cinto de postura de modo a que possa sentir facilmente os ossos da anca acima do cinto.
3. Ajuste o comprimento do cinto utilizando uma das indicações de ajuste descritas anteriormente. O cinto deve ser ajustado de modo a que caiba uma mão direita entre o cinto e o seu corpo.

4. A fivela deve estar posicionada tão central quanto possível. Quando efetuar ajustes, aplique-os tanto quanto possível a ambos os lados.
5. Verifique o seu cinto todas as semanas para assegurar que ainda se encontra numa boa condição de funcionamento, que não apresenta danos nem desgaste e que está corretamente fixado à cadeira de rodas elétrica. Se o cinto estar apenas fixado com uma ligação com parafusos, assegure que a ligação não afrouxou nem se desfez. Pode encontrar mais informações sobre o trabalho de manutenção que os cintos necessitam no manual de assistência, que está disponível junto da Invacare.

## 4.2 Ajustar ou remover o porta-bagagens

- !** **AVISO!**  
**Risco de danos como resultado de colisões**  
Certas peças da cadeira de rodas elétrica podem ser danificadas se o porta-bagagens colidir com o assento durante o ajuste do encosto ou do ângulo do assento.
- Certifique-se de que o porta-bagagens está fora do alcance do ajuste do encosto e do ângulo do assento.

- !** **AVISO!**  
**Risco de quebra devido a excesso de carga**  
O porta-bagagens pode quebrar-se se for aplicada uma carga excessivamente pesada.
- A carga máxima permitida do porta-bagagens é de 10 kg.

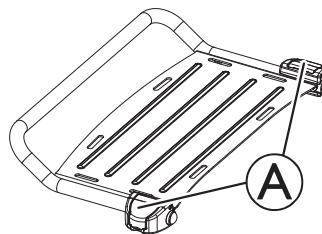

1. Abra as alavancas dos grampos **A** do suporte do porta-bagagens.
2. Faça deslizar o porta-bagagens para a frente ou para trás ou remova-o.
3. Feche as alavancas dos grampos do suporte do porta-bagagens.

## 4.3 Utilizar o suporte para bengala

Se a sua cadeira de rodas elétrica estiver equipada com um suporte para bengala, pode ser utilizada para o transporte seguro de uma bengala ou muletas axilares ou de braço. O suporte para bengala é composto por um recipiente em plástico (em baixo) e uma tira adesiva (em cima).



### **CUIDADO!** **Risco de lesão**

Transportar uma bengala ou muletas de forma não segura (por exemplo, no colo) pode lesionar o utilizador ou outras pessoas.

- Durante o transporte, as bengalas ou muletas devem estar sempre fixas num suporte para bengala.

1. Abra a tira adesiva superior.
2. Coloque a extremidade inferior da bengala ou das muletas no recipiente em baixo.
3. A bengala ou as muletas podem ser fixadas na parte superior com a tira adesiva.

## 5 Configuração

### 5.1 Informações gerais sobre a configuração



#### ATENÇÃO!

##### Risco de morte, lesão grave ou danos

A utilização continuada da cadeira de rodas elétrica sem estar de acordo com as especificações corretas pode causar um comportamento errático da cadeira de rodas elétrica resultando em morte, lesão grave ou danos.

- Os ajustes de desempenho só deverão ser realizados por profissionais de saúde ou por pessoas completamente familiarizadas com este processo e com as capacidades do utilizador.
- Depois de a cadeira de rodas elétrica ter sido configurada/ajustada, verifique se o desempenho da mesma corresponde às especificações introduzidas durante o procedimento de configuração. Se o desempenho da cadeira de rodas elétrica não estiver ao nível das especificações, desligue-a IMEDIATAMENTE e volte a introduzir as especificações de configuração. Contacte a Invacare se o desempenho da cadeira de rodas elétrica continuar a não estar conforme às especificações corretas.



#### ATENÇÃO!

##### Risco de morte, lesão grave ou danos

Ferragens soltas ou em falta podem causar instabilidade, resultando em morte, lesão pessoal grave ou danos materiais.

- Depois de efetuar QUAISQUER ajustes, reparações ou operações de assistência e antes de usar, certifique-se de que todas as ferragens estão presentes e apertadas com segurança.



#### ATENÇÃO!

##### Risco de lesão ou danos

A configuração incorreta desta cadeira de rodas elétrica realizada por utilizadores/prestadores de cuidados ou técnicos não qualificados poderá resultar em lesão grave ou danos.

- NÃO tente configurar esta cadeira de rodas elétrica. A configuração inicial desta cadeira de rodas elétrica TEM de ser realizada por um técnico qualificado.
- A realização do ajuste pelo utilizador só é recomendada após este ter recebido as orientações adequadas da parte do profissional de saúde.
- NÃO tente realizar o trabalho se não tiver as ferramentas indicadas disponíveis.

**CUIDADO!****Risco de lesão ou danos**

A cadeira de rodas elétrica está equipada com um sistema de assento individual, de múltiplos níveis de ajuste, incluindo apoios ajustáveis para as pernas, para os braços, para a cabeça e outras opções que são utilizadas para adaptar o assento aos requisitos físicos e condição do utilizador. É possível que possam ocorrer colisões ou entalamentos entre componentes da cadeira de rodas elétrica devido às diversas combinações de opções de ajuste e respetivas definições individuais.

Quando adaptar o sistema de assento e as funções do assento ao utilizador:

- Tenha em atenção pontos onde se possa entalar enquanto ajusta os componentes da cadeira de rodas elétrica e
- assegure-se que não há colisões entre os componentes da cadeira de rodas elétrica.

**AVISO!**

A cadeira de rodas elétrica é fabricada e configurada individualmente de acordo com as especificações da encomenda. A avaliação deve ser realizada por um profissional de saúde de acordo com os requisitos e as condições de saúde do utilizador.

- Consulte um profissional de cuidados de saúde se pretender adaptar a configuração da cadeira de rodas elétrica.
- Qualquer adaptação deve ser realizada por um técnico qualificado.



A configuração inicial deve ser sempre realizada por um profissional de saúde. A realização do ajuste pelo utilizador só é recomendada após este ter recebido as orientações adequadas da parte do profissional de saúde.

**Opções de ajuste elétrico**

Para obter mais informações sobre como utilizar as opções de ajuste elétrico, consulte o manual de utilização do seu comando.

**Placas de pés**

Todas as placas de pés oferecidas pela Invacare podem ser dobradas para cima.

**5.2 Ajustar o comando****CUIDADO!**

**Risco de o comando ser empurrado para trás durante uma colisão acidental com um obstáculo, tal como uma ombreira da porta ou uma mesa, e de o joystick ficar encravado contra a almofada do braço, se o comando for ajustado e nem todos os parafusos estiverem completamente apertados**

Isto fará com que a cadeira de rodas elétrica avance descontroladamente e fira potencialmente o utilizador da cadeira de rodas elétrica e qualquer pessoa no caminho.

- Quando ajustar a posição do comando, certifique-se sempre de que aperta bem todos os parafusos.
- Se isto acontecer acidentalmente, desligue imediatamente os componentes eletrónicos da cadeira de rodas elétrica no comando.

**CUIDADO!****Risco de lesão**

Ao apoiar-se no comando, por exemplo, durante uma transferência para ou de uma cadeira de rodas, o suporte do comando pode partir-se e o utilizador pode cair da cadeira.

- Nunca se apoie no comando como, por exemplo, apoio para a transferência.

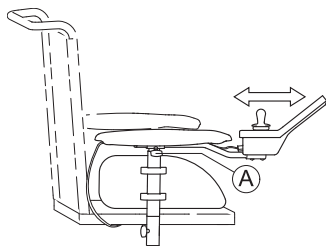
**5.2.1 Ajustar o suporte standard do comando****Ajustar o comando ao comprimento do braço do utilizador**

1. Desaperte o parafuso de orelhas **A**.
2. Ajuste o componente na posição pretendida.
3. Aperte o parafuso de orelhas.

**Ajustar a altura do comando**

- Chave Allen de 3 mm

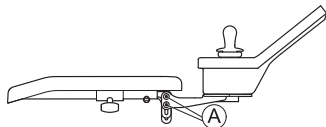

1. Desaperte os parafusos **A**.
2. Ajuste o componente na posição pretendida.
3. Aperte os parafusos.

**5.2.2 Ajustar o suporte do comando rebatível****Ajustar a altura do comando**

- Chave Allen de 6 mm

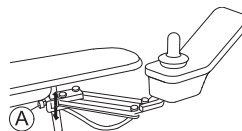

1. Desaperte o parafuso **A**.
2. Ajuste o componente na posição pretendida.
3. Aperte o parafuso.

**Ajustar a deslocação do comando**

O comando pode ser ajustado em incrementos laterais de 20 mm.



- Chave Allen de 3 mm

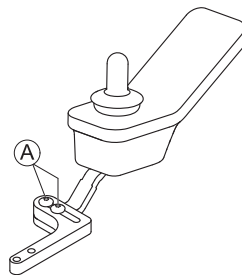

1. Desaperte os parafusos **A**.
2. Ajuste o componente na posição pretendida.
3. Aperte os parafusos.

## Ajustar a posição do comando



- Chave Allen de 3 mm

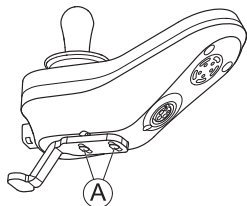

1. Desaperte os parafusos **A**.
2. Ajuste o componente na posição pretendida.
3. Aperte os parafusos.

### 5.2.3 Ajustar o suporte rebatível do comando Maxx Resolve

#### Ajustar a profundidade do comando



- Chave Allen de 5 mm

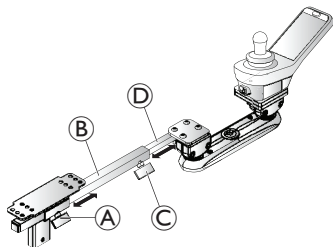

1. Desaperte o parafuso de orelhas **A** para ajustar a profundidade do tubo **B**. Aperte o parafuso quando a posição desejada for alcançada.
- e/ou
2. Desaperte o parafuso de orelhas **C** para ajustar a profundidade do tubo **D**. Aperte o parafuso quando a posição desejada for alcançada.

#### Ajuste da altura e do ângulo

A altura/ângulo do suporte do comando Maxx Resolve é ajustado por meio de dois conjuntos de grampos esféricos no mecanismo rebatível. O conjunto do grampo esférico traseiro é preso ao tubo do comando; no conjunto do grampo esférico dianteiro, o comando é montado. Ambos os conjuntos de grampos esféricos podem ser ajustados independentemente para posicionar o comando na altura e/ou ângulo que atenda às necessidades do utilizador.



Conjuntos de grampos esféricos montados para cima



Conjuntos de grampos esféricos montados para baixo



Ao ajustar o ângulo dos conjuntos de grampos esféricos para cima, o corpo do mecanismo rebatível fica inclinado para cima. Este ângulo ascendente significa que, quando o comando oscila para fora (quando montado no apoio de braço direito) ou para dentro (quando montado no apoio de braço esquerdo), oscila para uma posição mais baixa. O efeito oposto aplica-se quando o ângulo dos conjuntos de grampos esféricos é ajustado para baixo.



- Chave Allen de 5 mm

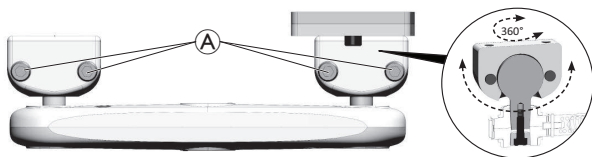

Ajuste do ângulo

Ajuste da altura

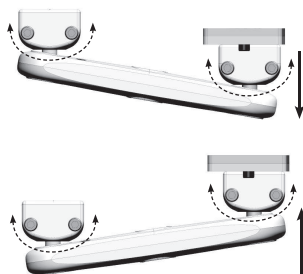

1. Desaperte os parafusos **A** em cada conjunto de grampos esféricos.
2. Gire/rode os conjuntos de grampos esféricos até ao ângulo/altura desejado.
3. Aperte os parafusos quando a posição desejada for alcançada.

### Ajuste de configuração da tensão de rutura

O suporte rebatível do comando Maxx Resolve utiliza uma correia de transmissão com tensão ajustável para controlar a força de “rutura” necessária para reposicionar o comando. A tensão pode ser ajustada através da roda excêntrica no centro do mecanismo rebatível. Existem quatro opções de ajuste de tensão disponíveis para acomodar a força e a mobilidade do utilizador. A tensão de rutura deve ser ajustada para atender às necessidades do utilizador.



- Chave Allen de 6 mm

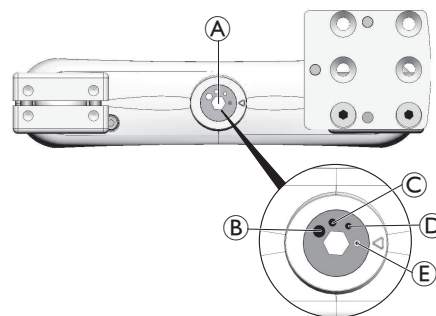

1. Utilize a roda excêntrica **A** para ajustar a tensão de rutura para uma das quatro opções de configuração:

<b>B</b>	<b>C</b>	<b>D</b>	<b>E</b>
dura	média	fácil	muito fácil

## 5.3 Ajustar o suporte da linha média do núcleo



### ATENÇÃO!

#### Risco de lesão ou danos

As peças pequenas soltas podem causar asfixia que pode resultar em lesões ou morte.

- Não remova quaisquer peças pequenas exceto para substituir o botão do joystick.
- Não deixe o botão do joystick que removeu sem supervisão.
- Supervisione de perto crianças, animais de estimação ou pessoas com deficiências físicas/mentais.



### CUIDADO!

#### Risco de lesão ou danos

A presença de arestas e a ausência de tampas finais após modificações nas hastes, tal como o seu encurtamento, pode originar lesões ou danos.

- Rebarbe as arestas após ajustar o comprimento.
- Reinstale as tampas finais após a rebarbação.
- Verifique se a tampa final está bem ajustada.

### 5.3.1 Ajustar a profundidade do suporte da linha média do núcleo

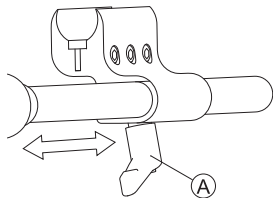

1. Desaperte a alavanca (A).
2. Desloque o suporte da linha média do núcleo para a posição pretendida.
3. Aperte a alavanca.

### 5.3.2 Ajustar a altura do suporte da linha média do núcleo

É possível ajustar a altura do suporte da linha média do núcleo de duas formas:

- Ajustar juntamente com a altura do apoio de braço, consultar os capítulos correspondentes do apoio de braço, *5.9.1 Ajustar a altura do apoio de braço, página 43.*
- Ajuste apenas a altura do suporte da linha média do núcleo, consultar a secção seguinte.



- Chave Allen de 5 mm (3/16 polegadas)

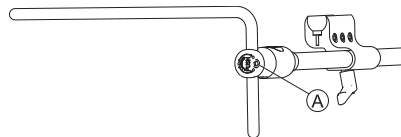

1. Desaperte o parafuso (A).
2. Ajuste o núcleo para a altura pretendida.
3. Aperte o parafuso.

### 5.3.3 Ajustar a posição do comando/ecrã



- Chave Allen de 4 mm
- Chave de 8 mm

#### Comando de inclinação (DLX-REM110, DLX-REM2XX, DLX-REM400)

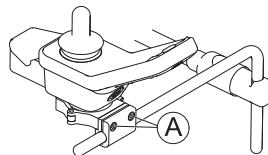

1. Desaperte os parafusos (A).
2. Posicione o comando no suporte.
3. Aperte os parafusos.

*Exemplo do ajuste do modelo DLX-REM400. Os modelos DLX-REM110, DLX-REM211 e DLX-REM216 são ajustados da mesma forma.*

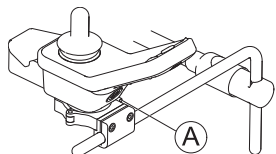
**Comando giratório (DLX-REM110, DLX-REM2XX, DLX-REM400)**

1. Desaperte o parafuso (A).
2. Rode o comando no grampo até obter a posição pretendida.
3. Aperte o parafuso.

Exemplo do ajuste do modelo DLX-REM400. Os modelos DLX-REM110, DLX-REM211 e DLX-REM216 são ajustados da mesma forma.

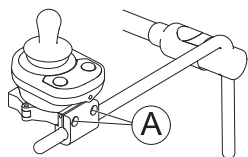
**Comando de inclinação (DLX-CR400 e DLX-CR400LF)**

1. Desaperte os parafusos (A).
2. Posicione o comando no suporte.
3. Aperte os parafusos.

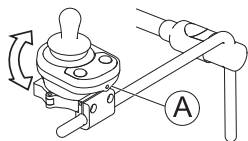
**Comando giratório (DLX-CR400 e DLX-CR400LF)**

1. Desaperte o parafuso (A) (não é apresentado na imagem).
2. Rode o comando no grampo até obter a posição pretendida.
3. Aperte o parafuso.

**DLX-REM500**

- Chave Allen de 5 mm (3/16 polegadas)

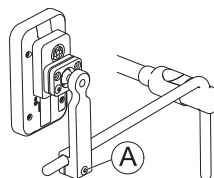

1. Desaperte o parafuso (A).
2. Posicione o ecrã no suporte.
3. Aperte o parafuso.

**Componentes ASL sobre o tabuleiro do núcleo**

- Chave Allen de 5 mm (3/16 polegadas)

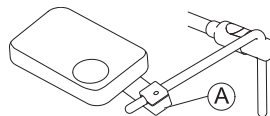

1. Desaperte o parafuso (A).
2. Posicione o tabuleiro no suporte.
3. Aperte o parafuso.

O gráfico serve como exemplo.

**Componentes ASL apenas no suporte da linha média do núcleo**

- Chave Allen de 4 mm (5/32")

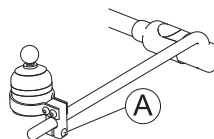

1. Desaperte o parafuso (A).
2. Posicione o componente ASL no suporte.
3. Aperte o parafuso.

O gráfico serve como exemplo.

## 5.4 Ajustar o mecanismo rebatível



### ATENÇÃO!

#### Risco de lesão ou danos

As peças pequenas soltas podem causar asfixia que pode resultar em lesões ou morte.

- Não remova quaisquer peças pequenas exceto para substituir o botão do joystick.
- Não deixe o botão do joystick que removeu sem supervisão.
- Supervisione de perto crianças, animais de estimação ou pessoas com deficiências físicas/mentais.



### CUIDADO!

#### Risco de lesão ou danos

A presença de arestas e a ausência de tampas finais após modificações nas hastes, tal como o seu encurtamento, pode originar lesões ou danos.

- Rebarbe as arestas após ajustar o comprimento.
- Reinstale as tampas finais após a rebarbação.
- Verifique se a tampa final está bem ajustada.

O mecanismo rebatível pode ser utilizado para opções diferentes, tais como:

- Aletas PROTON do controlo de cabeça
- Joystick de controlo de extremidades para o comando mentoniano
- Switch oval



- Chave Allen de 4 mm (5/32")

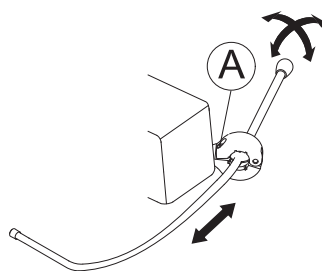

#### Ajustar a profundidade

1. Desaperte o parafuso (A).
2. Ajuste a haste para a profundidade pretendida.
3. Aperte o parafuso.

#### Ajustar a posição

O mecanismo rebatível pode rodar 360 graus.

1. Desaperte o parafuso (A).
2. Ajuste para obter a posição pretendida.
3. Aperte o parafuso.

## 5.5 Ajustar o suporte de ecrã oscilante



- Chave Allen de 3 mm

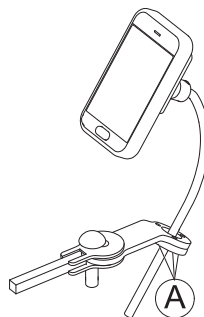

#### Ajustar a altura do suporte

1. Desaperte os parafusos (A).
2. Regule o suporte para a altura pretendida.
3. Aperte os parafusos.

#### Ajustar a orientação do suporte

O suporte pode rodar 360 graus.

1. Desaperte os parafusos (A).
2. Ajuste a orientação do suporte.
3. Aperte os parafusos.

## Ajustar a orientação do ecrã

O ecrã pode rodar 360 graus.



- Chave de 18 mm

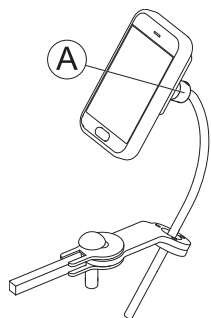

1. Liberte a bucha de fixação (A).
2. Ajuste a orientação do ecrã.
3. Aperte a bucha de fixação.

## 5.6 Ajustar o comando mentoniano manual



### ATENÇÃO!

#### Risco de lesões ou morte

As peças pequenas soltas podem causar asfixia que pode resultar em lesões ou morte.

- Não remova quaisquer peças pequenas exceto para substituir o botão do joystick.
- Não deixe o botão do joystick que removeu sem supervisão.
- Supervisione de perto crianças, animais de estimação ou pessoas com deficiências físicas/mentais.



### CUIDADO!

#### Risco de lesão ou danos

A presença de arestas e a ausência de tampas finais após modificações nas hastes, tal como o seu encurtamento, pode originar lesões ou danos.

- Rebarbe as arestas após ajustar o comprimento.
- Reinstale as tampas finais após a rebarbação.
- Verifique se a tampa final está bem ajustada.

## 5.6.1 Ajustar o joystick de controlo de extremidades

### Ajustar a orientação do joystick

O joystick pode rodar 360 graus. Uma ranhura lateral permite inclinar o joystick em 90 graus.

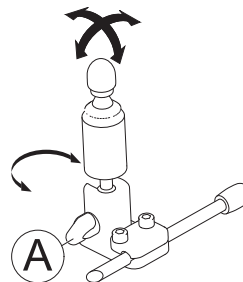

1. Desaperte o parafuso de rosca (A).
2. Rode a parte inferior do joystick para a ranhura de posição.
3. Ajuste a orientação do joystick. Se pretendido, bloqueie o joystick num ângulo de 90 graus na ranhura.
4. Aperte o parafuso de rosca.

## Ajustar a posição no suporte



- Chave Allen de 4 mm (5/32")

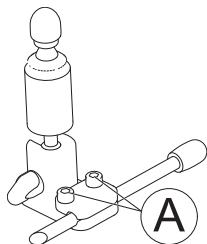

1. Desaperte os parafusos (A).
2. Posicione o joystick no suporte.
3. Aperte os parafusos.

### Ajustar a profundidade e a altura

Consulte a secção 5.4 *Ajustar o mecanismo rebatível*, página 38.

### 5.6.2 Ajustar o switch oval

#### Ajustar a orientação do switch

O switch oval pode rodar 360 graus.



- Chave de 11 mm (7/16 polegadas)

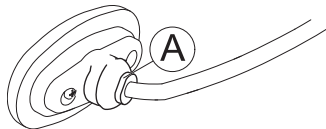

1. Desaperte a porca (A).
2. Ajuste a orientação do switch oval.
3. Aperte a porca.

### Ajustar a profundidade e a altura

Consulte a secção 5.4 *Ajustar o mecanismo rebatível*, página 38.

## 5.7 Ajustar o comando mentoniano elétrico



### ATENÇÃO!

#### Risco de lesões ou morte

As peças pequenas soltas podem causar asfixia que pode resultar em lesões ou morte.

- Não remova quaisquer peças pequenas exceto para substituir o botão do joystick.
- Não deixe o botão do joystick que removeu sem supervisão.
- Supervisione de perto crianças, animais de estimação ou pessoas com deficiências físicas/mentais.



### CUIDADO!

#### Risco de lesão ou danos

A presença de arestas e a ausência de tampas finais após modificações nas hastes, tal como o seu encurtamento, pode originar lesões ou danos.

- Rebarbe as arestas após ajustar o comprimento.
- Reinstale as tampas finais após a rebarbação.
- Verifique se a tampa final está bem ajustada.

### 5.7.1 Ajustar o joystick de controlo de extremidades

#### Ajustar a orientação do joystick

O joystick pode rodar 360 graus. Uma ranhura lateral permite inclinar o joystick em 90 graus.

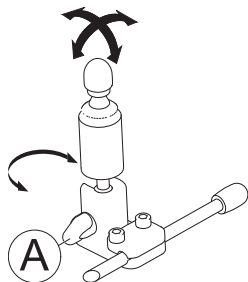

1. Desaperte o parafuso de rosca ①.
2. Rode a parte inferior do joystick para a ranhura de posição.
3. Ajuste a orientação do joystick. Se pretendido, bloqueie o joystick num ângulo de 90 graus na ranhura.
4. Aperte o parafuso de rosca.

#### Ajustar a posição no suporte



- Chave Allen de 4 mm (5/32")

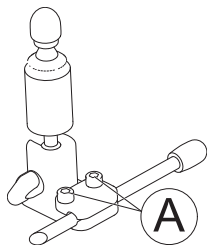

1. Desaperte os parafusos ①.
2. Posicione o joystick no suporte.
3. Aperte os parafusos.

#### Ajustar a profundidade e a altura

Consulte a secção 5.4 *Ajustar o mecanismo rebatível*, página 38.

## 5.7.2 Ajustar joysticks e switches na ligação

### Posicionar os joysticks/switches



#### AVISO!

Se apertar os parafusos com um torque incorreto, poderão ficar com folga ou danificados.  
— Aperte os parafusos com um torque de 3 Nm ± 10%.



- Chave Allen de 4 mm

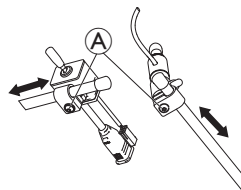

1. Desaperte os parafusos ①.
2. Mova o joystick ou o switch para a posição pretendida nas ligações.
3. Aperte os parafusos.

### Posicionar os botões Piko



#### AVISO!

Se apertar os parafusos com um torque incorreto, poderão ficar com folga ou danificados.  
— Aperte os parafusos com um torque de 3 Nm ± 10%.



- Chave Allen de 4 mm
- Chave de 11 mm (7/16 polegadas)

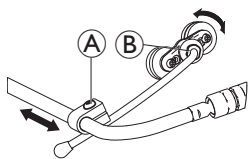

1. Desaperte o parafuso (A).
2. Mova o suporte para a posição pretendida.
3. Se necessário, desaperte a porca (B).
4. Ajuste a orientação do suporte.
5. Aperte o parafuso e a porca.

### Ajustar a altura e a profundidade da ligação



- Chave Allen de 3 mm

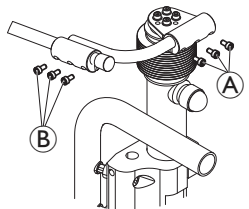

1. Desaperte os parafusos (A) (ajuste da altura) ou (B) (ajuste da profundidade).
2. Mova a ligação para a posição pretendida.
3. Aperte os parafusos.

### Ajustar a orientação da ligação



Esta secção só se aplica às variantes com juntas esféricas.

Pode ajustar adicionalmente a posição dos joysticks e do comando através das juntas esféricas na ligação. As juntas esféricas podem ser movidas livremente e oferecem possibilidades de ajuste infinitas.



### AVISO!

Se apertar as juntas esféricas com um torque incorreto, estas poderão ficar com uma folga ou danificar-se.  
— Aperte as juntas esféricas com um torque de 35 Nm.



- Chave de 19 mm (2x)

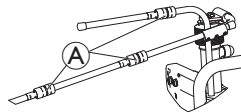

1. Desaperte a junta esférica (A).
2. Ligação da posição.
3. Aperte a junta esférica.

### 5.7.3 Ajustar a altura do switch de ligação



### AVISO!

#### Risco de danos para a alavanca de fixação

Se apertar a alavanca de fixação com um torque incorreto, esta poderá ficar com uma folga ou danificar-se.  
— Aperte a alavanca de fixação apenas à mão.

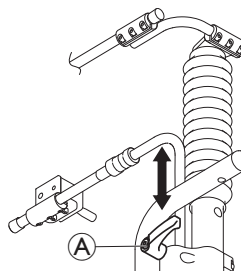

1. Liberte a alavanca de fixação (A).
2. Ajuste a altura do switch de ligação.
3. Aperte a alavanca de fixação.

## 5.8 Ajustar o controlo de cabeça

### Ajustar a posição da almofada



- Chave Allen de 4 mm (5/32")

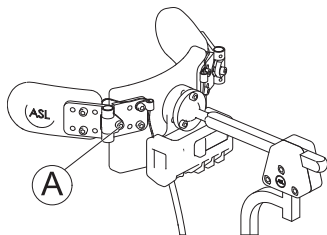

1. Desaperte o parafuso ①.
2. Ajuste a posição da almofada.
3. Aperte o parafuso.

### Ajustar as aletas PROTON

Consulte a secção 5.4 *Ajustar o mecanismo rebatível*, página 38.

## 5.9 Apoios de braços

### 5.9.1 Ajustar a altura do apoio de braço

#### Apoio de braço standard

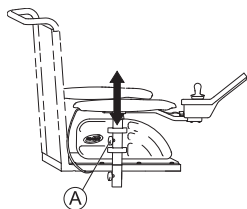

1. Desaperte o parafuso de orelhas ①.
2. Ajuste o componente na posição pretendida.
3. Aperte o parafuso de orelhas.

#### Apoio de braço rebatível

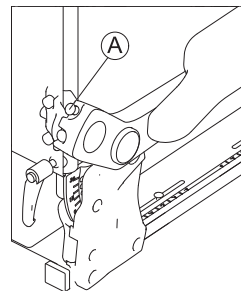

1. Desaperte o parafuso de orelhas ①.
2. Ajuste o componente na posição pretendida.
3. Aperte o parafuso de orelhas.

#### Apoio de braço móvel



- Chave Allen de 5 mm
- Chave de 13 mm

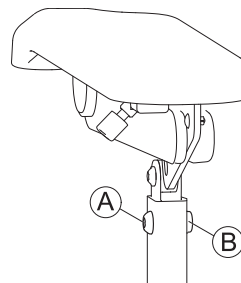

1. Remova o parafuso ① e a porca ②.
2. Ajuste o componente na posição pretendida.
3. Insira e aperte o parafuso e a porca.

### 5.9.2 Ajustar a largura do apoio de braços



- Chave Allen de 8 mm



Dependendo do lado, o parafuso pode ser acedido pela frente ou por trás.

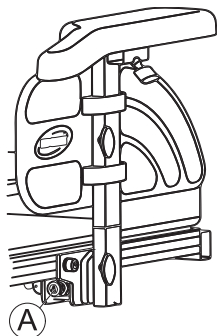

1. Desaperte o parafuso **A**.
2. Ajuste o componente na posição pretendida.
3. Aperte o parafuso.

### 5.9.3 Ajustar a profundidade do apoio de braço



- Chave Allen de 6 mm

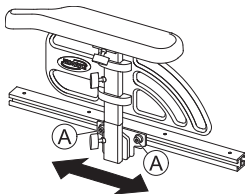

1. Desaperte os parafusos **A**.
2. Ajuste o componente na posição pretendida.
3. Aperte os parafusos.

### 5.9.4 Alterar a resistência (apoio de braço rebatível/seguinte)

O movimento dos apoios de braços rebatível e seguinte pode ser definido de forma a oferecer mais ou menos resistência.



- Chave Allen de 5 mm

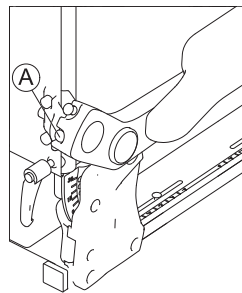



1. Para tornar o apoio de braço mais fácil de mover, desaperte o parafuso **A**.
2. Para tornar o apoio de braço mais difícil de mover, aperte o parafuso **A**.

### 5.9.5 Ajustar o ângulo da almofada do braço (apoio de braço rebatível/seguinte)

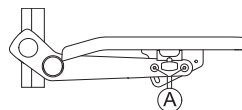

- Chave Allen de 5 mm



1. Desaperte os parafusos **A**.  
 Não remova os parafusos **A**.
2. Ajuste o componente na posição pretendida.
3. Aperte os parafusos.

### 5.9.6 Ajustar a posição da almofada do braço (apoio de braço rebatível)



- Chave Allen de 5 mm

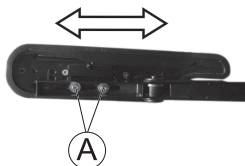

1. Coloque o componente na posição vertical.
2. Desaperte os parafusos interiores (A).
3. Ajuste o componente na posição pretendida.
4. Aperte os parafusos.  
Certifique-se de que as anilhas Nordlock utilizadas são novamente inseridas.

### 5.10 Ajustar o encosto de cabeça



#### CUIDADO!

**Risco de lesão durante a utilização da cadeira de rodas elétrica como assento do veículo, se o encosto de cabeça não estiver bem ajustado ou se não estiver instalado**

Este uso indevido pode resultar numa hiperextensão do pescoço durante colisões.

- Tem de estar instalado um encosto de cabeça. O encosto de cabeça opcionalmente fornecido para esta cadeira de rodas elétrica pela Invacare é perfeitamente adequado para utilização durante o transporte.
- O encosto de cabeça deve ser ajustado à altura das orelhas do utilizador.

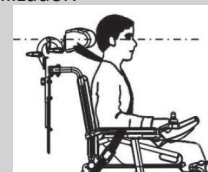

- Pode ser necessário remover e modificar a capa da almofada do encosto de modo a aceder aos orifícios de montagem do apoio de cabeça no painel do encosto.
- Está disponível uma placa de calço opcional. A placa pode ser instalada entre a montagem do grampo e o painel do encosto, de forma a proporcionar um espaço/folga adicional para os modelos Posture Back e Deep Back.

As ferragens do grampo do apoio de cabeça foram concebidas para instalar os orifícios de montagem existentes no painel do encosto.

### 5.10.1 Ajustar o apoio de cabeça ou apoio de pescoço Rea

O ajuste é o mesmo para todos os apoios de cabeça e apoios de pescoço Rea.

#### Ajustar a posição



- Chave Allen de 5 mm

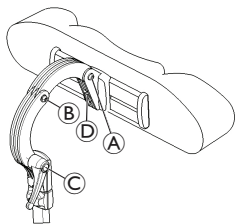

1. Aperte os parafusos **A** , **B** ou a alavanca de fixação **C**.
2. Ajuste o apoio de cabeça ou apoio de pescoço até à posição pretendida.
3. Volte a apertar os parafusos e a alavanca de fixação.
4. Desaperte o parafuso Allen **D**.
5. Faça deslizar o apoio de cabeça para a esquerda ou direita até à posição pretendida.
6. Volte a apertar o parafuso Allen.

#### Ajustar a altura

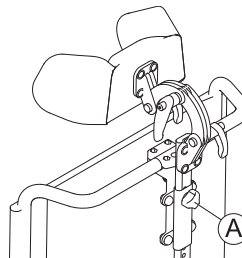

1. Desaperte o parafuso de rosca **A**.
2. Ajuste o componente na posição pretendida.
3. Aperte o parafuso de rosca.

### 5.10.2 Ajustar os apoios das bochechas



1. Empurre os componentes para dentro ou puxe os componentes para a posição pretendida.

### 5.10.3 Ajustar as ferragens do apoio de cabeça Elan

As ferragens do apoio de cabeça Elan podem ajustar-se de várias formas. A ilustração abaixo mostra os intervalos de ajuste possíveis das articulações.

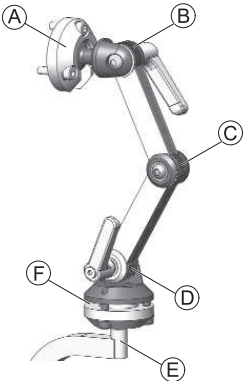
	(A)	Eixo rotativo superior com vários ângulos <ul style="list-style-type: none"> <li>• Rotação de 360°</li> <li>• Inclinação de 80°</li> </ul>
	(B)	Ligação superior <ul style="list-style-type: none"> <li>• Rotação de 180°</li> </ul>
	(C)	Ligação média <ul style="list-style-type: none"> <li>• Rotação de 100°</li> </ul>
	(D)	Ligação inferior <ul style="list-style-type: none"> <li>• Rotação de 180°</li> </ul>
	(E)	Coluna de fixação <ul style="list-style-type: none"> <li>• Rotação de 360° em incrementos de 90°</li> </ul>
	(F)	Eixo rotativo inferior com vários ângulos <ul style="list-style-type: none"> <li>• Rotação de 360°</li> <li>• Inclinação de 50°</li> </ul>

### Instalar



- Chave Allen de 2,5 mm
- Chave Allen de 4 mm
- Chave Allen de 5 mm

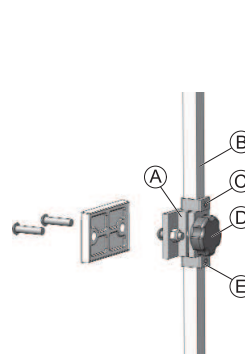

1. Utilizando as ferragens fornecidas, alinhe e instale a unidade do grampo do apoio de cabeça nos orifícios de montagem existentes no painel do encosto (A).
2. Instale a almofada do apoio de cabeça (não apresentada) na haste do apoio de cabeça utilizando as ferragens de fixação facultadas.



A almofada do apoio de cabeça pode ser ajustada para qualquer ângulo pretendido através do eixo esférico na extremidade da haste do apoio de cabeça, desapertando e apertando as ferragens de fixação.

3. Desaperte e remova o anel em forma de D inferior (E) das ferragens.
4. Insira a coluna de fixação vertical (B) na unidade do grampo e ajuste a altura global da almofada do apoio de cabeça para a posição pretendida. Aperte o parafuso de rosca (D). Para a configuração adequada, o apoio de cabeça deve ser ajustado à altura das orelhas do utilizador.
5. Ajuste o anel em forma de D superior (C) conforme necessário.

6. Assim que estiver definida a posição de altura final, ajuste o anel em forma de D inferior (B) de modo a ficar alinhado com a parte inferior da unidade do grampo (para evitar que deslize).

### Ajuste da profundidade e do ângulo

O apoio de cabeça ainda pode ser ajustado adicionalmente em termos de profundidade e ângulo através das ferragens de articulação.



- Chave Allen de 4 mm
- Chave Allen de 5 mm

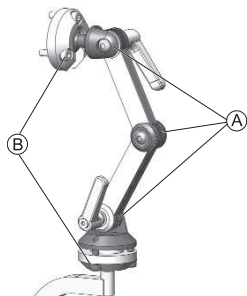

1. Desaperte os parafusos e as alavancas de fixação da unidade de ajuste de ligação dupla (A) e os parafusos dos eixos rotativos superior e inferior (B).
2. Ajuste o componente na posição pretendida.
3. Aperte os parafusos e as alavancas de fixação.

## 5.11 Ajustar o encosto



### CUIDADO!

**Ajustar a inclinação do assento ou o ângulo do encosto muda a geometria da cadeira de rodas elétrica e influencia directamente a sua estabilidade dinâmica!**

- Para detalhes relacionados com a estabilidade dinâmica, como contornar declives e obstáculos e o ajuste correcto da inclinação do assento ou do ângulo do encosto, consultar *11.1 Especificações técnicas, página 103*.

### 5.11.1 Ajustar a altura do encosto

A secção seguinte descreve os procedimentos de ajuste de altura da placa do encosto.



O encosto da cesta só está disponível em alturas fixas de 48 e 54 cm.



- Chave Allen de 5 mm

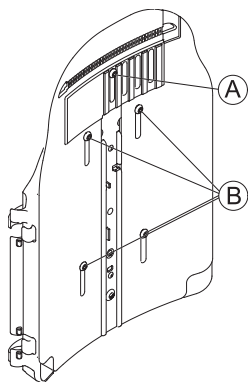

1. Desaperte os parafusos A e B.  
 Não remova os parafusos A e B.
2. Ajuste o componente na posição pretendida.
3. Aperte os parafusos.

### 5.11.2 Ajustar a largura do encosto

Pode ajustar a largura da placa do encosto até um certo grau, ajustando a placa da frente, por exemplo, para alinhar a placa do encosto com a almofada do assento. Os ajustes relativamente grandes à placa traseira devem ser realizados por um técnico de assistência; estes ajustes são descritos no manual de assistência desta cadeira de rodas elétrica.





O encosto da cesta só está disponível em duas larguras, de 38-43 cm e 48-53 cm; em determinadas circunstâncias, deverá ser substituído para se proceder a um ajuste de largura. Para obter uma descrição da substituição, consulte o manual de assistência desta cadeira de rodas elétrica. O manual de assistência pode ser solicitado à Invacare. No entanto, contém instruções destinadas a técnicos de assistência com formação específica e descreve operações que o utilizador não deverá realizar.

Tenha em atenção que se a largura do encosto da cesta for ajustada, a almofada do encosto deve igualmente ser substituída.

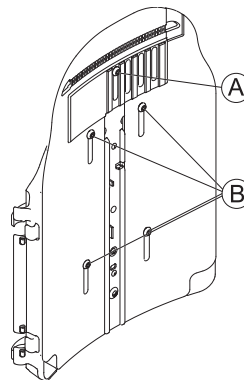

- Chave Allen de 5 mm



1. Desaperte e remova o parafuso A.
2. Desaperte os parafusos B.  
 Não remova os parafusos B.
3. Ajuste o componente na posição pretendida.
4. Insira o parafuso A.
5. Aperte os parafusos.

### 5.11.3 Ajustar o ângulo do encosto



#### CUIDADO!

Qualquer modificação do ângulo do assento e do ângulo do encosto altera a geometria da cadeira de rodas elétrica e afeta a sua estabilidade dinâmica

- Para obter mais informações sobre estabilidade, transposição correta de obstáculos, condução ao longo de superfícies inclinadas e rampas, e sobre o posicionamento correto dos ângulos do encosto e do assento, consulte as secções 6.5 *Ultrapassar obstáculos*, página 77 e 6.6 *Subir e descer declives*, página 79.



#### CUIDADO!

**Risco de queda para fora da cadeira de rodas**

Quando ajustar o encosto, este pode deslocar-se para trás inesperadamente, provocando a sua queda da cadeira de rodas.

- Não se encoste ao encosto enquanto o ajusta.



Se o encosto estiver equipado com parafusos de rosca em vez de parafusos Allen, não serão necessárias ferramentas.

### Encosto de largura ajustável



- Chave Allen de 6 mm

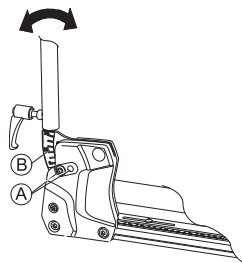

1. Retire o parafuso superior (A) do encosto, de ambos os lados.
2. Ajuste o ângulo do encosto pretendido em incrementos de 3,8°. Para tal, utilize a escala (B) no encosto. Certifique-se de que define o mesmo ângulo nos dois lados.

3. Insira e aperte o parafuso.

Certifique-se de que insere o parafuso através de um dos orifícios do suporte do encosto. O parafuso tem de estar visível na parte lateral do suporte e a cabeça do parafuso tem de estar alinhada com o suporte.

### Encosto simples



- Chave Allen de 6 mm

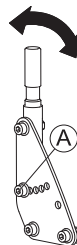

1. Retire o parafuso do encosto do meio (A) em ambos os lados.
2. Ajuste o ângulo do encosto pretendido em incrementos de 7,5°. Certifique-se de que define o mesmo ângulo nos dois lados.
3. Insira e aperte o parafuso.

### 5.11.4 Ajustar os estofos do encosto de tensão ajustável

1.



Remova a almofada do encosto (presa com tiras adesivas) puxando-a para cima e para fora para aceder às correias de ajuste.

2.



Ajuste a tensão das correias individuais conforme pretendido.

3. Substitua a almofada do encosto.

## 5.12 Ajustar o assento

### Ajustar a largura do assento

É possível ajustar o apoio de assento telescópico em quatro passos. A largura do assento pode ser ajustada juntamente com a placa de assento ajustável ou o assento com cesta ajustável.

A descrição do ajuste de largura está incluída no manual de assistência desta cadeira de rodas elétrica. O manual de assistência pode ser solicitado à Invacare. No entanto, contém instruções destinadas a técnicos de assistência com formação específica e descreve operações que o utilizador não deverá realizar.

### Ajustar a profundidade do assento



A profundidade do assento tem uma grande influência na seleção do centro de gravidade do mesmo. Este fator tem impacto na sua estabilidade dinâmica. Se fizer uma grande modificação à profundidade do assento, o centro de gravidade do assento também deverá ser ajustado. Consulte a secção "Ajustar o centro de gravidade do assento" no manual de assistência desta cadeira de rodas elétrica. O manual de assistência pode ser solicitado à Invacare. No entanto, estas instruções incluem indicações destinadas a técnicos com formação específica, descrevendo operações que o utilizador final não deverá realizar.



Os números na escala do assento servem de guia. Não estipulam quaisquer dimensões como a profundidade do assento em centímetros. Para obter mais informações sobre a escala e ajuste da profundidade do assento, consulte o manual de assistência.



- Chave Allen de 6 mm

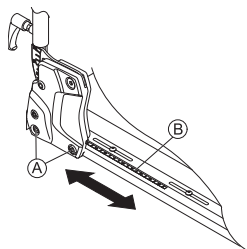

1. Desaperte o parafuso do encosto inferior (A) em ambos os lados.  
 Não remova os parafusos (A).
2. Ajuste o componente na posição pretendida.  
 Pode ajustar a profundidade do assento sem ter de realizar vários passos. Utilize a escala (B) no assento como guia.  
 Assegure que define a mesma profundidade de assento nos dois lados.
3. Aperte os parafusos.

## Ajustar o ângulo do assento



### CUIDADO!

**Ajustar a inclinação do assento ou o ângulo do encosto muda a geometria da cadeira de rodas elétrica e influencia directamente a sua estabilidade dinâmica!**

- Para detalhes relacionados com a estabilidade dinâmica, como contornar declives e obstáculos e o ajuste correcto da inclinação do assento ou do ângulo do encosto, consultar *11.1 Especificações técnicas, página 103*.

O ângulo do assento é ajustado através de um fuso, o qual pode ser encontrado na parte da frente por baixo da estrutura do assento.

Quando ajustar o ângulo do assento, deve assegurar que pelo menos 1 cm do parafuso roscado permanece sempre dentro do fuso e não é completamente desaparafusado do fuso.



É mais fácil ajustar o ângulo do assento quando não existe ninguém sentado na cadeira de rodas.

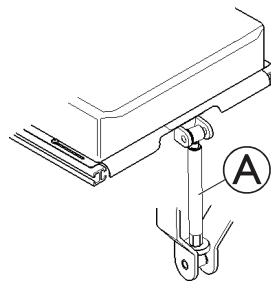

A figura mostra a posição do fuso (A) para o ajuste manual do ângulo do assento.

## 5.13 Ajustar o suporte lateral do tronco

### Ajustar a largura

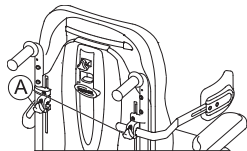

1. Desaperte os parafusos de rosca ①.
2. Ajuste o componente na posição pretendida.
3. Aperte os parafusos de rosca.

### Ajustar a altura



- Chave Allen de 5 mm

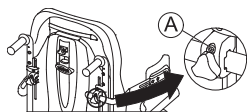

1. Desaperte os parafusos ①.
2. Ajuste o componente na posição pretendida.
3. Aperte os parafusos.

### Ajustar a profundidade



- Chave Allen de 5 mm

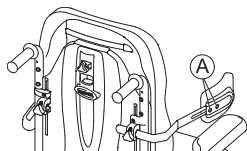

1. Desaperte os parafusos ①.
2. Ajuste o componente na posição pretendida.
3. Aperte os parafusos.

## 5.14 Ajustar o apoio da anca com extração rápida

### Ajustar a posição



- Chave Allen de 5 mm

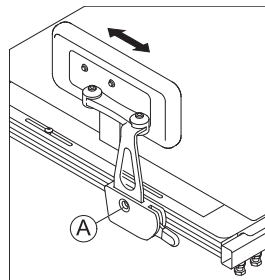



1. Desaperte o parafuso ①. Não o retire.
2. Ajuste o apoio da anca para a posição pretendida.
3. Aperte o parafuso.

### Ajustar a largura

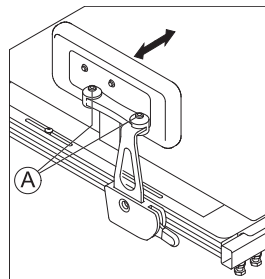

- 2 chaves Allen de 5 mm



1. Desaperte os parafusos ①.
2. Ajuste o apoio da anca para a largura pretendida.  
 A largura do assento só pode ser ajustada para uma largura inferior e não para uma largura superior.
3. Aperte os parafusos.

## Ajustar o ângulo



- Chave Allen de 5 mm

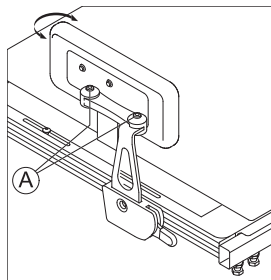

1. Desaperte os parafusos **A**.
2. Ajuste o apoio da anca para o ângulo pretendido.
3. Aperte os parafusos.

## Ajustar a profundidade da almofada da anca



- Chave de 10 mm

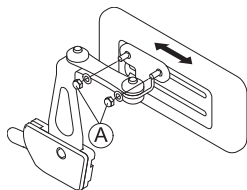

1. Desaperte os dois parafusos **A**.
2. Ajuste a almofada da anca para a profundidade pretendida.
3. Aperte os parafusos.

## Ajustar a altura da almofada da anca

Pode ajustar a altura da almofada da anca de duas formas:

- Através das respetivas ranhuras de montagem.
- Através do respetivo suporte.

### Através das ranhuras de montagem



- Chave de 10 mm

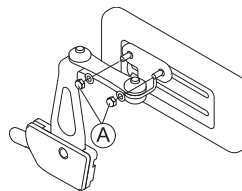

1. Desaperte os dois parafusos **A**.

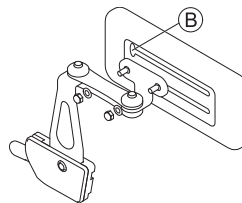

2. Remova o suporte da almofada da anca da ranhura de montagem através do recorte **B**.

3. Insira o suporte da almofada da anca noutra ranhura de montagem.
4. Aperte os parafusos.

## Através do suporte



- Chave Allen de 5 mm

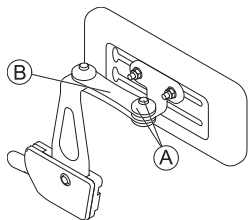

1. Remova o parafuso superior e a tampa de fricção (A).

2. Remova a pequena ligação de fricção (B).

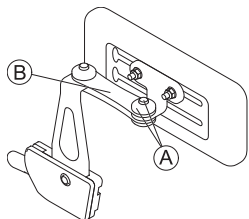

3. Remova a almofada da anca com o suporte, vire-a ao contrário e volte a instalá-la.

4. Insira a ligação de fricção, a tampa de fricção, o parafuso e aperte.

## 5.15 Ajustar/retirar o tabuleiro

**ATENÇÃO!****Risco de lesão ou danos**

Se a cadeira de rodas elétrica estiver equipada com um tabuleiro ou outro equipamento auxiliar, este poderá libertar-se durante a transferência para um veículo e causar danos ou ferimentos aos utilizadores em caso de colisão.

- Sempre que possível, outro equipamento auxiliar da cadeira de rodas elétrica deve ser fixado à cadeira de rodas elétrica ou retirado da cadeira de rodas elétrica e fixado no veículo durante a viagem.
- Se um tabuleiro estiver colocado, remova-o sempre antes de transportar a cadeira de rodas elétrica.

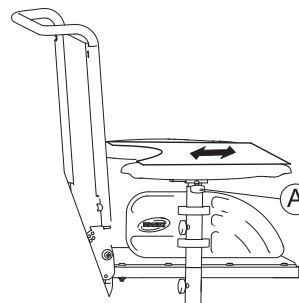

1. Desaperte o parafuso de orelhas (A).
2. Ajuste o componente para a posição pretendida (ou retire-o completamente).
3. Aperte o parafuso de orelhas.

## Ajustar o tabuleiro lateralmente

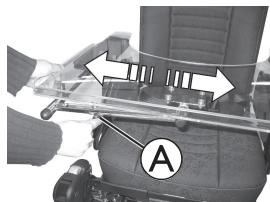

1. Desaperte o parafuso de orelhas (A).
2. Ajuste o componente na posição pretendida.
3. Aperte o parafuso de orelhas.

## Rebater o tabuleiro para o lado

O tabuleiro pode ser rodado e rebatido para lado para permitir que o utilizador se sente e se levante da cadeira de rodas eléctrica.



### CUIDADO!

**Risco de lesões! Quando o tabuleiro está levantado, não bloqueia nesta posição!**

- Não incline o tabuleiro para cima, deixando-o inclinado nesta posição.
- Nunca tente conduzir com o tabuleiro inclinado para cima.
- Baixe sempre o tabuleiro de uma forma controlada.

## 5.16 Ajustar a suspensão e o amortecimento de choques

Levando em consideração o peso do utilizador, a suspensão e o amortecimento de choques Storm<sup>4</sup> podem ser ajustados individualmente para uma definição mais suave para mais conforto e menos amortecimento de choques ou para uma definição para mais dura para uma suspensão mais dura e mais suporte. Estes ajustes só devem ser realizados por técnicos especializados com a formação adequada. Contacte o seu fornecedor autorizado Invacare.



É mais fácil ajustar a suspensão e o amortecimento de choques, se não existir ninguém sentado na cadeira.

### 5.16.1 Ajustar a suspensão (apenas Storm<sup>4</sup> X-plore)

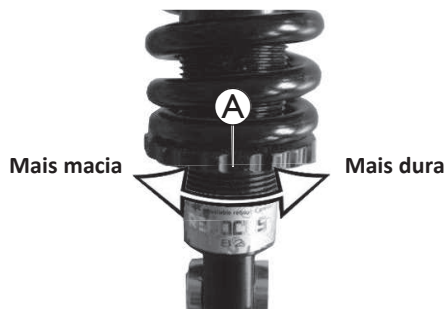

#### Ajustar a suspensão para mais dura

1. Rode a placa de mola ajustável (A) conforme é mostrado na ilustração de modo a tornar a suspensão mais dura.

#### Ajustar a suspensão para mais suave

1. Rode a placa de mola ajustável (A) conforme é mostrado na ilustração de modo a tornar a suspensão mais suave.

### 5.16.2 Desativar a suspensão e o amortecimento de choques

É possível desactivar a suspensão e o amortecimento de choques.

1.

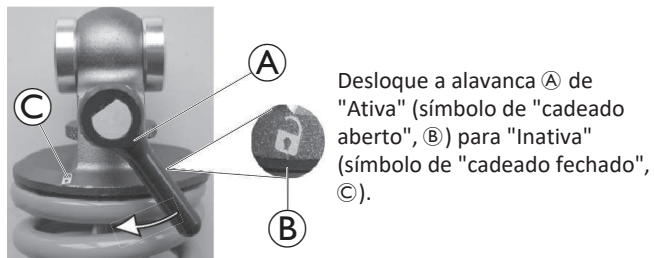

Desloque a alavanca (A) de "Ativa" (símbolo de "cadeado aberto", (B)) para "Inativa" (símbolo de "cadeado fechado", (C)).

A suspensão e o amortecimento de choques são desactivados.

### 5.16.3 Ajustar o amortecimento de choques

No caso da cadeira de rodas Storm<sup>4</sup> X-plore, o amortecimento de choques pode ser ajustado de forma rápida e simples utilizando uma roda nas molas:

- Se definir um amortecimento de choques mais duro, vai obter uma resposta mais directa do solo para uma condução mais desportiva com um chassis menos oscilante.
- Quanto mais macia for a definição do amortecimento de choques, mais macia vai ser a resposta do solo e mais confortável será a condução.



*esquerda*



*direita*

A definição de fábrica para a roda é a posição do meio. A partir daqui, o amortecimento de choques pode ser ajustado para mais macio (-) ou mais duro (+) em 10 níveis em ambas as direcções.

1.

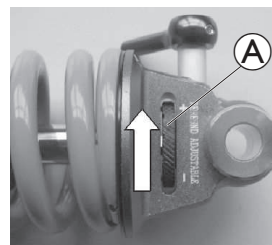

#### **Ajustar para mais duro**

Rode a roda (A) para o sinal de adição, para colocar o amortecimento de choques mais duro.

10 é o nível mais duro de amortecimento de choques.

2.

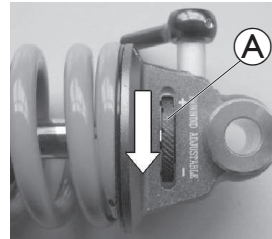

#### **Ajustar para mais suave**

Rode a roda (A) para o sinal de subtração, para colocar o amortecimento de choques mais suave.

10 é o nível mais macio de amortecimento de choques.

## 5.17 Apoios de pernas montados no centro — Ajustáveis manualmente

### 5.17.1 Ajustar o ângulo do apoio de pernas



- Chave de 10 mm

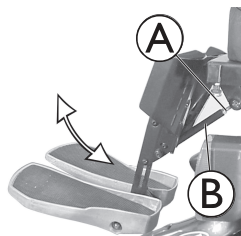

1. Desaperte a contra-porca (A).
2. Desloque o apoio de pernas para a posição pretendida rodando o fuso (B).
3. Aperte a contra-porca.

### 5.17.2 Ajustar o comprimento do apoio de pernas



- Chave de 5 mm

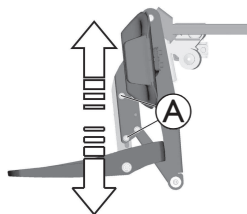

1. Desaperte os parafusos de fixação (A).
2. Deslize o suporte do pé até à altura pretendida.
3. Aperte os parafusos de fixação.

### 5.17.3 Ajustar a largura da almofada da barriga das pernas

A almofada da barriga das pernas do apoio de pernas pode ser adaptada à largura da barriga das pernas do utilizador afastando ou aproximando as almofadas.



1. Dobre a almofada da barriga das pernas até à largura pretendida.

### 5.17.4 Ajustar o ângulo do apoio para os pés



- Chave de 5 mm

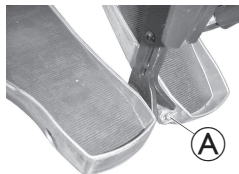

1. Dobre as placas de pés para cima de modo a aceder aos parafusos de ajuste.
2. Ajuste os parafusos de ajuste (A).
3. Dobre a placa de pés para baixo de novo.

## 5.18 Apoios de pernas centrais — Ajustáveis eletricamente

Consulte o manual de utilização para o seu comando, para obter mais informações acerca do ajuste elétrico.

O apoio de pernas eléctrico pode ser baixado completamente para facilitar a saída da cadeira de rodas. Para tal, desloque o seu assento para a posição correcta baixando o elevador ou utilizando um ângulo do assento negativo (inclinado ligeiramente para a frente).

**!** **AVISO!**  
**Uma utilização incorrecta pode destruir o apoio de pernas**

— Leia e siga atentamente as instruções abaixo.

### Sentar-se/Levantar-se da cadeira de rodas

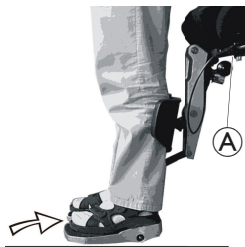

1. Coloque o elevador e a inclinação numa posição confortável.
2. Coloque os pés na placa para os pés e puxe a alavanca (A).  
As placas para os pés irão deslocar-se suavemente para o chão.
3. Agora já pode sentar-se/levantar-se da cadeira de rodas.

### Levantar os apoios para os pés



1. Coloque os pés ao lado das placas para os pés.

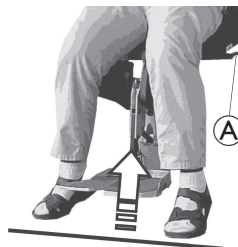

2. Puxe a alavanca (A).  
As placas para os pés sobem automaticamente.

3. Solte a alavanca e coloque os pés nas placas para os pés.

### Ajustar o ângulo do apoio de pernas

**!** **AVISO!**  
**Risco de danos no apoio de pernas**

- Certifique-se sempre de que as placas para os pés estão totalmente levantadas na posição mais alta antes de ajustar o ângulo do apoio de pernas.
- Ignorar esta recomendação resultará em danos no seu apoio de pernas.



1. Agora já pode ajustar o ângulo do apoio de pernas.

## 5.19 Apoio de pernas Vari-F

### 5.19.1 Rodar o apoio de pernas para fora e/ou removê-lo

O pequeno botão de desbloqueio está localizado na secção superior do apoio de pernas. Quando o apoio de pernas está desbloqueado, pode ser rodado para dentro ou para fora ao entrar na cadeira de rodas, bem como ser completamente removido.

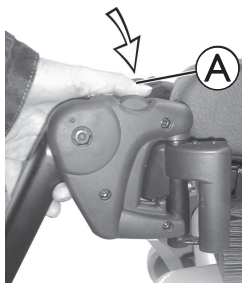

1. Pressione o botão de desbloqueio **A** e gire o apoio de pernas para fora.
2. Remova o apoio de pernas para cima.

### 5.19.2 Definir o ângulo



#### CUIDADO!

**Risco de lesão devido a ajuste incorrecto dos apoios de pés e de pernas**

- Antes e durante todas as viagens é imperativo assegurar que os apoios de pés não contactam as rodas nem o chão



- Chave Allen de 6 mm

1. Desaperte o parafuso sem cabeça **A** com a chave Allen.

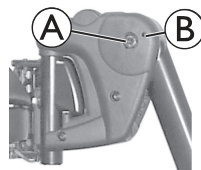

2. Se o apoio de pernas não puder ser movido depois de desapertar o parafuso, posicione um pino de metal no orifício designado **B** e utilize um martelo para bater levemente. O mecanismo de fixação no interior do apoio de pernas será libertado desta forma. Repita o procedimento do outro lado do o apoio de pernas, se necessário.

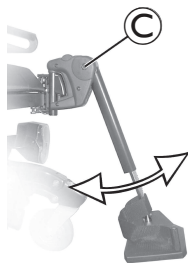

3. Desaperte o parafuso ③.

4. Defina o ângulo desejado.

5. Volte a apertar o parafuso.

### 5.19.3 Definir o batente final do apoio de pernas



- Chave Allen de 6 mm
- Chave de 10 mm

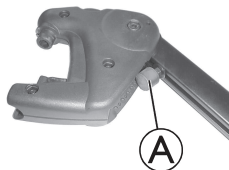

1. A posição final do apoio de pernas é determinada através de um amortecedor de borracha ①.

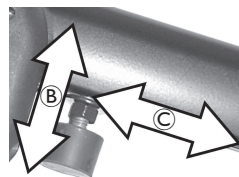

2. O amortecedor de borracha pode ser aparafusado e desaparafusado ② ou deslocado para cima ou para baixo ③.



3. Desaperte o parafuso ④ e rode o apoio de pernas para cima para chegar ao amortecedor de borracha.

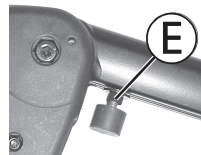

4. Desaperte a contra-porca ⑤.

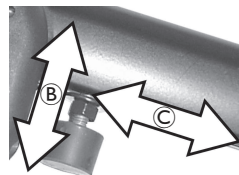

5. Coloque o amortecedor de borracha na posição pretendida.

6. Apertar novamente a contra-porca.



7. Coloque o apoio de pernas na posição pretendida.

8. Volte a apertar o parafuso.

## 5.19.4 Ajustar o comprimento do apoio de pernas



### CUIDADO!

#### Risco de lesão devido a ajuste incorrecto dos apoios de pés e de pernas

- Antes e durante todas as viagens é imperativo assegurar que os apoios de pés não contactam as rodas nem o chão



- Chave Allen de 5 mm

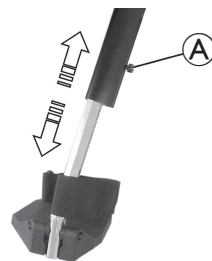

1. Desaperte o parafuso (A).
2. Ajuste para obter o comprimento desejado.
3. Volte a apertar o parafuso.

## 5.20 Apoios de pernas Vari-A

### 5.20.1 Rodar o apoio de pernas para fora e/ou removê-lo

O pequeno botão de desbloqueio está localizado na secção superior do apoio de pernas. Quando o apoio de pernas está desbloqueado, pode ser rodado para dentro ou para fora ao entrar na cadeira de rodas, bem como ser completamente removido.

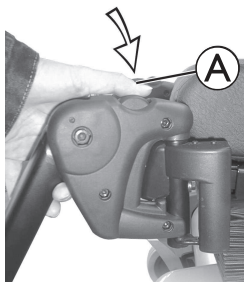

1. Pressione o botão de desbloqueio **A** e gire o apoio de pernas para fora.
2. Remova o apoio de pernas para cima.

### 5.20.2 Definir o ângulo



#### **CUIDADO!**

**Risco de lesão devido a ajuste incorrecto dos apoios de pés e de pernas**

- Antes e durante todas as viagens é imperativo assegurar que os apoios de pés não contactam as rodas nem o chão



**A**

1. Desaperte o botão de bloqueio **A** no sentido contrário ao dos ponteiros do relógio, em pelo menos uma volta.

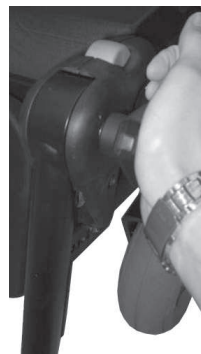

2. Premir o botão para soltar o mecanismo de bloqueio.

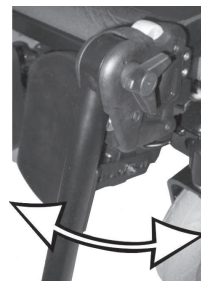

3. Defina o ângulo desejado.



4. Rodar o botão no sentido dos ponteiros do relógio para apertar.

### 5.20.3 Definir o batente final do apoio de pernas



- Chave de 10 mm

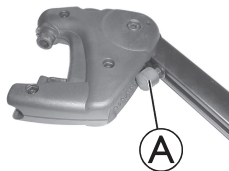

1. A posição final do apoio de pernas é determinada através de um amortecedor de borracha **A**.

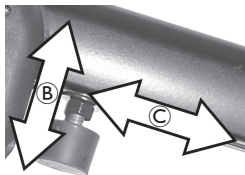

2. O amortecedor de borracha pode ser aparafusado e desaparafusado **B** ou deslocado para cima ou para baixo **C**.

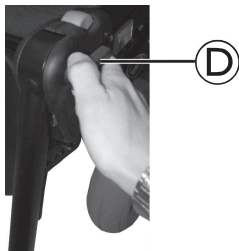

3. Desaperte o botão de bloqueio **D** no sentido contrário ao dos ponteiros do relógio, em pelo menos uma volta.



4. Premir o botão para soltar o mecanismo de bloqueio.

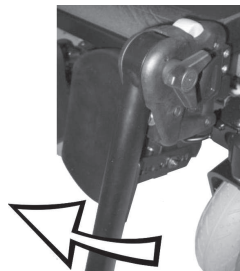

5. Rodar o apoio de pernas para cima para chegar ao amortecedor de borracha.

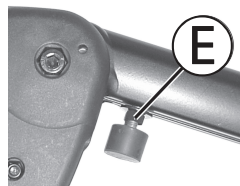

6. Utilize a chave para desapertar a contra-porca **A**.

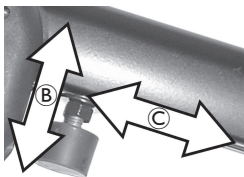

7. Coloque o amortecedor de borracha na posição pretendida.

8. Apertar novamente a contra-porca.

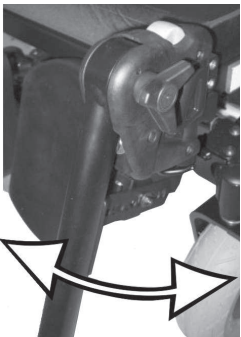

9. Coloque o apoio de pernas na posição pretendida.

10. Apertar novamente o botão de bloqueio.

#### 5.20.4 Ajustar o comprimento do apoio de pernas



##### **CUIDADO!**

##### **Risco de lesão devido a ajuste incorrecto dos apoios de pés e de pernas**

- Antes e durante todas as viagens é imperativo assegurar que os apoios de pés não contactam as rodas nem o chão



- Chave Allen de 5 mm

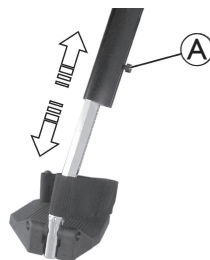

1. Desaperte o parafuso **A**.
2. Ajuste para obter o comprimento desejado.
3. Volte a apertar o parafuso.

## 5.20.5 Ajustar as almofadas das barrigas das pernas

### Ajustar a altura



- Chave Allen de 4 mm

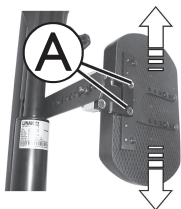

1. Desaperte os parafusos A.
2. Ajuste para obter a posição desejada.
3. Volte a apertar os parafusos.

### Ajustar a profundidade

A profundidade da almofada da barriga das pernas pode ser ajustada através da placa de fixação. As combinações de furos da placa de fixação permitem 5 configurações de profundidade diferentes.



- Chave de 10 mm

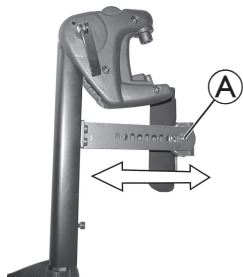

1. Remova a porca A.
2. Ajuste para obter a profundidade desejada. Observe que os furos redondos são destinados ao parafuso de fixação da almofada da barriga das pernas e os furos oblongos para a agulheta sem rosca.
3. Aparafuse a porca novamente e aperte.

### Desbloquear e rodar a almofada da barriga das pernas para trás



1. Pressione a almofada da barriga das pernas para baixo.



2. Desbloqueie o apoio de pernas e rode para fora. A almofada da barriga das pernas roda sozinha para trás.



3. Levante a perna sobre a tira do calcanhar e coloque-a no chão.

## 5.20.6 Ajustar os apoios para os pés

### Ajustar os apoios para os pés com ângulo ajustável



- Chave Allen de 5 mm

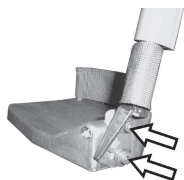

1. Desaperte os dois parafusos de fixação do apoio para os pés.
2. Ajuste para o ângulo pretendido.
3. Volte a apertar os parafusos.

### Ajustar os apoios para os pés ajustáveis em ângulo e profundidade



- Chave Allen de 5 mm



1. Desaperte o parafuso de fixação do apoio para os pés (A).
2. Ajuste o apoio para os pés para obter o ângulo ou profundidade pretendida.
3. Volte a apertar o parafuso.

## 5.21 Apoios de pernas ADM

### 5.21.1 Rodar o apoio de pernas para fora e/ou removê-lo

O pequeno botão de desbloqueio está localizado na secção superior do apoio de pernas. Quando o apoio de pernas está desbloqueado, pode ser rodado para dentro ou para fora ao entrar na cadeira de rodas, bem como ser completamente removido.

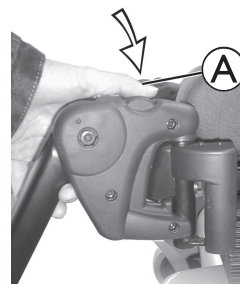

1. Pressione o botão de desbloqueio (A) e gire o apoio de pernas para fora.
2. Remova o apoio de pernas para cima.

### 5.21.2 Definir o ângulo



#### **CUIDADO!**

**Risco de lesão devido a ajuste incorrecto dos apoios de pés e de pernas**

- Antes e durante todas as viagens é imperativo assegurar que os apoios de pés não contactam as rodas nem o chão



### CUIDADO!

#### Risco de esmagamento

- Não coloque a mão no interior da área de rebatimento do apoio de pernas.

#### Subir



1. Puxe o apoio de pernas para cima até obter o ângulo desejado.

#### Baixar

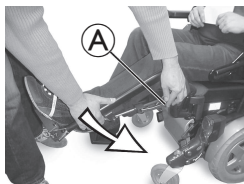

1. Mantenha o apoio de pernas na área da placa de pés, puxe a alavanca de ajuste lateral (A) e baixe lentamente o apoio de pernas.

### 5.21.3 Ajustar o comprimento do apoio de pernas



### CUIDADO!

#### Risco de lesão devido a ajuste incorrecto dos apoios de pés e de pernas

- Antes e durante todas as viagens é imperativo assegurar que os apoios de pés não contactam as rodas nem o chão



- Chave Allen de 5 mm

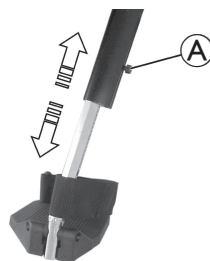

1. Desaperte o parafuso (A).
2. Ajuste para obter o comprimento desejado.
3. Volte a apertar o parafuso.

## 5.21.4 Ajustar as almofadas das barrigas das pernas

### Ajustar a altura



- Chave Allen de 4 mm

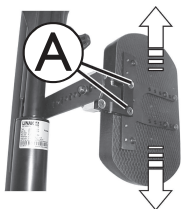

1. Desaperte os parafusos A.
2. Ajuste para obter a posição desejada.
3. Volte a apertar os parafusos.

### Ajustar a profundidade

A profundidade da almofada da barriga das pernas pode ser ajustada através da placa de fixação. As combinações de furos da placa de fixação permitem 5 configurações de profundidade diferentes.



- Chave de 10 mm

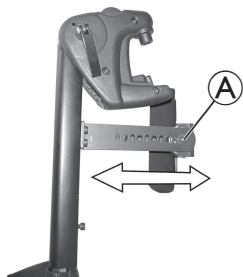

1. Remova a porca A.
2. Ajuste para obter a profundidade desejada. Observe que os furos redondos são destinados ao parafuso de fixação da almofada da barriga das pernas e os furos oblongos para a agulheta sem rosca.
3. Aparafuse a porca novamente e aperte.

### Desbloquear e rodar a almofada da barriga das pernas para trás



1. Pressione a almofada da barriga das pernas para baixo.



2. Desbloqueie o apoio de pernas e rode para fora. A almofada da barriga das pernas roda sozinha para trás.



3. Levante a perna sobre a tira do calcanhar e coloque-a no chão.

### 5.21.5 Ajustar os apoios para os pés

#### Ajustar os apoios para os pés com ângulo ajustável



- Chave Allen de 5 mm



1. Desaperte os dois parafusos de fixação do apoio para os pés.
2. Ajuste para o ângulo pretendido.
3. Volte a apertar os parafusos.

#### Ajustar os apoios para os pés ajustáveis em ângulo e profundidade



- Chave Allen de 5 mm

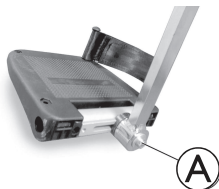

1. Desaperte o parafuso de fixação do apoio para os pés (A).
2. Ajuste o apoio para os pés para obter o ângulo ou profundidade pretendida.
3. Volte a apertar o parafuso.

## 5.22 Apoios de pernas com elevação elétrica (apoios de pernas ADE)

### 5.22.1 Rodar o apoio de pernas para fora e/ou removê-lo

O pequeno botão de desbloqueio está localizado na secção superior do apoio de pernas. Quando o apoio de pernas está desbloqueado, pode ser rodado para dentro ou para fora ao entrar na cadeira de rodas, bem como ser completamente removido.

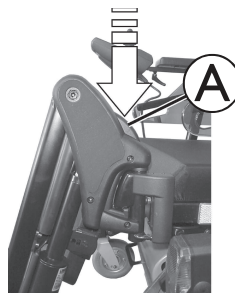

1. Pressione o botão de desbloqueio (A) e gire o apoio de pernas para fora.
2. Remova o apoio de pernas para cima.

### 5.22.2 Definir o ângulo



#### **CUIDADO!**

#### **Risco de esmagamento**

- Não coloque a mão no interior da área de rebatimento do apoio de pernas.

**CUIDADO!**

**Risco de lesão devido a ajuste incorrecto dos apoios de pés e de pernas**

- Antes e durante todas as viagens é imperativo assegurar que os apoios de pés não contactam as rodas nem o chão

Os apoios de pernas ajustáveis eletricamente em altura são operados através do comando. Consulte o manual do utilizador separado do seu comando para obter mais informações.

**5.22.3 Ajustar o comprimento do apoio de pernas****CUIDADO!**

**Risco de lesão devido a ajuste incorrecto dos apoios de pés e de pernas**

- Antes e durante todas as viagens é imperativo assegurar que os apoios de pés não contactam as rodas nem o chão



- Chave de 10 mm

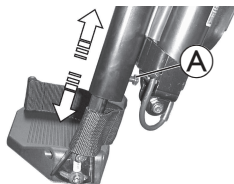

1. Desaperte o parafuso **A**.
2. Ajuste para obter o comprimento desejado.
3. Volte a apertar o parafuso.

**5.22.4 Ajustar as almofadas das barrigas das pernas****Ajustar a altura**

- Chave Allen de 4 mm

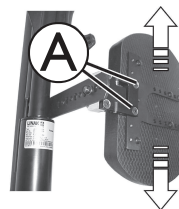

1. Desaperte os parafusos **A**.
2. Ajuste para obter a posição desejada.
3. Volte a apertar os parafusos.

**Ajustar a profundidade**

A profundidade da almofada da barriga das pernas pode ser ajustada através da placa de fixação. As combinações de furos da placa de fixação permitem 5 configurações de profundidade diferentes.



- Chave de 10 mm

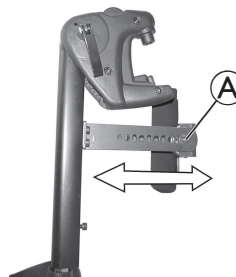

1. Remova a porca **A**.
2. Ajuste para obter a profundidade desejada. Observe que os furos redondos são destinados ao parafuso de fixação da almofada da barriga das pernas e os furos oblongos para a agulheta sem rosca.
3. Aparafuse a porca novamente e aperte.

## Desbloquear e rodar a almofada da barriga das pernas para trás



1. Pressione a almofada da barriga das pernas para baixo.



2. Desbloqueie o apoio de pernas e rode para fora. A almofada da barriga das pernas roda sozinha para trás.



3. Levante a perna sobre a tira do calcanhar e coloque-a no chão.

## 5.22.5 Ajustar os apoios para os pés

### Ajustar os apoios para os pés com ângulo ajustável



- Chave Allen de 5 mm

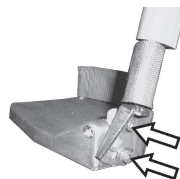

1. Desaperte os dois parafusos de fixação do apoio para os pés.
2. Ajuste para o ângulo pretendido.
3. Volte a apertar os parafusos.

### Ajustar os apoios para os pés ajustáveis em ângulo e profundidade



- Chave Allen de 5 mm

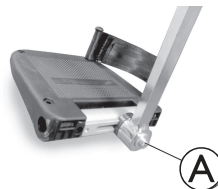

1. Desaperte o parafuso de fixação do apoio para os pés (A).
2. Ajuste o apoio para os pés para obter o ângulo ou profundidade pretendida.
3. Volte a apertar o parafuso.

## 5.23 Placa para os pés de ângulo ajustável



- Chave Torx T25
- Chave Allen de 5 mm

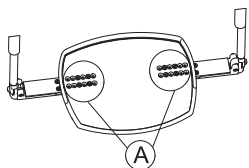

1. Desaperte os parafusos **A** com a chave Torx e remova-os.

2. Ajuste à largura pretendida.
3. Volte a apertar os parafusos.
4. Cole o tape de borracha anti-derrapante à placa para os pés.

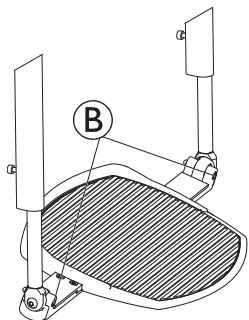

5. Desaperte o parafuso de bloqueio **B** nos dois lados com a chave Allen de mm.

6. Ajuste a placa para os pés para obter o ângulo pretendido.
7. Volte a apertar os parafusos.

## 6 Utilização

### 6.1 Conduzir

A capacidade máxima de carga que é indicada nos dados técnicos só específica que o sistema foi concebido para esta massa no total. No entanto, isto não significa que é possível sentar uma pessoa com este peso na cadeira de rodas elétrica sem restrições.

Deve ser prestada atenção às proporções do corpo em termos de altura, distribuição do peso, cintura abdominal, presilhas das pernas e das barrigas das pernas, e profundidade do assento. Estes fatores têm uma enorme influência em funcionalidades da condução como a estabilidade de inclinação e a tração. Em particular, devem ser cumpridas as cargas admissíveis do eixo (consulte o capítulo *11.1 Especificações técnicas, página 103*). Pode ser necessário realizar adaptações ao sistema do assento.

### 6.2 Antes de conduzir

Antes de fazer a sua **primeira deslocação**, deve familiarizar-se bem com o funcionamento da cadeira de rodas elétrica e com todos os elementos de funcionamento. Leve o tempo que for necessário para testar todas as funcionalidades e modos de condução.



Se estiver instalado um cinto de postura, certifique-se de que o ajusta e utiliza corretamente sempre que usar a cadeira de rodas elétrica.

#### Sentado de forma confortável = Condução em segurança

Antes de **cada deslocação**, certifique-se de que:

- É fácil aceder a todos os controlos de funcionamento.
- A carga da bateria é suficiente para a distância que pretende percorrer.

- O cinto de postura (se estiver instalado) está em perfeitas condições.
- O retrovisor (se estiver instalado) está ajustado de modo a poder sempre olhar para trás sem ter de se dobrar para a frente ou mudar de posição no assento.

### 6.3 Estacionar e parar

Quando estacionar a sua cadeira de rodas elétrica ou se a sua cadeira de rodas elétrica estiver estacionária durante um período prolongado:

1. Desligue o sistema de alimentação da cadeira de rodas elétrica (tecla ON/OFF).

### 6.4 Sentar-se e levantar-se da cadeira de rodas elétrica



#### AVISO!

- É necessário o apoio de braço ter sido removido ou rebatido para cima de modo a sentar-se ou levantar-se da cadeira de rodas elétrica de lado.

#### 6.4.1 Remover o apoio de braço para uma transferência lateral

Consoante o lado no qual o comando está instalado, é necessário desligar o cabo do comando antes de remover o apoio de braço.

### Apoio de braço standard

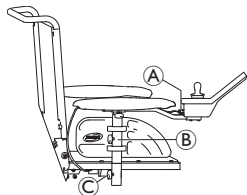

1. Puxe a ficha (A) do cabo do comando para o desligar.
2. Se necessário, remova o cabo do comando do clipe (B).
3. Desaperte o fecho (C).
4. Remova o apoio de braço do suporte.

### Apoio de braço rebatível

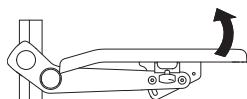

1. Rebata o apoio de braço para a transferência lateral.

### Apoio de braço móvel

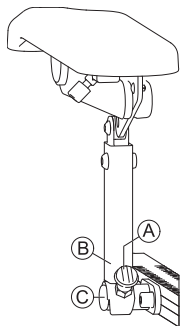

1. Puxe o parafuso de rosca (A) para desbloquear o suporte do apoio de braço (B) da placa de encaixe (C).
2. Rebata o apoio de braço para a transferência lateral.

### Suporte rebatível do comando

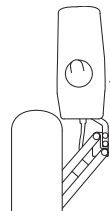

1. Pressione o comando para rebater o suporte do comando para o lado.

### Suporte rebatível do comando Maxx Resolve



#### CUIDADO!

#### Risco de lesão ou danos

Dirigir a cadeira de rodas elétrica e/ou operar as funções de posicionamento elétrico com o comando na posição rebatível pode causar colisões ou movimentos não intencionais.

- Preste sempre muita atenção ao ambiente circundante ao operar a cadeira de rodas elétrica para evitar colisões, danos ou movimentos não intencionais.
- Certifique-se sempre de que há espaço suficiente entre a almofada do apoio de braço e o joystick quando o comando estiver na posição rebatível.

## 6.4.2 Rebater o comando para o lado

Se a sua cadeira de rodas elétrica estiver equipada com um suporte rebatível do comando, o comando pode ser afastado para o lado, por exemplo, para se aproximar de uma mesa.

### ! AVISO!

Aplicar tensão excessiva na parte frontal do comando ao operar o mecanismo rebatível pode causar danos à transmissão interna da correia.

- Uma tensão suave deve ser aplicada no meio do comando que está mais próximo do ponto de articulação do mecanismo rebatível. A tensão para operar o mecanismo rebatível pode ser ajustada para atender às necessidades do utilizador; consulte 5.2.3 *Ajustar o suporte rebatível do comando Maxx Resolve, página 34.*

### ! AVISO!

Utilizar o joystick para operar o mecanismo rebatível causa danos ao joystick.

- Não utilize o joystick para operar o mecanismo rebatível.

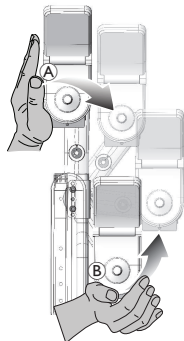

1. Empurre o meio do comando (A) para operar o mecanismo oscilante.
2. Empurre para frente e para dentro (B), até que o comando trave na posição inicial com um clique.

### 6.4.3 Rodar o suporte da linha média do núcleo para o lado

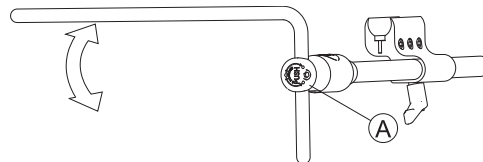

1. Pressione o botão (A) e rode o núcleo para cima ou para baixo.

### 6.4.4 Rodar o suporte de ecrã oscilante para o lado



O suporte de ecrã oscilante só encaixa no lugar quando é rodado para a posição predefinida.

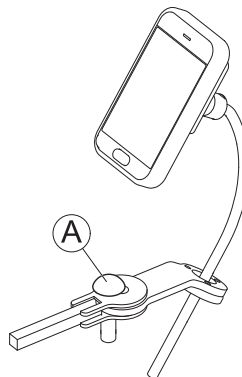

1. Pressione o parafuso de rosca (A) e rode o suporte de ecrã para o lado.

### 6.4.5 Remover/insertar o apoio da anca com extração rápida

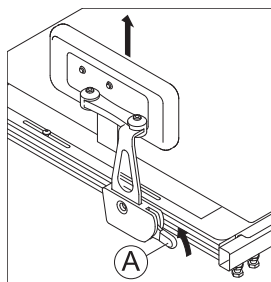

#### Remover o apoio da anca

1. Puxe a alavanca (A) para cima.
2. Remova o apoio da anca do suporte.

#### Inserir o apoio da anca

1. Insira o apoio da anca no suporte.
2. Empurre a alavanca (A) para baixo. Certifique-se de que o apoio da anca encaixa com um clique audível.

### 6.4.6 Informações sobre como se sentar e levantar



#### ATENÇÃO!

#### Risco de lesão grave ou danos

As técnicas de transferência incorretas podem causar lesão grave ou danos

- Antes de tentar efetuar transferências, consulte um profissional de cuidados de saúde para determinar as técnicas de transferência adequadas para o utilizador e o tipo de cadeira de rodas.
- Siga as instruções seguintes.



Se não tiver força muscular suficiente, deve pedir ajuda a uma outra pessoa. Se possível, utilize uma prancha de deslizamento.

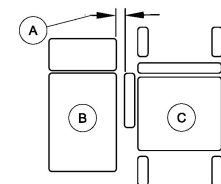

1. Reduza o espaço entre a superfície de transferência (B) e o assento da cadeira de rodas elétrica (C) à distância mínima (A) necessária para efetuar a transferência. Esta operação pode ter de ser efetuada por um assistente.
2. Alinhe os rodízios paralelamente às rodas motrizes para melhorar a estabilidade durante a transferência.
3. Desligue sempre a cadeira de rodas elétrica.
4. Engate sempre os bloqueios do motor/embraiagens e cubos de ponto-morto (se aplicável) para impedir as rodas de se deslocarem.
5. Consoante o tipo de apoio de braços da sua cadeira de rodas elétrica, retire-o ou rebata-o para cima.
6. Agora sente-se ou levante-se da sua cadeira de rodas elétrica.

## 6.5 Ultrapassar obstáculos

Esta cadeira de rodas elétrica está equipada com a tecnologia "SureStep". Ao ultrapassar obstáculos, os rodízios retraem-se e elevam-se. Ao descer, estendem e baixam.

### 6.5.1 Altura máxima de obstáculos

A altura máxima do obstáculo é:

- Para a frente: 75 mm
- Para trás: 50 mm

Para obter mais informações, consulte a secção 11.1 Especificações técnicas, página 103.



### CUIDADO!

#### Risco de basculação

- Nunca aborde obstáculos a um ângulo inferior a 90 graus como ilustrado abaixo.
- Aborde obstáculos seguidos de um declive com cuidado. Se não tiver a certeza sobre o grau do declive, afaste-se do obstáculo e, se possível, tente encontrar outro local de passagem.
- Nunca aborde obstáculos num solo irregular e/ou pouco firme.
- Nunca conduza com uma pressão de pneus excessivamente baixa.
- Coloque o encosto na posição vertical antes de subir um obstáculo.



### CUIDADO!

#### Risco de queda para fora da cadeira de rodas elétrica e de danos na cadeira de rodas eléctrica, por ex., nos rodízios.

- Nunca aborde obstáculos com altura superior à altura máxima de obstáculos transponíveis.
- Nunca deixe que o apoio de pés/apoio de pernas toque no solo ao descer um obstáculo.
- Se não tiver a certeza de que é possível transpor o obstáculo, afaste-se do obstáculo e, se possível, encontre outro local de passagem.

## 6.5.2 Forma correta de abordar obstáculos



Se a cadeira de rodas elétrica estiver equipada com um comando do assistente, as instruções seguintes sobre como abordar obstáculos também se aplicam a assistentes.

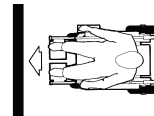

Correcto



Incorrecta

### Subida

1. Aproxime-se do obstáculo ou da borda do passeio lentamente, de frente e em ângulo reto.
2. Pare na seguinte posição: aprox. 5 - 10 cm antes do obstáculo.
3. Verifique a posição das rodas dianteiras. Devem encontrar-se na direção de condução e a ângulos retos em relação ao obstáculo.
4. Aproxime-se lentamente e mantenha uma velocidade consistente até as rodas traseiras também terem passado sobre o obstáculo.

### Subida de obstáculos com um trepa-passeios

1. Aproxime-se do obstáculo ou da borda do passeio lentamente, de frente e em ângulo reto.
2. Pare na seguinte posição: aprox. 30 - 50 cm antes do obstáculo.
3. Verifique a posição das rodas dianteiras. Devem encontrar-se na direção de condução e a ângulos retos em relação ao obstáculo.
4. Aproxime-se à máxima velocidade até o trepa-passeios entrar em contacto com o obstáculo. O impulso irá levantar ambas as rodas dianteiras sobre o obstáculo.
5. Mantenha uma velocidade consistente até as rodas traseiras também terem passado sobre o obstáculo.

### Descida

A abordagem para descer um obstáculo é idêntica à de subida, mas não é necessário parar antes de descer.

- Desça o obstáculo a uma velocidade média.



Se descer um obstáculo demasiado lentamente, os dispositivos antiqueda podem ficar presos e levantar as rodas motrizes do solo. Nessa altura, já não será possível conduzir a cadeira de rodas elétrica.

## 6.6 Subir e descer declives

Para obter mais informações quando ao declive máximo de segurança, consulte *11.1 Especificações técnicas, página 103*.



### **CUIDADO!**

#### **Risco de basculação**

- Desça superfícies inclinadas apenas a 2/3 da velocidade máxima. Evite mudanças súbitas de direção ou travagens abruptas ao deslocar-se em declives.
- Coloque sempre o encosto ou a inclinação do assento (se a inclinação do assento ajustável estiver disponível) na posição vertical antes de subir declives. Recomendamos que posicione o encosto ou a inclinação do assento ligeiramente para trás antes de descer declives.
- Baixe sempre o dispositivo de elevação (se aplicável) até à sua posição mais baixa antes de subir ou descer um declive.
- Nunca tente subir ou descer um declive em superfícies escorregadias ou onde existir um risco de derrapagem (como um pavimento molhado, com gelo, etc.).
- Evite tentar sair da cadeira de rodas elétrica em terreno inclinado ou num declive.
- Desloque-se sempre em linha reta na estrada ou caminho que está a percorrer, em vez de fazer ziguezagues.



- Nunca tente virar ao contrário num declive ou inclinação.



### **CUIDADO!**

#### **A distância de travagem é muito maior num declive descendente do que em terreno plano**

- Nunca se desloque num declive que excede o declive nominal (consulte *11.1 Especificações técnicas, página 103*).

## 6.7 Utilização em estradas públicas

Se desejar utilizar a cadeira de rodas elétrica em vias públicas e a legislação nacional requerer iluminação, a cadeira de rodas elétrica precisa de ser equipada com um sistema de iluminação adequado. Podem ser necessárias modificações adicionais consoante o país.

Contacte o seu fornecedor Invacare se tiver alguma questão.

## 6.8 Utilizar dispositivos anti-queda dobráveis

Em caso de espaço limitado, por exemplo, num elevador ou durante o transporte num automóvel, a cadeira de rodas elétrica poderá ser demasiado comprida. Nestes casos, os dispositivos anti-queda dobráveis podem ser úteis. Estes só podem ser manipulados por um assistente, uma vez que estão fora do alcance do utilizador.

**CUIDADO!**

Risco de basculação, se os dispositivos anti-queda não forem colocados novamente na posição de condução antes do início do movimento

- Coloque sempre os dispositivos anti-queda na posição de condução antes de iniciar o movimento (consulte a figura abaixo).
- Certifique-se de que o pino de fixação está completamente engatado!

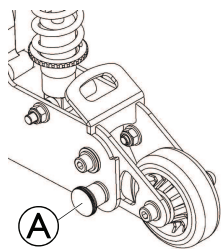

*Posição de condução*

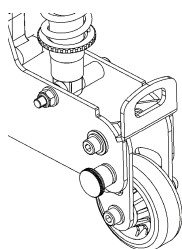

*Posição de estacionamento*

**Dobrar o dispositivo anti-queda para baixo:**

1. Puxe o pino de bloqueio **A** para soltar o dispositivo anti-queda.
2. Dobre o dispositivo anti-queda para baixo.  
A cadeira de rodas elétrica é mais curta agora.

**Dobrar o dispositivo anti-queda para cima:**

1. Dobre os dispositivos anti-queda para cima até que o pino de bloqueio fique engatado de uma forma audível.  
O dispositivo anti-queda volta a ficar funcional.

## 6.9 Empurrar a cadeira de rodas elétrica no modo de ponto-morto

Os motores da cadeira de rodas elétrica estão equipados com travões automáticos, impedindo a cadeira de rodas elétrica de começar a andar de forma descontrolada quando o comando está desligado. Quando empurrar a cadeira de rodas elétrica manualmente enquanto estiver em ponto morto, os travões magnéticos têm de estar desengatados.



Empurrar a cadeira de rodas elétrica manualmente pode exigir mais força física do que o esperado (mais de 100 N). Apesar disso, a força necessária está em conformidade com os requisitos da norma ISO 7176-14.



A utilização prevista para o modo de ponto-morto é permitir manobrar a cadeira de rodas elétrica em distâncias curtas. Os punhos ou as barras de empurrar suportam esta função, mas tenha em atenção que pode ocorrer algum impedimento entre os pés do assistente e a parte traseira da cadeira de rodas elétrica.

### 6.9.1 Desengatar os motores



#### CUIDADO!

**Risco de lesão devido ao contacto com superfícies quentes do motor**

- Evite tocar nas superfícies quentes quando engatar ou desengatar.



#### CUIDADO!

**Risco da cadeira de rodas elétrica andar sozinha**

- Quando os motores são desengatados (para empurrar em ponto morto), os travões do motor eletromagnético são desativados. Com a cadeira de rodas elétrica estacionada, as alavancas para engatar e desengatar os motores devem estar, impreterivelmente, bloqueadas com firmeza na posição de "TRAÇÃO" (travões do motor eletromagnético ativados).



Os motores só podem ser desengatados por um assistente e não pelo utilizador. Desta forma, os motores só são desengatados quando há um assistente disponível para travar a cadeira de rodas, evitando-se assim o movimento acidental.

Os parafusos de rosca de engate para desengatar os motores estão localizados em cada motor.



**Desengatar o motor (motor de 12 km/h):**

1. Desligue o comando.
2. Rode o botão de engate (A) no sentido dos ponteiros do relógio. O motor fica desengatado.



**Engatar o motor (motor de 12 km/h):**

1. Rode o botão de engate (A) no sentido contrário ao dos ponteiros do relógio. O motor fica engatado.
-  Ambos os motores devem estar sempre engatados!

### Motor de 6 ou 10 km/h:

#### Desengate do motor direito (do ponto de vista do utilizador)

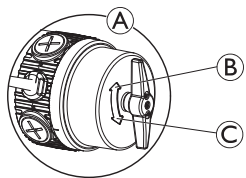

1. Desligue o comando.
2. Rode o botão de rotação de engate do motor direito **A** no sentido dos ponteiros do relógio **B**.  
O motor fica desengatado.
3. Rode o botão de rotação de engate do motor direito **A** no sentido contrário ao dos ponteiros do relógio **C**.  
O motor fica engatado.

#### Desengate do motor esquerdo (do ponto de vista do utilizador)

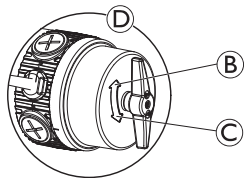

1. Desligue o comando.
2. Rode o botão de rotação de engate do motor esquerdo **D** no sentido contrário ao dos ponteiros do relógio **C**.  
O motor fica desengatado.
3. Rode o botão de rotação de engate do motor esquerdo **D** no sentido dos ponteiros do relógio **B**.  
O motor fica engatado.

## 6.10 Substituição da almofada do encosto

apenas para encostos Matrix Elite

### Remoção da almofada do encosto

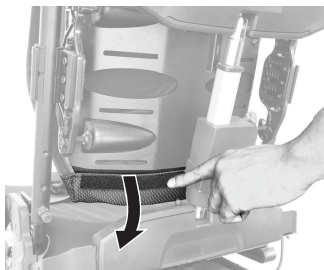

1. Solte o gancho e a alça na parte inferior do encosto.

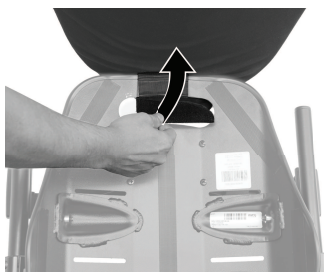

2. Levante a almofada.

3. Solte o gancho e a alça na pega do encosto.

### Instalação da almofada do encosto

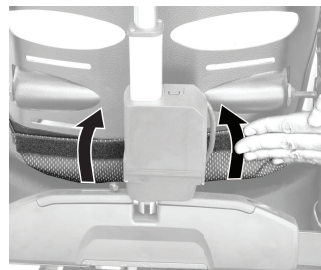

1. Prenda o gancho e a alça na parte inferior do encosto.



2. Dobre a almofada para cima.



3. Prenda o gancho e a alça na pega do encosto.

## 7 Sistema de controlo

### 7.1 Sistema de proteção de comandos

O sistema de comandos da cadeira de rodas está equipado com proteção contra sobrecarga.

Se a tração for muito sobrecarregada durante um longo período de tempo (por exemplo, ao subir uma colina íngreme) e especialmente quando a temperatura ambiente for elevada, o sistema de comandos pode sobreaquecer. Nesse caso, o desempenho da cadeira de rodas é gradualmente reduzido até ficar parado. O indicador de estado apresentará um código de erro (consulte o manual de utilização do seu comando). Ao desligar e ligar a fonte de alimentação novamente, o código de erro será eliminado e o sistema de comandos será reativado. No entanto, pode demorar até cinco minutos até o sistema de comandos ter arrefecido o suficiente para o desempenho total da tração ser restaurado.

Se a tração for bloqueada devido a um obstáculo intransponível, por exemplo, um passeio ou algo semelhante que seja demasiado alto e o condutor tentar conduzir durante mais de 20 segundos contra o obstáculo, o sistema de comandos desliga-se automaticamente para evitar danos nos motores. O visor de estado apresenta um código de erro correspondente (consulte o manual de utilização do seu comando). Ao desligar e ligar novamente, o código de erro será eliminado e o sistema de comandos será reativado.



Um fusível principal defeituoso só pode ser substituído após todo o sistema de comandos ser verificado. A substituição deve ser efetuada por um fornecedor especializado da Invacare. Pode obter informações sobre o tipo de fusível em *11.1 Especificações técnicas, página 103*.

### 7.2 Baterias

A energia é fornecida por duas baterias de 12 V. As baterias não exigem manutenção e só precisam de ser carregadas regularmente.

No documento que se segue, encontra informações sobre como carregar, manipular, transportar, armazenar, conservar e utilizar as baterias.

#### 7.2.1 Informações gerais sobre o carregamento

As novas baterias devem ser sempre completamente carregadas uma vez antes da primeira utilização. As novas baterias estarão à sua plena capacidade após terem realizado cerca entre 10 a 20 ciclos de carregamento (período de adaptação). Este período de adaptação é necessário para ativar completamente a bateria, condição indispensável para um máximo desempenho e longevidade. Assim, a autonomia e o tempo de funcionamento da sua cadeira de rodas elétrica poderão aumentar inicialmente com a utilização.

Ao contrário das baterias NiCd, as baterias de ácido de chumbo de gel/AGM não têm um efeito de memória.

#### 7.2.2 Instruções gerais sobre o carregamento

Siga as instruções indicadas abaixo para assegurar uma utilização segura e a longevidade das baterias:

- Carregue durante 18 horas antes da primeira utilização.
- Recomendamos que as baterias sejam carregadas diariamente depois de cada descarga, incluindo as descargas parciais, bem como todas as noites. Consoante o nível de descarga, as baterias podem demorar até 12 horas até estarem completamente carregadas de novo.

- Quando o indicador de bateria chegar ao nível vermelho do LED, carregue as baterias no mínimo durante 16 horas, ignorando a indicação de carga completa do visor!
- Tente providenciar um carregamento de 24 horas uma vez por semana para assegurar que ambas as baterias estão completamente carregadas.
- Não utilize as baterias com pouca carga sem as recarregar completamente de forma regular.
- Não carregue as baterias sob temperaturas extremas. As temperaturas altas, acima dos 30 °C, não são recomendadas para o carregamento, assim como as temperaturas inferiores a 10 °C.
- Utilize apenas dispositivos de carregamento da Classe 2. Esta classe de carregadores pode ser deixada sem supervisão durante o carregamento. Todos os dispositivos de carregamento fornecidos pela Invacare cumprem estes requisitos.
- Não é possível sobrecarregar as baterias com o carregador fornecido com a cadeira de rodas elétrica, nem com um carregador aprovado pela Invacare.
- Proteja o seu carregador de fontes de calor, tais como aquecedores e luz solar direta. Se o carregador da bateria sobreaquecer, a corrente de carregamento será reduzida e o processo de carregamento irá atrasar.

### 7.2.3 Carregar as baterias

Consulte os manuais de utilização do comando e do carregador da bateria para obter a posição da ligação para carregamento e informações adicionais sobre o carregamento das baterias.



#### ATENÇÃO!

##### Risco de lesões se utilizar a cadeira de rodas elétrica durante o carregamento

- NÃO tente recarregar as baterias e controlar o funcionamento da cadeira de rodas elétrica ao mesmo tempo.
- NÃO se sente na cadeira de rodas elétrica enquanto decorrer o carregamento das baterias.



#### ATENÇÃO!

##### Risco de incêndio

- Carregue a cadeira de rodas elétrica apenas num ambiente bem ventilado para evitar a acumulação de gases inflamáveis.
- Durante o processo de carregamento, ocorrem gases explosivos. Mantenha a cadeira de rodas elétrica e o carregador longe de fontes de ignição, tais como chamas e faíscas.



#### ATENÇÃO!

##### Se for utilizado um carregador da bateria incorreto, há um risco de explosão e destruição das baterias.

- Utilize apenas o carregador da bateria fornecido com a cadeira de rodas elétrica ou um carregador aprovado pela Invacare.



### ATENÇÃO!

**Risco de choque elétrico e danos no carregador da bateria se este se molhar**

- Proteja o carregador da bateria da água.
- Carregue sempre num ambiente seco.



### ATENÇÃO!

**Risco de curto-circuito e choque elétrico se o carregador da bateria tiver sido danificado**

- Não utilize o carregador da bateria se tiver caído ou estiver danificado.



### ATENÇÃO!

**Risco de choque elétrico e danos nas baterias**

- NUNCA tente recarregar as baterias colocando os cabos diretamente nos terminais de bateria.



### ATENÇÃO!

**A utilização de um cabo de extensão danificado pode resultar em risco de incêndio e choque elétrico**

- Utilize um cabo de extensão apenas quando for absolutamente necessário. Se precisar de utilizar um cabo, deve certificar-se de que está em boas condições.

1. Desligue a cadeira de rodas elétrica.
2. Ligue o carregador da bateria à tomada do carregador.
3. Ligue o carregador da bateria à fonte de alimentação.



As baterias estão equipadas com aberturas de segurança que permitem a evaporação do gás gerado durante o processo de carregamento. Se as aberturas de segurança não conseguirem libertar o gás corretamente, as baterias podem sobreaquecer e deformar-se permanentemente. Poderá sentir um cheiro desagradável e um funcionamento reduzido das baterias. No entanto, as baterias permanecem seguras. Pare imediatamente o carregamento e deixe a cadeira de rodas elétrica arrefecer. Contacte o seu fornecedor para trocar as baterias.

#### 7.2.4 Desligar a cadeira de rodas elétrica após o carregamento

1. Assim que o carregamento esteja concluído, primeiro desligue o carregador da bateria da fonte de alimentação e, em seguida, desligue a ficha do comando.

#### 7.2.5 Armazenamento e manutenção

Siga as instruções indicadas abaixo para assegurar uma utilização segura e a longevidade das baterias:

- Armazene sempre a cadeira de rodas elétrica completamente carregada.
- Não deixe as baterias ficarem num estado de carga baixa durante um período de tempo prolongado. Carregue uma bateria descarregada o mais rapidamente possível.
- Se a cadeira de rodas elétrica não for utilizada durante um maior período de tempo (ou seja, mais de duas semanas), as baterias devem ser carregadas pelo menos uma vez por mês, para conservar uma carga completa e ter as baterias sempre carregadas e prontas a serem usadas.
- Evite temperaturas extremamente altas ou baixas durante o armazenamento. Recomendamos que a cadeira de rodas elétrica seja armazenada a uma temperatura de 15 °C.

- As baterias de gel e AGM não exigem manutenção. Todos os problemas de desempenho devem ser resolvidos por um técnico de cadeiras de rodas elétricas com a formação adequada.

## 7.2.6 Instruções sobre a utilização das baterias



### **CUIDADO!**

#### **Risco de danificar as baterias.**

- Evite descargas muito profundas e nunca descarregue as baterias completamente.

- Preste atenção ao Indicador do carregador da bateria! Carregue as baterias quando o indicador de carga da bateria mostrar que a carga da bateria está fraca. A rapidez com que as baterias descarregam depende de muitas circunstâncias, como a temperatura ambiente, a condição da superfície da estrada, a pressão dos pneus, o peso do condutor, a forma de conduzir e a utilização de iluminação, se aplicável.
- Tente sempre carregar as baterias antes de o indicador do comando apresentar o estado da carga na cor vermelha. A cor vermelha significa uma capacidade restante de cerca de 20%.
- Quando estiver a piscar o LED vermelho, a função Bateria segura está ativada. A partir deste momento, a velocidade e a aceleração diminuem radicalmente. Poderá afastar-se de uma situação perigosa, movendo a cadeira de rodas elétrica lentamente, antes de o módulo de alimentação ficar completamente desativado. Esta situação implica uma descarga profunda e deve ser evitada.
- A condução com um LED vermelho a piscar representa uma pressão extrema para a bateria e deve ser evitada em circunstâncias normais.
- Tenha em atenção que a temperaturas inferiores a 20 °C a capacidade nominal da bateria começa a diminuir. Por exemplo, a -10 °C a capacidade é reduzida para cerca de 50% da capacidade nominal da bateria.
- Para evitar danificar as baterias, nunca permita a sua descarga completa. Conduza o veículo elétrico utilizando baterias com muito pouca carga apenas se for absolutamente necessário, pois sobrecarregará as baterias indevidamente e abreviará a sua expectativa de vida útil.
- Quanto mais cedo recarregar as baterias, maior será a sua duração.
- A profundidade da descarga afeta o ciclo de vida. Quanto maior for o trabalho exigido de uma bateria, menor é a sua esperança de vida. Exemplos:
  - Uma descarga profunda acarreta a mesma pressão que 6 ciclos normais (com as luzes verde / laranja desligadas).
  -  O indicador de bateria ou o número de LED pode variar, dependendo do tipo de comando.
 

A vida da bateria corresponde a cerca de 500 ciclos com uma descarga de 80% (ou seja, com os primeiros 4 LED desligados/a barra da bateria aparece a vermelho) ou a cerca de 5000 ciclos com uma descarga de 10% (um LED desligado/a barra da bateria aparece a verde).
- Sob funcionamento normal, deve descarregar a bateria uma vez por mês até que todos os LED verdes e cor de laranja estejam desligados ou até a barra da bateria aparecer a vermelho. Este procedimento deve ser realizado num dia. Posteriormente, é necessário realizar um carregamento de 16 horas para recondiçãoamento.

### 7.2.7 Transportar baterias

As baterias fornecidas com a sua cadeira de rodas elétrica não são mercadorias perigosas. Esta classificação baseia-se nas disposições além GGVS relativas ao transporte rodoviário de mercadorias perigosas e nas disposições IATA/DGR relativas ao transporte ferroviário/transporte aéreo de mercadorias perigosas. As baterias podem ser transportados sem restrições, quer pela estrada, por comboio ou por avião. No entanto, as empresas de transporte individuais têm diretrizes que possivelmente restringem ou proíbem determinados procedimentos de transporte. Solicite informações à empresa de transporte relativamente a cada caso individual.

### 7.2.8 Instruções gerais sobre o manuseamento das baterias

- As baterias atingem o seu fim de vida útil quando a autonomia de condução é significativamente inferior ao normal. Contacte o seu fornecedor ou o técnico de assistência para obter detalhes.
- Solicite sempre a instalação das baterias a um técnico de cadeiras de rodas elétricas devidamente formado ou a uma pessoa com o conhecimento adequado. Os técnicos dispõem das ferramentas e da formação necessárias à realização segura e correta do trabalho.

### 7.2.9 Manusear corretamente baterias danificadas

Se as baterias estiverem defeituosas ou danificadas, a cadeira de rodas elétrica não deve ser utilizada em nenhuma circunstância. Contacte o seu fornecedor para reparar ou trocar as baterias.

As baterias danificadas só devem ser manuseadas por um técnico de cadeiras de rodas elétricas devidamente formado.



#### ATENÇÃO!

##### Risco de queimadura

- Nunca toque ou retire baterias superaquecidas. Desligue apenas o carregador.
- Nunca toque em baterias com fugas.



#### CUIDADO!

##### Corrosão e queimaduras devido a fugas de ácido se as baterias estiverem danificadas

- Retire imediatamente toda a roupa na qual o ácido tenha caído.

##### Após o contacto com a pele:

- Lave imediatamente a área afetada com água em abundância.

##### Após o contacto com os olhos:

- Lave imediatamente os olhos sob água corrente durante vários minutos; consulte um médico.

#### Eliminação correta de baterias descarregadas ou danificadas

As baterias têm regras especiais de eliminação. O seu fornecedor tem todas as informações disponíveis para trocar e eliminar com segurança as baterias defeituosas.

## 8 Transporte

### 8.1 Transporte — Informações gerais



#### ATENÇÃO!

**Risco de morte ou lesão grave para o utilizador da cadeira de rodas elétrica e potencialmente para qualquer ocupante vizinho do veículo, se a cadeira de rodas elétrica for presa utilizando um sistema de refreio de um outro fornecedor e o peso sem carga da cadeira de rodas elétrica exceder o máximo peso para o qual o sistema de refreio está certificado**

- Certifique-se de que o peso da cadeira de rodas elétrica não excede o peso para o qual o sistema de refreio está certificado. Consulte a documentação do fabricante do sistema de refreio.
- Se não tiver a certeza do peso da cadeira de rodas elétrica, deverá pesá-la utilizando balanças calibradas.



#### ATENÇÃO!

##### Risco de lesão ou danos

Se a cadeira de rodas elétrica estiver equipada com um tabuleiro ou outro equipamento auxiliar, este poderá libertar-se durante a transferência para um veículo e causar danos ou ferimentos aos utilizadores em caso de colisão.

- Sempre que possível, outro equipamento auxiliar da cadeira de rodas elétrica deve ser fixado à cadeira de rodas elétrica ou retirado da cadeira de rodas elétrica e fixado no veículo durante a viagem.
- Se um tabuleiro estiver colocado, remova-o sempre antes de transportar a cadeira de rodas elétrica.



#### AVISO!

- O veículo deve ter a resistência do piso para suportar o peso combinado do ocupante, da cadeira de rodas elétrica e dos acessórios/opções.

## 8.2 Transferir a cadeira de rodas elétrica para um veículo de transporte



### ATENÇÃO!

**A cadeira de rodas elétrica corre o risco de basculação se for transferida para um veículo de transporte enquanto o utilizador ainda estiver sentado na cadeira de rodas elétrica**

- Sempre que possível, transfira a cadeira de rodas elétrica sem o utilizador.
- Se for necessário transferir a cadeira de rodas elétrica utilizando uma rampa, certifique-se de que a rampa não excede o declive nominal.
- Se for necessário transferir a cadeira de rodas elétrica utilizando uma rampa que excede o declive nominal, deverá ser utilizado um guincho. Desta forma, um assistente poderá monitorizar e dar assistência no processo de transferência em segurança.
- Em alternativa, poderá ser utilizada uma plataforma de elevação.
- Certifique-se de que o peso total da cadeira de rodas elétrica, incluindo o utilizador, não excede o peso total máximo permitido para a rampa ou a plataforma de elevação.
- A cadeira de rodas elétrica deverá ser transferida para um veículo de transporte sempre com o encosto numa posição vertical, a elevação do assento para baixo e a inclinação na posição vertical (consulte a secção 6.6 *Subir e descer declives, página 79*).



### ATENÇÃO!

**Risco de lesão e danos na cadeira de rodas elétrica e no veículo de transporte**

Risco de basculação ou movimentos descontrolados da cadeira de rodas elétrica se esta for transferida para um veículo de transporte utilizando uma rampa que exceda o declive nominal.

- Transfira a cadeira de rodas elétrica para o veículo de transporte sem o utilizador.
- Um assistente terá de dar assistência no processo de transferência.
- Certifique-se de que todos os cuidadores compreendem totalmente o manual da rampa e do guincho.
- Certifique-se de que o guincho é adequado à cadeira de rodas elétrica.
- Utilize apenas os pontos de refreio adequados. Não utilize os componentes removíveis ou móveis da cadeira de rodas elétrica como pontos de refreio.



### ATENÇÃO!

**Risco de lesão e danos na cadeira de rodas elétrica**

Se for necessário transferir a cadeira de rodas elétrica para um veículo de transporte, utilizando uma plataforma de elevação quando o comando está ligado, existe um risco de o dispositivo funcionar de forma errática e cair da plataforma de elevação.

- Antes de transferir a cadeira de rodas elétrica utilizando uma plataforma de elevação, desligue o produto e desligue o cabo de barramento do comando ou as baterias do sistema.

1. Conduza ou empurre a cadeira de rodas elétrica para o veículo de transporte, utilizando uma rampa adequada.
2. Fixe a cadeira de rodas elétrica ao veículo de transporte, consulte *8.3 Utilize a cadeira de rodas elétrica como assento de veículo, página 91* e fixe o utilizador na cadeira de rodas elétrica, consulte *8.3.2 Proteger o utilizador na cadeira de rodas elétrica, página 93*.

### 8.3 Utilize a cadeira de rodas elétrica como assento de veículo

Nem todas as cadeiras de rodas elétricas têm automaticamente a permissão para serem utilizadas como assento do veículo. As seguintes etiquetas explicam se a cadeira de rodas elétrica pode ser utilizada como assento do veículo ou não.

Se a cadeira de rodas elétrica NÃO puder ser utilizada como assento do veículo, isso é identificado pela seguinte etiqueta:



ISO 7176-19

Se a cadeira de rodas elétrica puder ser utilizada como assento do veículo, os pontos de refreio são identificados pela seguinte etiqueta:



ISO 7176-19

Para poder utilizar uma cadeira de rodas elétrica como um assento do veículo, tem de estar equipada com pontos de refreio para permitir a ancoragem ao veículo motorizado. Estes acessórios/opções podem ser incluídos no âmbito standard da encomenda e entrega da cadeira de rodas elétrica em alguns países (por exemplo, no Reino Unido), mas também podem ser obtidos através da Invacare como opção noutros países.

As seguintes informações só são relevantes se a sua cadeira de rodas elétrica puder ser utilizada como um assento de veículo:



#### ATENÇÃO! Risco de lesões graves

A cadeira de rodas elétrica foi concebida e testada em conformidade com os requisitos da norma ISO 7176-19 para ser utilizada apenas como banco voltado para a frente num veículo a motor.

A cadeira de rodas elétrica foi testada dinamicamente numa orientação virada para a frente com o ATD (dispositivo de teste antropomórfico, manequim de teste de colisão) preso por um cinto de retenção de três pontos.

Se alguma das instruções não for seguida, podem ocorrer ferimentos ou danos graves em caso de colisão:

- As alterações ou substituições não devem ser feitas nos pontos de fixação da cadeira de rodas elétrica nem nas partes ou componentes estruturais e do chassis, uma vez que isto pode afetar a capacidade de resistência ao choque da cadeira de rodas elétrica, e também pode alterar o desempenho da cadeira de rodas elétrica em utilização normal. Se for considerado necessário fazer este tipo de alterações, a Invacare deve ser consultada.
- Utilizar apenas baterias seladas à prova de derramamento aprovadas pela Invacare.
- É imperativo que a cadeira de rodas elétrica seja inspecionada por um fornecedor autorizado para determinar se a cadeira de rodas elétrica é adequada para reutilização após qualquer tipo de colisão do veículo.

A cadeira de rodas elétrica pode ser utilizada como assento de veículo em ligação com um sistema de ancoragem que tenha sido verificado e aprovado de acordo com a norma ISO 10542. O veículo de transporte deve ser convertido profissionalmente para ancorar a cadeira de rodas elétrica. Para obter mais informações, contacte o fabricante do seu veículo de transporte.

 Se possível, o utilizador deve sair sempre da cadeira de rodas elétrica para utilizar um assento do veículo e o sistema de retenção fornecido pelo fabricante com o veículo. A cadeira de rodas elétrica desocupada deve ser armazenada numa área de carga ou fixada no veículo durante a viagem.



Uma cadeira de rodas elétrica permitida como assento do veículo foi submetida a um teste de colisão em conformidade com a norma ISO 7176-19 para utilização em veículos rodoviários e cumpre os requisitos de transporte virado para a frente e de colisões de frente.

O modelo utilizado no teste de colisão foi preso utilizando cintos de segurança pélvicos e na parte superior do corpo. Devem ser utilizados ambos os tipos de cinto de segurança de modo a minimizar o risco de lesões para a cabeça ou parte superior do corpo.

 Testes da Invacare com sistemas de refreio que cumprem os requisitos da norma ISO 10542-1 e o peso total da cadeira de rodas elétrica. Para obter mais informações relacionadas com o peso total, consulte *11.1 Especificações técnicas, página 103*.

### 8.3.1 Forma de ancoragem da cadeira de rodas elétrica num veículo

A cadeira de rodas elétrica está equipada com pontos de refreio. Para fixação podem ser utilizados ganchos fechados ou anéis de cinto.



#### CUIDADO!

**Existe um risco de lesão se a cadeira de rodas elétrica não estiver devidamente presa durante a sua utilização como assento do veículo**

- Utilize sempre um sistema de refreio adequado ao peso combinado do ocupante e da cadeira de rodas elétrica.
- Se possível, o utilizador deve sempre sair da cadeira de rodas elétrica para utilizar um assento do veículo de transporte e os cintos de segurança fornecidos pelo mesmo.
- A cadeira de rodas elétrica deve sempre ser ancorada de frente para o sentido de deslocação pretendido do veículo de transporte.
- A cadeira de rodas elétrica tem de ser sempre presa em conformidade com o manual de utilização do fabricante do sistema de refreio e da cadeira de rodas elétrica.
- Remova e prenda sempre quaisquer peças acessórias fixadas à cadeira de rodas elétrica, tais como mesas ou comandos mentonianos.
- Se a sua cadeira de rodas elétrica estiver equipada com um encosto de ângulo ajustável, deverá ser colocada numa posição vertical.
- Baixe completamente os apoios de pernas elevados, se estes estiverem instalados.
- Baixe completamente o dispositivo de elevação, se este estiver instalado.

1.

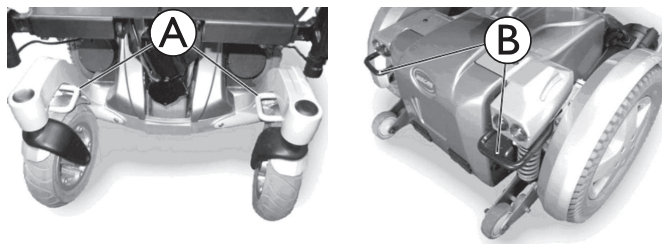

Fixe a cadeira de rodas elétrica voltada para a frente com os cintos do sistema de refreio nos pontos de refreio na frente (A) e pontos de refreio na parte traseira (B).

2. Fixe a cadeira de rodas elétrica aplicando tensão nos cintos de acordo com o manual de utilização do fabricante do sistema de refreio.

### 8.3.2 Proteger o utilizador na cadeira de rodas elétrica



#### CUIDADO!

Risco de lesão durante a utilização da cadeira de rodas elétrica como assento do veículo, se o encosto de cabeça não estiver bem ajustado ou se não estiver instalado

Este uso indevido pode resultar numa hiperextensão do pescoço durante colisões.

- Tem de estar instalado um encosto de cabeça. O encosto de cabeça opcionalmente fornecido para esta cadeira de rodas elétrica pela Invacare é perfeitamente adequado para utilização durante o transporte.
- O encosto de cabeça deve ser ajustado à altura das orelhas do utilizador.

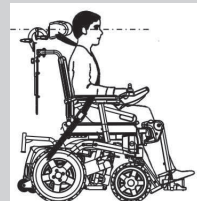



## CUIDADO!

### Risco de lesão se o utilizador não estiver devidamente preso à cadeira de rodas elétrica

- Os dispositivos de retenção de segurança só devem ser utilizados quando o peso do utilizador da cadeira de rodas for igual ou superior a 23 kg.
- Mesmo que a cadeira de rodas elétrica esteja equipada com um cinto de postura ou qualquer outro sistema de cintos integrado em cadeiras de rodas elétricas, este não substitui um cinto de segurança adequado e em conformidade com a norma ISO 10542 no veículo de transporte. Use sempre o cinto de segurança instalado no veículo de transporte.
- Os cintos de segurança têm de estar ajustados ao máximo, sem causar desconforto ao utilizador.
- Os cintos de segurança não podem estar torcidos.
- Certifique-se de que o terceiro ponto de ancoragem do cinto de segurança não está diretamente fixo ao chão do veículo, mas a um dos suportes verticais do veículo.
- Tanto os cintos de retenção pélvicos como das partes superiores do tronco devem ser utilizados para conter o ocupante a fim de reduzir a possibilidade de impactos na cabeça e no peito com os componentes do veículo. Devem ser utilizados em conjunto apenas para os propósitos para os quais foram concebidos.
- Qualquer retenção de ocupantes ancorada em cadeira de rodas, ou seja, cinto de 3 pontos, arnês ou suportes de postura (cintos de segurança, cintos subabdominais) não devem ser utilizados ou confiar neles para retenção de ocupantes num veículo em movimento. Em vez disso, utilize sempre um sistema de retenção de ocupantes ancorado no veículo e certificado.



- Deve-se ter cuidado ao aplicar a retenção do ocupante para posicionar a fivela do cinto de segurança, para que o botão de libertação não seja contactado pelos componentes da cadeira de rodas elétrica durante o transporte e durante um acidente
- Os cintos de segurança têm de estar em contacto com o corpo do utilizador. Não devem ficar afastados do corpo do utilizador devido a peças da cadeira de rodas elétrica, tais como apoios de braços ou rodas.



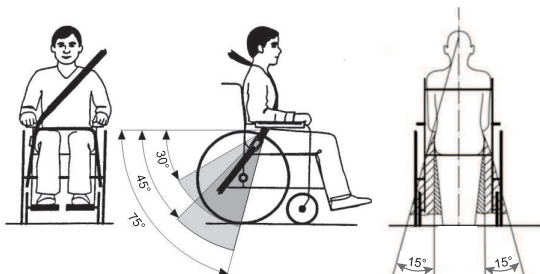

O cinto pélvico deve estar posicionado na área entre a pélvis e as coxas do utilizador, de modo a não ficar obstruído nem demasiado solto. O ângulo ideal do cinto pélvico em relação à horizontal é entre 45° e 75°. O ângulo máximo admissível é entre 30° e 75°. O ângulo nunca deve ser inferior a 30°!

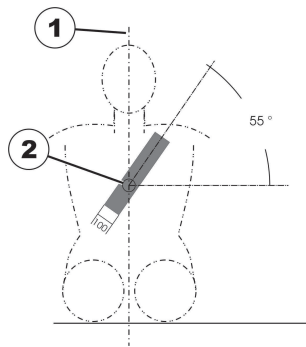

O cinto de segurança instalado no veículo transportador deverá ser aplicado conforme ilustração acima.

1) linha central do corpo

2) centro do esterno

## 8.4 Transporte da cadeira de rodas elétrica sem ocupante



### CUIDADO!

#### Risco de lesão

- Se não conseguir prender a cadeira de rodas elétrica em segurança a um veículo de transporte, a Invacare recomenda que não efetue o transporte.

A cadeira de rodas elétrica pode ser transportada sem restrições, quer pela estrada, por comboio ou por avião. No entanto, as empresas de transporte individuais têm diretrizes que possivelmente restringem ou proibem determinados procedimentos de transporte. Solicite informações à empresa de transporte relativamente a cada caso individual.

- Antes de transportar a sua cadeira de rodas elétrica, certifique-se de que os motores estão engatados e que o comando está desligado.
- A Invacare recomenda vivamente que desligue adicionalmente o cabo da bateria do módulo de alimentação; consulte *9.7 Desligar o módulo de alimentação, página 99*.
- A Invacare recomenda vivamente que prenda a cadeira de rodas elétrica ao chão da viatura de transporte.

## 9 Manutenção

### 9.1 Introdução à manutenção

O termo "Manutenção" refere-se a qualquer tarefa executada para assegurar que um dispositivo médico permanece em boas condições de funcionamento e pronto para utilizar conforme pretendido. Este termo abrange áreas diferentes, tais como limpeza e cuidados diários, verificações de inspeção, tarefas de reparação e renovação.



Recomenda-se providenciar a verificação da sua cadeira de rodas elétrica uma vez por ano por um fornecedor autorizado da Invacare para manter a sua segurança de condução e operacionalidade.

### 9.2 Verificações de inspeção

As tabelas seguintes listam as verificações de inspeção que devem ser realizadas pelo utilizador e a respetiva periodicidade. Se a cadeira de rodas elétrica não passar numa das verificações de inspeção, consulte o capítulo indicado ou contacte o seu fornecedor autorizado da Invacare. No manual de assistência deste dispositivo, que pode ser obtido junto da Invacare, pode encontrar uma lista mais abrangente de verificações de inspeção e instruções para trabalhos de manutenção. Contudo, esse manual destina-se a ser utilizado por técnicos de assistência autorizados e com formação específica e descreve tarefas que não devem ser realizadas pelo utilizador.

#### 9.2.1 Antes de cada utilização da cadeira de rodas elétrica

Artigo	Verificação da inspeção
Ligações aparafusadas	Verifique todas as ligações, tais como os encostos e as rodas, para um encaixe perfeito. <b>Se não for aprovada:</b> <ul style="list-style-type: none"> <li>Contactar o fornecedor.</li> </ul>
Buzina de sinalização	Verifique se funciona corretamente. <b>Se não for aprovada:</b> <ul style="list-style-type: none"> <li>Contactar o fornecedor.</li> </ul>
Sistema de iluminação	Verificar se todas as luzes, tais como indicadores de viragem, luzes dianteiras e luzes traseiras, estão a funcionar corretamente. <b>Se não for aprovada:</b> <ul style="list-style-type: none"> <li>Contactar o fornecedor.</li> </ul>
Baterias	Assegurar que as baterias estão carregadas. Consulte o manual de utilização fornecido com o comando para obter uma descrição do indicador de carga da bateria. <b>Se não for aprovada:</b> <ul style="list-style-type: none"> <li>Carregue as baterias (consulte a secção 7.2.3 <i>Carregar as baterias, página 85</i>).</li> </ul>

### 9.2.2 Semanalmente

Artigo	Verificação da inspeção
Apoios de braços / peças laterais	<p>Verificar se os apoios de braços estão bem presos aos seus suportes e se não oscilam.</p> <p><b>Se não for aprovada:</b></p> <ul style="list-style-type: none"> <li>• Aperte o parafuso ou a alavanca de fixação que suporta o apoio de braço.</li> <li>• Contactar o fornecedor.</li> </ul>
Pneus (à prova de furos)	<p>Verificar se os pneus não estão danificados.</p> <p><b>Se não for aprovada:</b></p> <ul style="list-style-type: none"> <li>• Contactar o fornecedor.</li> </ul>
Pneus (pneumáticos)	<p>Verificar se os pneus não estão danificados.</p> <p><b>Se não for aprovada:</b></p> <ul style="list-style-type: none"> <li>• Contactar o fornecedor.</li> </ul>
	<p>Verificar se os pneus têm a pressão correta.</p> <p><b>Se não for aprovada:</b></p> <ul style="list-style-type: none"> <li>• Encha o pneu até à pressão correta (consulte <i>9.3 Rodas e pneus, página 98</i>).</li> </ul>
Dispositivos antiqueda	<p>Verificar se os dispositivos antiqueda estão bem presos e se não oscilam.</p> <p>Verificar se os pinos de mola dos dispositivos antiqueda estão em boas condições e se fixam corretamente os dispositivos antiqueda.</p> <p><b>Se não for aprovada:</b></p> <ul style="list-style-type: none"> <li>• Contactar o fornecedor.</li> </ul>

### 9.2.3 Mensalmente

Artigo	Verificação da inspeção
Todas as peças estofadas	<p>Verificar se há sinais de danos e desgaste.</p> <p><b>Se não for aprovada:</b></p> <ul style="list-style-type: none"> <li>• Contactar o fornecedor.</li> </ul>
Apoios de pernas removíveis	<p>Verificar se os apoios de pernas podem ser fixados com segurança e se o mecanismo de libertação está devidamente operacional.</p> <p>Verificar se todas as opções de ajuste funcionam corretamente.</p> <p><b>Se não for aprovada:</b></p> <ul style="list-style-type: none"> <li>• Contactar o fornecedor.</li> </ul>
Rodízios	<p>Verificar se os rodízios rodam e rebatem livremente.</p> <p><b>Se não for aprovada:</b></p> <ul style="list-style-type: none"> <li>• Contactar o fornecedor.</li> </ul>
Rodas motrizes	<p>Verificar se as rodas motrizes giram sem oscilações. Neste caso, é mais fácil ter uma pessoa atrás da cadeira de rodas elétrica a observar as rodas motrizes enquanto o utilizador se afasta a conduzir a cadeira.</p> <p><b>Se não for aprovada:</b></p> <ul style="list-style-type: none"> <li>• Contactar o fornecedor.</li> </ul>
Componentes eletrónicos e conectores	<p>Verificar se há sinais de danos em todos os cabos e se todas as fichas de ligação estão bem inseridas.</p> <p><b>Se não for aprovada:</b></p> <ul style="list-style-type: none"> <li>• Contactar o fornecedor.</li> </ul>

## 9.3 Rodas e pneus

### Lidar com danos nas rodas

No caso de ficar com uma roda danificada, contacte o seu fornecedor. Por motivos de segurança, não tente reparar a roda nem permita a reparação por pessoas não autorizadas.

### Lidar com pneus pneumáticos



#### AVISO!

Nunca conduza com a pressão dos pneus demasiado baixa, pois pode resultar em danos nos mesmos. Se a pressão dos pneus for excessiva, os aros podem ficar danificados.

- Encha os pneus à pressão recomendada.



Utilize o medidor da pressão dos pneus para verificar a pressão.

Semanalmente, verifique se os pneus têm a pressão correta. Consulte o capítulo 9.1 *Introdução à manutenção, página 96*.

Para a pressão dos pneus recomendada, consulte a inscrição no pneu/aro ou contacte a Invacare. Compare a tabela abaixo para conversões.

psi	bar	psi	bar	psi	bar
22	1,5	29	2,0	36	2,5
23	1,6	30	2,1	38	2,6
25	1,7	32	2,2	39	2,7
26	1,8	33	2,3	41	2,8
28	1,9	35	2,4	44	3,0

## 9.4 Armazenamento a curto prazo

Caso seja detetada uma falha grave, a cadeira de rodas elétrica está equipada com vários mecanismos de segurança que irão protegê-la. O módulo de alimentação impedirá a condução da cadeira de rodas elétrica.

Quando a cadeira de rodas elétrica se encontrar nesta situação e enquanto aguarda por uma reparação:

1. Desligue a alimentação.
2. Desligue o cabo da bateria do módulo elétrico, consulte a secção 9.7 *Desligar o módulo de alimentação, página 99*.
3. Contactar o fornecedor.

## 9.5 Armazenamento a longo prazo

Caso a cadeira de rodas elétrica não seja utilizada durante um período de tempo mais longo, é necessário prepará-la para armazenamento de modo a assegurar uma vida útil mais longa para a sua cadeira de rodas elétrica e baterias.

### Armazenamento de cadeiras de rodas elétricas e baterias

- Recomendamos que armazene a cadeira de rodas elétrica a uma temperatura de 15 °C e que evite o calor e os extremos de frio durante o armazenamento para assegurar uma vida útil longa do produto e das baterias.
- Os componentes foram testados e aprovados para intervalos de temperaturas maiores, tal como detalhado abaixo:
  - O intervalo de temperaturas permitido para o armazenamento da cadeira de rodas elétrica é de -40 °C a 65 °C.
  - O intervalo de temperaturas permitido para o armazenamento das baterias é de -25 °C a 65 °C.

- Mesmo quando não estão a ser utilizadas, as baterias vão-se descarregando. Se armazenar a cadeira de rodas elétrica durante um período superior a duas semanas, a melhor prática é desligar o cabo da bateria do módulo de alimentação. Desligue o cabo da bateria do módulo elétrico, consulte a secção 9.7 *Desligar o módulo de alimentação, página 99*. Se tiver dúvidas quanto ao cabo a desligar, contacte o seu fornecedor.
- As baterias devem estar sempre completamente carregadas antes do armazenamento.
- Se armazenar a cadeira de rodas elétrica durante um período superior a quatro semanas, verifique as baterias uma vez por mês e recarregue-as conforme necessário (antes de o indicador da bateria chegar a metade da carga), para evitar danos.
- Armazene num ambiente seco e bem ventilado, protegido de fatores externos.
- Encha os pneus pneumáticos ligeiramente em excesso.
- Posicione a cadeira de rodas elétrica em pavimento que não apresente descoloração devido ao contacto com pneus de borracha.

#### Preparar a cadeira de rodas elétrica para a sua utilização

- Volte a ligar a alimentação da bateria ao módulo de alimentação.
- As baterias têm de ser carregadas antes da utilização.
- Proceda à inspeção da cadeira de rodas elétrica por um fornecedor autorizado da Invacare.

## 9.6 Abrir a cobertura traseira

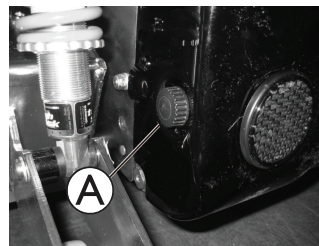

#### Retirar a cobertura traseira

1. Desaperte e retire os dois parafusos de rosca (A) no lado esquerdo e direito da caixa traseira.
2. Levante a cobertura traseira cuidadosamente. A parte frontal do invólucro é presa na parte superior por uma tira de velcro. Também é necessário soltar a presilha.

#### Instale o invólucro traseiro

1. Instale as peças pela ordem inversa.
2. Aperte os dois parafusos de rosca à mão.

## 9.7 Desligar o módulo de alimentação

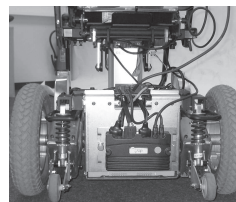

1. Retire a tampa posterior, consulte 9.6 *Abrir a cobertura traseira, página 99*.



2. Retire o cabo de bateria (A) do módulo de alimentação.

## 9.8 Limpeza e desinfecção

### 9.8.1 Informações gerais de segurança



#### **CUIDADO!**

##### **Risco de contaminação**

- Tome precauções pessoais e utilize equipamento de proteção apropriado.



#### **CUIDADO!**

##### **Risco de choque elétrico e danos no produto**

- Desligue o dispositivo e desligue o cabo da tomada elétrica, se aplicável.
- Quando limpar componentes eletrônicos, tenha em conta a respectiva classe de proteção quanto à entrada de água.
- Certifique-se de que evita quaisquer salpicos de água na ficha ou tomada de parede.
- Não toque na tomada com as mãos molhadas.



#### **AVISO!**

Métodos ou fluidos errados podem prejudicar ou danificar o produto.

- Todos os agentes de limpeza e desinfetantes utilizados devem ser eficazes, compatíveis entre si e passíveis de proteger os materiais aos quais são aplicados para limpeza.
- Nunca utilize líquidos corrosivos (alcalinos, ácidos, etc.) ou agentes de limpeza abrasivos. Recomendamos um agente de limpeza doméstico normal, como detergente da loiça, se não houver especificações em contrário nas instruções de limpeza.
- Nunca utilize um solvente (diluente celulósico, acetona, etc.) que altere a estrutura do plástico ou dissolva as etiquetas afixadas.
- Certifique-se sempre de que o produto está completamente seco antes de o pôr novamente em funcionamento.



Para a limpeza e desinfecção em ambientes de cuidados clínicos ou de longa duração, siga os procedimentos internos.

### 9.8.2 Intervalos de limpeza



#### **AVISO!**

A limpeza e a desinfecção regulares melhoram o funcionamento correto, aumentam a vida útil e evitam a contaminação.

Limpe e desinfete o produto:

- regularmente enquanto está em utilização,
- antes e depois de qualquer operação de assistência,
- depois de ter estado em contacto com quaisquer fluidos corporais
- e antes da sua utilização por um novo utilizador.

### 9.8.3 Limpeza

#### ! AVISO!

- O produto não tolera a limpeza em máquinas automáticas nem a utilização de equipamento de limpeza de alta pressão ou vapor.

#### ! AVISO!

- A sujidade, a areia e a água do mar podem danificar os rolamentos e as peças de aço podem enferrujar se a superfície estiver danificada.
- A cadeira de rodas só deverá ser exposta a areia e a água do mar durante períodos breves e deverá ser limpa após cada ida à praia.
  - Se a cadeira de rodas estiver suja, limpe a sujidade assim que possível com um pano húmido e seque cuidadosamente.

1. Remova qualquer equipamento opcional instalado (apenas equipamento opcional que não exija a utilização de ferramentas).
2. Limpe as peças individuais utilizando um pano ou uma escova macia, agentes de limpeza domésticos normais (pH = 6 - 8) e água morna.
3. Enxague as peças com água quente.
4. Seque bem as peças com um pano seco.

 Pode utilizar polimento para automóveis e cera suave para remover abrasões e restaurar o brilho nas superfícies de metal pintadas.

### Limpeza dos estofos

Para limpar os estofos, consulte as instruções nas etiquetas do assento, na almofada e na capa do encosto.



Se possível, sobreponha sempre as tiras adesivas (as peças de autofixação) durante a lavagem, para reduzir a acumulação de fiapos e fios nas tiras adesivas e evitar que produzam danos no tecido dos estofos.

### 9.8.4 Instruções de desinfeção

Método: Siga as notas de aplicação para o desinfetante utilizado e desinfete todas as superfícies acessíveis com toalhetes.

Desinfetante: desinfetante doméstico comum.

Secagem: Deixe o produto secar ao ar.

## 10 Após a utilização

### 10.1 Recondicionamento

Este produto é adequado para reutilização. Para o recondicionamento do produto para um novo utilizador, execute as seguintes ações:

- Inspeção de acordo com o plano de serviço, consulte o manual de serviço, disponível através da Invacare.
- Limpeza e desinfeção, consulte *9.8 Limpeza e desinfeção, página 100*.
- Adaptação ao novo utilizador, consulte *5 Configuração, página 31*.

Certifique-se de que o manual de utilização é fornecido com o produto.

Se forem detetados danos ou avarias, não reutilize o produto.

### 10.2 Eliminação



#### ATENÇÃO!

#### Perigo ambiental

O dispositivo contém baterias.

Este produto pode conter substâncias que podem ser prejudiciais para o ambiente, se for eliminado em locais (aterros) que não estejam em conformidade com a legislação.

- NÃO elimine as baterias juntamente com o lixo doméstico comum.
- NÃO atire baterias para o fogo.
- As baterias TÊM DE ser entregadas a uma instalação de eliminação adequada. A devolução das baterias é exigida por lei e gratuita.
- Elimine apenas baterias descarregadas.
- Tape os terminais das baterias antes da eliminação.
- Para obter informações sobre o manuseio correto de baterias danificadas, consulte *7.2.9 Manusear corretamente baterias danificadas, página 88*.

Seja amigo do ambiente e recicle este produto no fim da respetiva vida útil através das instalações de reciclagem existentes.

Desmonte o produto e os seus componentes, para que os diferentes materiais possam ser separados e reciclados individualmente.

A eliminação e a reciclagem de produtos utilizados e da embalagem devem cumprir as leis e os regulamentos relativos à gestão de resíduos de cada país. Para obter informações, contacte a sua empresa de gestão de resíduos local.

## 11 Dados técnicos

### 11.1 Especificações técnicas

As informações técnicas facultadas abaixo aplicam-se a uma configuração standard ou representam os valores exequíveis máximos. Estes valores podem ser alterados se forem acrescentados acessórios/opções. As alterações precisas a estes valores são apresentadas em detalhe nas secções dos respetivos acessórios/opções.

Tenha em atenção que esta lista pode conter valores não aplicáveis ao seu produto, uma vez que esta lista se refere a todos os modelos disponíveis (à data da impressão). Salvo indicação em contrário, cada valor nesta lista refere-se a todos os modelos do produto.

As configurações e os modelos disponíveis no seu país podem ser encontrados em documentos de venda específicos do país.



Note que em alguns casos os valores medidos podem variar até  $\pm 10$  mm.

Condições admissíveis de funcionamento e armazenamento	
Limites de temperatura de funcionamento de acordo com a norma ISO 7176-9:	<ul style="list-style-type: none"> <li>-25 °C ... +50 °C</li> </ul>
Temperatura recomendada de armazenamento:	<ul style="list-style-type: none"> <li>15 °C</li> </ul>
Limites de temperatura de armazenamento de acordo com a norma ISO 7176-9:	<ul style="list-style-type: none"> <li>-25 °C ... +65 °C com baterias</li> <li>-40 °C ... +65 °C sem baterias</li> </ul>
Sistema elétrico	
Motores	<ul style="list-style-type: none"> <li>340 W (motores convencionais)</li> </ul>
Baterias	<ul style="list-style-type: none"> <li>2 x 12 V/73,5 Ah (C20) à prova de fugas/gel</li> </ul>
Fusível geral	<ul style="list-style-type: none"> <li>80 A</li> </ul>
Grau de proteção	<ul style="list-style-type: none"> <li>IPX4<sup>1</sup></li> </ul>
<p><sup>1</sup> A classificação IPX4 significa que o sistema elétrico está protegido contra salpicos de água.</p>	

Dispositivo de carregamento	
Corrente de saída	<ul style="list-style-type: none"> <li>• 8 A <math>\pm</math> 8 %</li> <li>• 10 A</li> </ul>
Tensão de saída	<ul style="list-style-type: none"> <li>• 24 V nominal (12 células)</li> </ul>

Pneus das rodas motrizes	
Tipo de pneu	<ul style="list-style-type: none"> <li>• 3,00 - 8 pol. pneumático, com proteção contra furos ou à prova de furos</li> <li>• Trelleborg 8 x 3,00 pneumático ou com proteção contra furos</li> </ul>
Pressão do pneu	A máxima pressão recomendada dos pneus em bar ou kPa é indicada na parte lateral do pneu ou no aro. Se estiver listado mais do que um valor, aplica-se o mais baixo nas unidades correspondentes. (Tolerância = -0,3 bar, 1 bar = 100 kpa)

Pneus dos rodízios	
Tipo de pneu	<ul style="list-style-type: none"> <li>• 3,00 - 6" pneumático, com proteção contra furos ou à prova de furos</li> </ul>
Pressão do pneu	A máxima pressão recomendada dos pneus em bar ou kPa é indicada na parte lateral do pneu ou no aro. Se estiver listado mais do que um valor, aplica-se o mais baixo nas unidades correspondentes. (Tolerância = -0,3 bar, 1 bar = 100 kpa)

Características de condução	
Velocidade	<ul style="list-style-type: none"> <li>• 6 km/h</li> <li>• 10 km/h</li> <li>• 12 km/h</li> <li>• 13 km/h</li> </ul>
Pressão Distância de paragem	<ul style="list-style-type: none"> <li>• 1000 mm (6 km/h)</li> <li>• 2100 mm (10 km/h)</li> <li>• 2900 mm (12 km/h)</li> <li>• 3400 mm (13 km/h)</li> </ul>

<b>Características de condução</b>			
Declive nominal <sup>2</sup>	<ul style="list-style-type: none"> <li>• 6° (10,5 %) de acordo com as especificações do fabricante, com uma carga de 150 kg, ângulo do assento de 4°, ângulo do encosto de 20°</li> </ul>		
2 Estabilidade estática de acordo com a norma ISO 7176-1 = 9° (15,8%); Estabilidade dinâmica de acordo com a norma ISO 7176-2 = 6° (10,5%).			
Pressão Altura de obstáculos transponíveis	12 km/h, 13 km/h: <ul style="list-style-type: none"> <li>• 100 mm (com trepa-passeios)</li> <li>• 60 mm (sem trepa-passeios)</li> </ul>	10 km/h: <ul style="list-style-type: none"> <li>• 95 mm (com trepa-passeios)</li> <li>• 70 mm (sem trepa-passeios)</li> </ul>	6 km/h: <ul style="list-style-type: none"> <li>• 110 mm (com trepa-passeios)</li> <li>• 85 mm (sem trepa-passeios)</li> </ul>
Diâmetro de rotação	<ul style="list-style-type: none"> <li>• 1770 mm</li> </ul>		
Largura de viragem	<ul style="list-style-type: none"> <li>• 1100 mm</li> </ul>		
Largura da rotação	<ul style="list-style-type: none"> <li>• 1500 mm</li> </ul>		
Autonomia de condução de acordo com a norma ISO 7176-4 <sup>3</sup>	<ul style="list-style-type: none"> <li>• 34 km (Storm<sup>4</sup>, 6 km/h)</li> <li>• 26 km (Storm<sup>4</sup>, 10 km/h)</li> <li>• 32 km (Storm<sup>4</sup>, 12 km/h)</li> </ul>		
3 Nota: A autonomia de condução de uma cadeira de rodas elétrica é fortemente influenciada por fatores externos, tais como a definição de velocidade da cadeira de rodas, o estado de carga das baterias, a temperatura ambiente, a topografia local, as características de superfície das estradas, a pressão dos pneus, o peso do utilizador, o estilo de condução e a utilização das baterias para iluminação, auxiliares, etc. Os valores específicos são valores teóricos máximos admissíveis medidos de acordo com a norma ISO 7176-4.			

Dimensões de acordo com a norma ISO 7176-15	Tipo de assento	
	RECARO	Modulite
Altura total	<ul style="list-style-type: none"> <li>• 1300 mm</li> </ul>	<ul style="list-style-type: none"> <li>• 1020 mm (placa de assento de peça única)</li> <li>• 1090 - 1190 mm (estrutura de assento telescópica, deslocando a placa do encosto)</li> </ul>
Largura total	<ul style="list-style-type: none"> <li>• 630 - 770 mm</li> </ul>	
Comprimento total (com apoios de pernas standard)	<ul style="list-style-type: none"> <li>• 1190 mm</li> </ul>	
Comprimento total (sem apoios de pernas standard)	<ul style="list-style-type: none"> <li>• 910 mm</li> </ul>	
Comprimento para arrumação	<ul style="list-style-type: none"> <li>• 935 mm</li> </ul>	<ul style="list-style-type: none"> <li>• 980 mm</li> </ul>
Largura para arrumação	<ul style="list-style-type: none"> <li>• 725 mm</li> </ul>	<ul style="list-style-type: none"> <li>• 705 mm</li> </ul>
Altura para arrumação	<ul style="list-style-type: none"> <li>• 960 mm</li> </ul>	<ul style="list-style-type: none"> <li>• 1130 mm</li> </ul>
Distância do solo	<ul style="list-style-type: none"> <li>• 65 mm</li> </ul>	
Altura do assento até ao chão <sup>4</sup> (com dispositivo de elevação)	<ul style="list-style-type: none"> <li>• 400 - 650 mm (Storm<sup>4</sup>)</li> <li>• 440 - 690 mm (Storm<sup>4</sup> X-plore)</li> </ul>	
Altura do assento até ao chão <sup>4</sup> (sem dispositivo de elevação)	<ul style="list-style-type: none"> <li>• 450/480 mm</li> </ul>	
4 Medida sem a almofada do assento.		
Largura do assento	<ul style="list-style-type: none"> <li>• 490 - 530 mm</li> </ul>	<ul style="list-style-type: none"> <li>• 380 mm (380 - 430 mm)</li> <li>• 430 mm (430 - 480 mm)</li> <li>• 480 mm (480 - 530 mm)</li> <li>• 530 mm (530 - 580 mm)</li> </ul>
Profundidade do assento	<ul style="list-style-type: none"> <li>• 460 - 510 mm</li> </ul>	<ul style="list-style-type: none"> <li>• 410 - 510 mm</li> </ul>

Dimensões de acordo com a norma ISO 7176-15	Tipo de assento	
	RECARO	Modulite
Altura do encosto <sup>4</sup>	<ul style="list-style-type: none"> <li>• 770 - 830 mm</li> </ul>	<ul style="list-style-type: none"> <li>• 480/540 mm (cesta posterior)</li> <li>• 560 - 660 mm (estrutura de assento telescópica, deslocando a placa do encosto)</li> </ul>
4 Medida sem a almofada do assento.		
Ângulo do encosto	<ul style="list-style-type: none"> <li>• 90° ... 135°</li> </ul>	<ul style="list-style-type: none"> <li>• 90° ... 120°</li> </ul>
Altura do apoio de braço	<ul style="list-style-type: none"> <li>• 250-340/290-380 mm</li> </ul>	Estrutura de assento telescópica: <ul style="list-style-type: none"> <li>• 245 - 310/295 - 360 mm (apoio de braço em T)</li> <li>• 230 – 360 mm (apoio de braço rebatível)</li> <li>• 230 – 300 / 300 – 360 mm (apoio de braço seguinte)</li> </ul> Placa de assento de peça única: <ul style="list-style-type: none"> <li>• 275 - 340/325 - 390 mm (apoio de braço em T)</li> </ul>
Profundidade do apoio de braços <sup>5</sup>	<ul style="list-style-type: none"> <li>• 325 mm</li> </ul>	<ul style="list-style-type: none"> <li>• 398 mm</li> </ul>
5 Distância entre o plano de referência do encosto e a peça mais frontal da montagem do apoio de braços.		
Localização horizontal do eixo <sup>6</sup>	<ul style="list-style-type: none"> <li>• 145 mm</li> </ul>	<ul style="list-style-type: none"> <li>• 150 mm</li> </ul>
6 Distância horizontal do eixo das rodas em relação à interseção dos planos de referência do assento carregado e do encosto.		
Inclinação elétrica	<ul style="list-style-type: none"> <li>• 0° - 25°</li> </ul>	
Inclinação manual	<ul style="list-style-type: none"> <li>• 0° - 9°</li> </ul>	

Apoios de pés e pernas					
Vari F	Comprimento [mm]	• 290 – 460	Normalizado 80°	Comprimento [mm]	• 290 – 460
	Ângulo	• +70° ... 0°		Ângulo	• +80°... 0°
	Pressão Peso [kg]	• 1,6		Pressão Peso [kg]	• 3,1
Vari A	Comprimento [mm]	• 290 – 460	Montagem ao centro (manual)	Comprimento [mm]	• 280 – 385
	Ângulo	• +70° ... 0°		Ângulo	• +90°... 0°
	Pressão Peso [kg]	• 2,7		Pressão Peso [kg]	• 5,4
ADM (manual)	Comprimento [mm]	• 290 – 460	LNX elétrico montado ao centro	Comprimento [mm]	• 340 – 410
	Ângulo	• +80° ... 0°		Ângulo	• +97°... +7°
	Pressão Peso [kg]	• 3,1			• +90° ... 0°
ADE (elétrico)	Comprimento [mm]	• 290 – 460			• +83°... -7°
	Ângulo	• +80° ... 0°			
	Pressão Peso [kg]	• 4,2			

<b>Peso</b>	<b>Recaro, Modulte</b>
Peso em vazio <sup>8</sup>	<ul style="list-style-type: none"> <li>em média 173 kg</li> </ul>
<p>8 O peso em vazio efetivo depende dos componentes fornecidos com a cadeira de rodas elétrica. Cada cadeira de rodas elétrica da Invacare é pesada à saída da fábrica. Consulte a placa do nome para obter o peso em vazio medido (incluindo baterias).</p>	

<b>Pesos dos componentes</b>	
Baterias	<ul style="list-style-type: none"> <li>aprox. 24,5 kg por bateria</li> </ul>

<b>Carga</b>	<b>Recaro, Modulte</b>
Pressão Carga	<ul style="list-style-type: none"> <li>150 kg</li> </ul>

<b>Cargas dos eixos</b>	
Pressão Carga do eixo dianteiro	<ul style="list-style-type: none"> <li>200 kg</li> </ul>
Pressão Carga do eixo traseiro	<ul style="list-style-type: none"> <li>300 kg</li> </ul>

## 12 Assistência

### 12.1 Realização de inspeções

Confirma-se pelo carimbo e pela assinatura que todos os trabalhos indicados no plano de inspeção das instruções de assistência e reparação foram executados corretamente. A lista dos trabalhos de inspeção a realizar pode ser encontrada no manual de assistência que pode ser disponibilizado pela Invacare.

Inspeção do material entregue	1.ª inspeção anual
Carimbo do fornecedor autor/Data/Assinatura	Carimbo do fornecedor autor/Data/Assinatura
2.ª inspeção anual	3.ª inspeção anual
Carimbo do fornecedor autor/Data/Assinatura	Carimbo do fornecedor autor/Data/Assinatura

4.ª inspeção anual	5.ª inspeção anual
Carimbo do fornecedor autor/Data/Assinatura	Carimbo do fornecedor autor/Data/Assinatura



**Portugal:**

Invacare Portugal II, Lda  
Rua Estrada Velha, 949  
P-4465-784 Leça do Balio  
Tel: (+351) 225 193 360  
portugal@invacare.com  
www.invacare.pt



Invacare GmbH  
Am Achener Hof 8  
D-88316 Isny  
Germany



Invacare UK Operations Limited  
Unit 4, Pencoed Technology Park, Pencoed  
Bridgend CF35 5AQ  
UK

1532525-AD

2026-04-17



**Yes, you can.®**