

CONSEILS DE MISE EN PLACE ET D'UTILISATION DU Monoflex™

ART NOS. SH120XS, SH120S, SH120M, SH120L, SH120XL,
SH122XS, SH122S, SH122M, SH122L & SH122XL

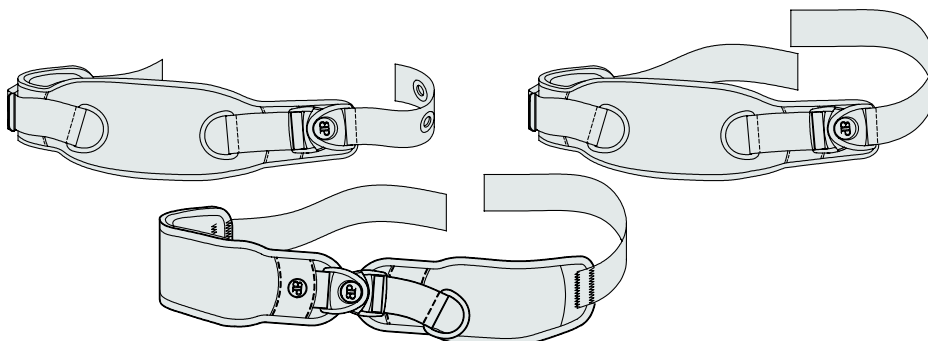

Ces instructions fournissent des informations importantes quant à la sécurité et l'entretien de toutes les sangles thoraciques Monoflex™ de Bodypoint. Les remettre à l'utilisateur ou au soignant et lui demander de s'assurer qu'il les a comprises.

⚠ ATTENTION ! Ce produit doit être installé et ajusté par un technicien qualifié en réadaptation

Pour son installation, ce produit doit être monté avec :

Des embouts de montage plats

Des embouts de montage en sangle

Boucle à came (2,5 cm (1") pour les utilisateurs pesant jusqu'à 75 kg, 3,8 cm (1-1/2") et 5,08 cm (2") adapté à tous les utilisateurs)"

Des matériels de montage à sangles Bodypoint facultatifs peuvent être employés pour le montage sur les fauteuils roulants et des systèmes de sièges.

⚠ ATTENTION ! En raison du risque d'étranglement, il est dangereux d'employer ce produit sans stabiliser le bassin. Utiliser systématiquement une ceinture pelvienne correctement ajustée.

UTILISATION :

⚠ ATTENTION ! Ce produit doit servir uniquement à placer une personne dans un fauteuil roulant ou un fauteuil de travail. Il n'est pas conçu pour servir de ceinture de sécurité pour le transport ou de dispositif personnel de retenue, ou pour toute autre application où ses limites pourraient causer un préjudice corporel. Une mauvaise utilisation de ce produit est interdite et dangereuse.

⚠ ATTENTION ! L'ouverture accidentelle de ce produit peut provoquer la chute de l'utilisateur. Si les mouvements ou l'aptitude mentale de l'utilisateur posent un risque d'ouverture accidentelle du baudrier de sécurité, le soignant doit toujours être présent lors de l'utilisation. S'assurer que tout le personnel soignant sait comment détacher le produit. Dans le cas contraire, cela pourrait occasionner une perte de temps en cas d'urgence.

⚠ ATTENTION ! Comme tout nouveau support de

positionnement, ce dispositif peut modifier la posture assise de l'utilisateur. Les utilisateurs doivent continuer à pratiquer des exercices réguliers de soulagement de pression et veiller à la santé de la peau, non seulement en ce qui concerne les zones de contact, mais aussi les zones essentielles de pression comme le sacrum, les jambes et les fesses. En cas d'irritation ou de rougeur du derme, interrompre l'utilisation et consulter un médecin ou un spécialiste de la posture. Le non respect de cette mise en garde peut occasionner des blessures graves comme des escarres.

ENTRETIEN : Suveiller régulièrement les traces d'usure au niveau des coutures, des sangles et des coussinets. En cas d'usure importante, contacter le fournisseur pour obtenir une réparation par du personnel qualifié ou un remplacement par Bodypoint. En aucune circonstance ce produit ne doit être modifié ou réparé par des personnes non qualifiées. La santé et la sécurité de l'utilisateur en dépendent !

NETTOYAGE : Lavage en machine à 60 °C (140 °F). Ne pas utiliser d'eau de Javel. Séchage à la machine à basse température, ou bien étendre et égoutter. Ne pas repasser. (Pour éviter de rayer le produit et la machine, placer le produit dans un sac en toile lors du lavage.)

GARANTIE : Ce dispositif est assorti d'une garantie limitée à vie contre les défauts d'exécution ou de fabrication dans le cadre d'utilisation normale par le consommateur initial. Contacter le fournisseur ou Bodypoint pour faire valoir la garantie.

Pour plus d'information sur ce produit ou d'autres produits Bodypoint, ou pour consulter la liste des distributeurs en dehors des États-Unis, rendez-vous sur www.bodypoint.com.

 **Bodypoint**®

EC REP MDSS GmbH
Schiffgraben 41
D-30175 Hannover
Germany

CE

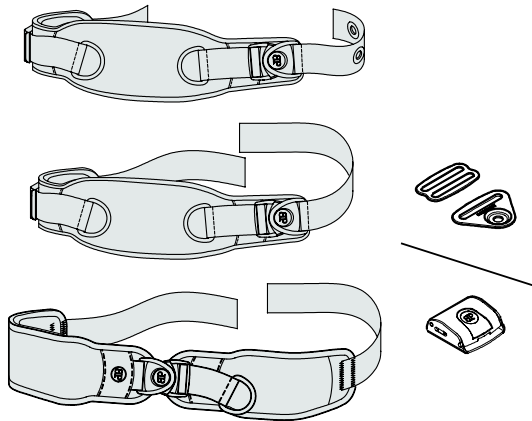

CONTENU DE L'EMBALLAGE

Monoflex™ en 1 ou 2 parties

Brides de montage avec Cinch-mount™ ou Flat-mount™, ou Brides de montage avec œillets

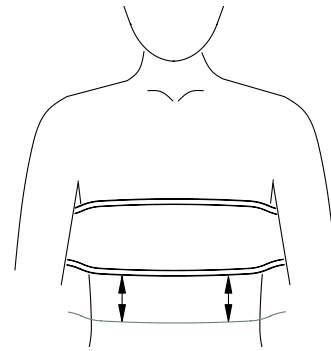

POSITIONNEMENT

Asseoir l'utilisateur dans le fauteuil roulant et définir le bon maintien avec la ceinture pelvienne. Déterminer la position souhaitée pour la ceinture thoracique. Placer la ceinture inférieure autour du ventre afin de faciliter les mouvements – placer la ceinture supérieure autour de la poitrine pour parer les heurts. Lors du choix de la position, tenir compte des interférences avec les autres équipements..

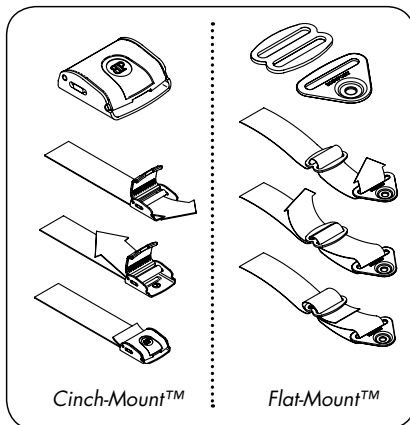

Cinch-Mount™

Flat-Mount™

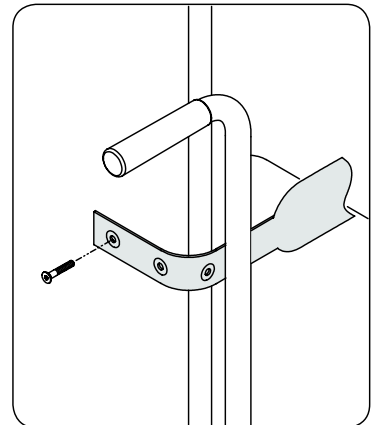
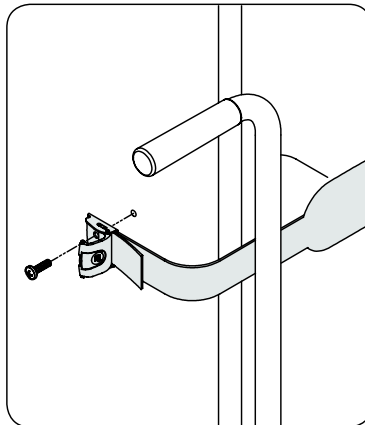

MONTAGE DIRECT AVEC VIS

Les brides de montage peuvent être attachées directement aux surfaces pleines du dossier. Si le montage s'effectue directement sur le cadre du fauteuil ou sur le dossier plein, utiliser des vis à tête plate ou à bouton de 6 mm (1/4 pouce). Les vis de montage doivent avoir une résistance à l'arrachement d'au moins 90 kg/200 livres. (Non fournies).

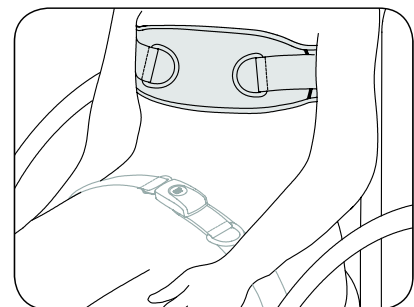
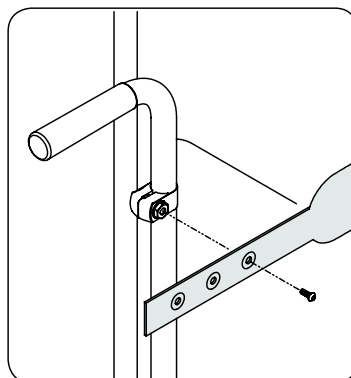
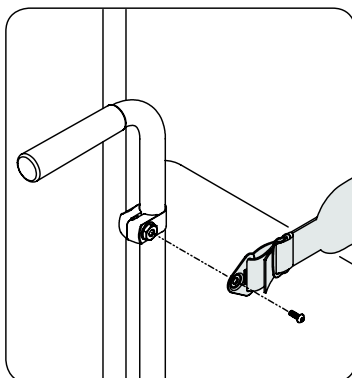

MATÉRIEL DE MONTAGE POUR SANGLE

Les brides de montage peuvent être fixées à l'aide de tout type de matériel de montage pour sangle Bodypoint avec des vis de 6 mm. (Fixations de bandes HW320 illustrées, pour d'autres types, voir www.bodypoint.com/hardware.aspx).

AJUSTEMENT

Veiller à ce que l'utilisateur soit bien assis, vérifier l'ajustement de la ceinture, elle doit être serrée afin de bien maintenir l'utilisateur. L'ajustement précis est effectué par à-coups à l'aide de l'anneau en D des sangles de serrage. L'ajustement général est effectué à l'aide des sangles de montage.

CONTRÔLE DE SÉCURITÉ

Demander à l'utilisateur, correctement installé dans son fauteuil roulant, de se pencher en avant et latéralement d'un côté et de l'autre pour vérifier l'ajustement. Contrôler les points suivants :

1. Bon fonctionnement des boucles et des sangles de réglage.
2. Confort – Rechercher des zones d'irritation éventuelle.
3. Position – Si trop haut ou trop bas, régler les points de montage.
4. Interférence avec d'autres dispositifs – Déplacer les points de montage comme il convient.