

Invacare® Action 3 Junior

et Käsi juhitav laste ratastool
Kasutusjuhend

See kasutusjuhend TULEB anda toote kasutajale.
ENNE toote kasutamist lugege kasutusjuhendit ja hoidke see alles, et
saaksite seda ka edaspidi kasutada.



Yes, you can.®

©2024 Invacare Corporation

Kõik õigused on kaitstud. Juhendi või selle osade uuesti avaldamine, kopeerimine või muutmine ilma ettevõtte Invacare Corporation eelneva kirjaliku loata on keelatud. Kaubamärke tähistavad sümbolid ™ ja ®. Kui ei ole teisiti märgitud, kuuluvad kõik kaubamärgid või nende litsentsid ettevõttele Invacare Corporation või Invacare Corporationi tütarettevõtetele.

Sisukord

1 Üldine	5		
1.1 Sissejuhatus	5		
1.2 Selles dokumendis kasutatavad sümbolid	5		
1.3 Garantiiteave	6		
1.4 Vastutuse piirang	6		
1.5 Vastavus	6		
1.5.1 Tootespetsiifilised standardid	6		
1.6 Kasutusiga	6		
2 Turvalisus	7		
2.1 Ohutusteave	7		
2.2 Turvaseadmed	9		
2.3 Tootel olevad sildid ja sümbolid	9		
3 Toote ülevaade	12		
3.1 Toote kirjeldus	12		
3.2 Sihtotstarve	12		
3.3 Ratastooli põhiosad	13		
3.4 Seisupidurid	14		
3.5 Seljatugi	15		
3.5.1 Standardne seljatoe kate	15		
3.5.2 Reguleeritav seljatoe kate	15		
3.5.3 Seljatoe katte kõrgus	16		
3.5.4 Fikseeritud seljatugi	16		
3.5.5 Seljatoe kokkupanek	16		
3.5.6 Kallutatav seljatugi	17		
3.5.7 Seljatoe tugilatt	18		
3.5.8 Lükkamiskäepidemed	19		
3.6 Porilaud	20		
3.7 Käetoed	20		
3.7.1 Sujuvalt reguleeritava kõrgusega eemaldatav käetugi	21		
3.8 Astmelauad	21		
3.8.1 Liikuvad jalatoed	22		
3.8.2 Reguleeritava nurgaga liikuvad jalatoed	22		
3.9 Ümberkukkumist takistav seade	24		
3.10 Istmepadi	26		
4 Lisatarvikud	27		
4.1 Transpordiversioon	27		
4.2 Kinnitusrihm	27		
4.3 Peatugi	28		
4.4 Stabilisaatori komplekt	28		
4.5 Kallutamisasi	29		
4.6 Laud	29		
4.7 Pööramine, laud	30		
4.8 Transpordikomplekti rattad	30		
4.9 Õhupump	31		
4.10 Passiivne valgustus	31		
5 Ettevalmistamine	32		
5.1 Ohutusteave	32		
6 Ratastooli kasutamine	33		
6.1 Ohutusteave	33		
6.2 Pidurdamine kasutamise ajal	33		
6.3 Ratastooli istumine ja sellelt tõusmine	34		
6.4 Ratastooliga sõitmine ja selle juhtimine	35		
6.5 Astmete ja kõnnitee servade ületamine	36		
6.6 Treppidest üles ja alla liikumine	38		
6.7 Kaldpindade ja nõlvade ületamine	39		
6.8 Stabiilsus ja tasakaal istuvas asendis	40		
7 Transport	42		
7.1 Ohutusteave	42		
7.2 Ratastooli kokkupanemine ja lahtivõtmine	42		
7.3 Ratastooli tõstmine	43		
7.4 Tagarataste eemaldamine ja paigaldamine	44		
7.5 Tühja käsitsi juhitava ratastooli transportimine	44		
7.6 Ratastooli transportimine sõidukis koos kasutajaga	45		
8 Hooldus	51		
8.1 Ohutusteave	51		

8.2	Hooldusgraafik	51
8.3	Puhastamine ja desinfitseerimine.	54
8.3.1	Üldine ohutusteave	54
8.3.2	Puhastusintervallid.	54
8.3.3	Puhastamine	54
8.3.4	Desinfitseerimine	55
9	Törkeotsing	56
9.1	Ohutusteave	56
9.2	Vigade tuvastamine ja parandamine.	57
10	Pärast kasutamist.	59
10.1	Hoiundamine.	59
10.2	Utiliseerimine	59
10.3	Taastamine	59
11	Tehnilised Andmed.	60
11.1	Mõõtmed ja kaal.	60
11.2	Eemaldatavate osade maksimumkaal	61
11.3	Rehvid	62
11.4	Materjalid	62
11.5	Keskkonnatingimused.	63

1 Üldine.

1.1 Sissejuhatus

Kasutusjuhendis on oluline teave toote käsitlemise kohta. Tagamaks toote kasutamise ajal ohutust, lugege kasutusjuhend hoolikalt läbi ja järgige ohutusjuhiseid.

Kasutage seda toodet ainult siis, kui te olete käesoleva juhendi läbi lugenud ja sellest aru saanud. Küsige täiendavat nõu tervishoiutöötaja käest, kes on kursis teie meditsiinilise seisundiga, ning selgitage tervishoiutöötajaga kõiki õiget kasutamist ja vajalikku kohandamist puudutavaid küsimusi.

Pange tähele, et dokumendis võivad olla jaotised, mis ei kehti teie toote kohta, kuna dokument on mõeldud kõigile saadaval olevatele mudelitele (printimise kuupäevast arvates). Kui pole öeldud teisiti, kehtib iga dokumendi jaotis kõigile tootemudelitele.

Teie riigis saadaval olevad mudelid ja konfiguratsioonid leiata riigispetsiifilistest müügidokumentidest.

Invacare jätab endale õiguse toote spetsifikatsiooni etteaatamata muuta.

Enne kui asute dokumenti lugema, veenduge, et teil oleks selle viimane versioon. Viimase versiooni PDF-faili leiata Invacare'i veebilehelt.

Kui leiata, et prinditud dokumendi kirjasuurust on raske lugeda, saate veebilehelt PDF-versiooni alla laadida. Seejärel saate PDF-faili kirjasuurust muuta ekraanil teile sobivaks.

Lisateabe saamiseks toote kohta, näiteks toote ohutusteadete ja toote tagasikutsumise kohta, võtke ühendust oma Invacare'i edasimüüjaga. Aadressid leiata dokumendi lõpust.

Kui toode on põhjustanud tõsise vahejuhtumi, peaksite teavitama tootjat ja oma riigis asuvat pädevat asutust.

1.2 Selles dokumendis kasutatavad sümbolid

Dokumendis kasutatakse sümboleid ja märksõnu, et tähistada ohtusid või ohtlikke toiminguid, mis võivad viia enda vigastamise või toote kahjustamiseni. Märksõnade tähendust vaadake altpoolt.



ETTEVAATUST

Tähistab ohtlikku olukorda, mille korral võib kaasneda raske vigastus või surm, kui seda mitte vältida.



HOIATUS

Tähistab ohtlikku olukorda, mille korral võib tekkida kerge vigastus, kui seda mitte vältida.



TEATIS

Tähistab ohtlikku olukorda, mille korral võib tekkida varaline kahju, kui seda mitte vältida.



Nõuanded ja soovitused

Kasulikud nõuanded, soovitused ja teave seadme tõhusaks ja probleemideta kasutamiseks.

Muud sümbolid

(Ei kehti kõikide juhendite puhul)



Ühendkuningriigi vastutav isik
Näidatakse, kui toode pole Ühendkuningriigis
toodetud.



Triman
Viitab ringlussevõtu ja sortimise reeglitele
(asjakohane ainult Prantsusmaa puhul).

1.3 Garantiiteave

Tagame tootele tootja garantii vastavas riigis kehtivate äri
puudutavate üldtingimuste kohaselt.

Garantiinõudeid saab esitada ainult selle teenusepakkuja
kaudu, kelle käest toode saadi.

1.4 Vastutuse piirang

Invacare ei võta vastutust järgmistel juhtudel tekkinud
kahjustuste eest:

- kasutusjuhendi eiramine;
- väärkasutamine;
- loomulik kulumine;
- ostja või muu osapoole tehtud valed seadistused või
koosted;
- tehnilised muudatused;
- lubamatud muudatused ja/või sobimatute varuosade
kasutamine.

1.5 Vastavus

Ettevõtte toimimiseks on ülioluline kvaliteet, mis vastab
standardi ISO 13485 sätetele.

See toode kannab CE-märgist vastavuses meditsiiniseadmete
määruse 2017/745 I klassiga.

See toode kannab UKCA märgist vastavuses määruse
UK MDR 2002 II osa (muudetud kujul) I klassiga.

Me töötame pidevalt selle nimel, et ettevõtte
keskkonnamõju (nii kohalikul kui ka globaalsel tasandil) oleks
viidud miinimumini.

Kasutame ainult REACH-iga kooskõlastatud materjale ja
komponente.

1.5.1 Tootespetsiifilised standardid

Ratastooli on testitud standardi EN 12183 kohaselt. See
sisaldab süttivuse testimist.

Lisateabe saamiseks kohalike standardite ja eeskirjade
kohta pöörduge ettevõtte Invacare kohaliku esindaja poole.
Aadressid leiate dokumendi lõpust.

1.6 Kasutusiga

Toote eeldatav kasutusiga on viis aastat, kui seda kasutatakse
igapäevaselt ja selles juhendis toodud ohutusjuhiste ja
hooldusintervallide kohaselt ning sihtotstarbeliselt. Tegelik
kasutusiga oleneb kasutamise sagedusest ja intensiivsusest.

2 Turvalisus.

2.1 Ohutusteave

See peatükk sisaldab olulist ohutusteavet ratastooli kasutaja ja abilise turvalisuse tagamiseks ning ratastooli ohutuks ja probleemideta kasutamiseks.



ETTEVAATUST!

Raske vigastuse ja surma oht.

Tulekahju või suitsu korral on ratastoolis olevatel inimestel surma või raske vigastuse oht eriti suur, kui nad ei saa tule- või suitsuallikast eemale liikuda. Süüdatud tikud, tulemasinad ja sigaretid võivad ratastooli ümbruses või riietel põhjustada lahtise leegi.

- Vältige ratastooli kasutamist või hoidmist lahtise tule või põlevate esemete lähedal.
- Ärge suitsetage ratastooli kasutamisel.



ETTEVAATUST!

Õnnetuste ja raskete vigastuste oht

Kui ratastooli reguleeritakse valesti, võib tagajärjeks olla õnnetus, mis põhjustab raskeid vigastusi.

- Ratastooli kohandused peab tegema vaid kvalifitseeritud tehnik.



ETTEVAATUST!

Ümberkukkumise oht

Ratastooli tagarataste telje pikisuunaline asend võrreldes seljatoe asendiga võib mõjutada selle stabiilsust.

- Ettepoole suunatud asend muudab ratastooli vähem stabiilseks ja suurendab tahapoole kukkumise ohtu, kuid parandab selle manööverdatavust tänu käsiratta paremale haardeasendile ja lühikesele pöörderaadiusele.
- Seevastu tagarataste telge tahapoole nihutades on ratastool stabiilsem ja mitte nii kergesti kallutatav, kuid selle manööverdatavus väheneb.
- Olenevalt kasutaja võimetest ja konkreetsetest ohutuspiiridest saab stabiilsuse vähenemist korvata ümberkukkumist takistava seadme paigaldamisega.



ETTEVAATUST!

Kaldumise oht

Tagarataste telje ja ratastooli seljatoe asendi reguleerimine võib mõjutada stabiilsust ratastoolis istumise ajal.

- Need muudatused ning esirastaste asendi ja/või kahvelkinnituse kaldenurga reguleerimise ratastooli seadistamisel peab tegema kvalifitseeritud tehnik, kes on ratastooli konfiguratsiooni muudatuste ohutust täielikult hinnanud. Seetõttu peaksite konsulteerima volitatud pakkuja.



ETTEVAATUST!

Oludele mittevastavast sõidustiilist tulenev oht.

Märjal pinnal, kruusal või ebatasasel maastikul on libisemisoht.

- Valige alati sobiv kiirus ja tingimustele (ilm, pinnas, isiklikud võimed jne) vastav sõidustiil.



ETTEVAATUST!

Vigastuste oht.

Kokkupõrkes võite kahjustada kehaosi, mis ulatuvad ratastoolist väljapoole (näiteks jalad või käed).

- Vältige pidurdamiseta kokkupõrget.
- Ärge sõitke kunagi esemetele otse otsa.
- Läbi kitsaste vahekaikude sõitke ettevaatlikult.



ETTEVAATUST!

Ratastooli üle kontrolli kaotamisest tulenev oht

Suurel kiirusel võite kaotada kontrolli oma ratastooli üle ja ümber kukkuda.

- Ärge kunagi ületage kiirust 7 km/h.
- Vältige kokkupõrkeid.



HOIATUS!

Põletusohu

Ratastooli osad võivad välise soojusallika toimel kuumeneda.

- Ärge jätke ratastooli enne kasutamist tugeva päikesevalguse kätte.
- Kontrollige enne kasutamist kõigi nahaga kokku puutuvate osade temperatuuri.



HOIATUS!

Sõrmede vahelejäämise oht

Alati on olemas sõrmede või käsivarte ratastooli liikuvate osade vahele jäämise oht.

- Liikuvate osade, nt tagaratta eemaldatava telje, kokkupandava seljatoe või ümberkukkumist takistava seadme, kokkupanemise või sisestamise mehhanismi aktiveerimisel veenduge, et midagi ei jääks kuhugi vahele.



HOIATUS!

Ümberkukkumise oht.

Lisakoormuse (seljakott vms) riputamine tooli seljatoe postide külge võib mõjutada teie ratastooli tagumise osa stabiilsust, eriti juhul, kui kasutatakse reguleeritava nurgaga seljatugesid.

- Invacare soovib seljatoe postide lisakoormusega kasutamisel tungivalt ümberkukkumist takistavat seadet (saadaval valikulise tarvikuna).



HOIATUS!

Vigastuste oht.

- Hõõrdevigastuse või vigastatud naha puhul peaksite selle katma, et vältida kokkupuudet ratastooli kangaga. Küsige meditsiinidõu tervisekaitsespetsialistilt.

**HOIATUS!****Vigastuste oht.**

Ratastooli kombineerimisel teise seadmega kehtivad kombinatsioonile mõlema seadme piirangud. Nt võib seadme maksimaalne kasutaja kaal olla madalam.

- Kasutage teiste seadmetega ainult Invacare'i lubatud kombinatsioone. Lisateabe saamiseks pöörduge oma volitatud pakkuja poole.
- Enne kasutamist lugege iga seadme kasutusjuhendit ning kontrollige piiranguid.

2.2 Turvaseadmed**ETTEVAATUST!****Õnnetuste oht**

Valesti seadistatud või mittetöötavad turvaseadmed (pidurid, ümberkukkumist takistav seade) võivad põhjustada õnnetusi.

- Kontrollige alati enne ratastooli kasutamist, et turvaseadmed on töökorras, ning laske neid edasimüüja kvalifitseeritud tehnikul või oma volitatud pakkujal regulaarselt kontrollida.

**HOIATUS!****Vigastusoht**

Mitteoriginaalsed või valed varuosad võivad mõjutada toote funktsioneerimist ja ohutust.

- Kasutage ainult selle toote jaoks mõeldud originaalvaruosi.
- Kuna tootevalik võib piirkonniti erineda, vaadake oma kohalikust Invacare'i kataloogist või veebisaidilt, missugused tarvikud ja varuosad saadaval on, või võtke ühendust Invacare'i kohaliku esindajaga. Aadressid leiate dokumendi lõpust.

Turvaseadmete funktsioone kirjeldatakse peatükis 3 *Toote ülevaade, lehekülg 12*.

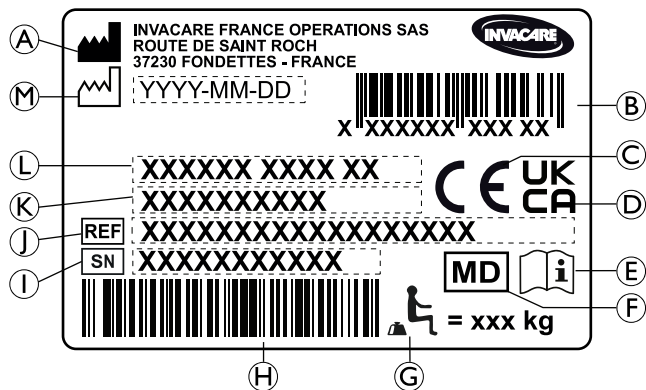

2.3 Tootel olevad sildid ja sümbolid**Tootemärgistus.**

Tootemärgistus on kinnitatud ratastooli raamile ja sisaldab järgnevat teavet.



- A Tootja aadress
- B EAN/HMI vötkood
- C Euroopa vastavusmärgis
- D Ühendkuningriigi vastavusmärgis
- E Lugege kasutusjuhendit
- F Meditsiiniseade
- G Kasutaja maksimaalne kaal
- H Seerianumbri vötkood
- I Seerianumber
- J Viitenumber
- K Istme laius

- L Tootte kirjeldus
- M Tootmiskuupäev

	Lugege kasutusjuhendit
	Kujutab ohtlikku olukorda, mille mittevältimisega võib kaasneda tõsine vigastus või surm.

Mittelukustuvate küljeosade hoiatussilt

	Ärge kasutage ratastooli tõstmisel mittelukustuvaid küljeosasid.
---	--

Taha kallutatava mehhaanilise seljatoe teabesilt

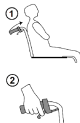
	Enne kangide (1) kasutamist vajutage seljatoe torudele (2), et vabastada automaatselt lukustatud turvasüsteem. Silt asub seljatoe toru ülaosas (paremal pool).
---	--

Konksu sümbolid

Olenevalt konfiguratsioonist saab teatud ratastoole kasutada mootorsõiduki istmena, teatud ratastoole aga mitte.

	<p>Kinnituskohad, kuhu tuleb ratastooli transportimisel mootorsõidukis koos kasutajaga panna kinnitussüsteemi rihmad. See sümbol on ratastoolil vaid juhul, kui see on tellitud koos transpordikomplektiga.</p>
---	---

	<p>HOIATUSSÜMBOL See ratastool pole configureeritud reisijate transportimiseks mootorsõidukis. See sümbol asub raamil tootesildi lähedal.</p>
---	--

3 Toote ülevaade

3.1 Toote kirjeldus

See on põiklatiga kokkupanemismehhanismi ja liikuvate astmelaudadega pediatriline ratastool.

! TEATIS!

- Ratastool on toodetud ja kohandatud iga individuaalse tellimuse spetsifikatsioonide kohaselt. Spetsifikatsioonid peab paika panema tervishoiutöötaja, kes järgib kasutaja vajadusi ja tervislikku olukorda.
 - Kui kavatsete ratastooli konfiguratsiooni kohandada, pidage nõu tervishoiutöötajaga.
 - Kohandusi tohib teha ainult kvalifitseeritud tehnik.

3.2 Sihtotstarve

Ratastool lastele on mõeldud pakkuma liikumisvõimekust isikutele, kes on sunnitud istuvasse asendisse ning liigutavad ratastooli edasi sageli ise.

Ratastooli peaks kasutama nii sise- kui ka välitingimustes tasasel pinnal ja maastikul.

Sihtkasutajad

Ratastool on mõeldud kasutamiseks isikutele, kes on vähemalt 2-aastased (lapsed ja noorukid). Ratastooli kasutaja kaal ei tohi ületada tehnilise teabe jaotises ja tootesildil sätestatud kasutajate maksimaalkaalu.

Ratastool on mõelduks kasutamiseks nii selle kasutajale endale kui ka tema abistajale.

Ratastooli kasutaja peaks olema võimeline seda füüsiliselt ja vaimselt ohutult tegema (näiteks end edasi lükkama, juhtima, pidurdama).

Näidustused/vastunäidustused

- Mõeldud kasutajatele, kellel on liikumispuue nende alajäsemete struktuurse või funktsionaalse kahjustuse tõttu.
- Ratastooli edasilükkamiseks on tarvis piisavat käte haardefunktsiooni ja tugevust.

Ratastooli sihipärasel kasutamisel ei ole ühtegi vastunäidustust teada.

3.3 Ratastooli põhiosad

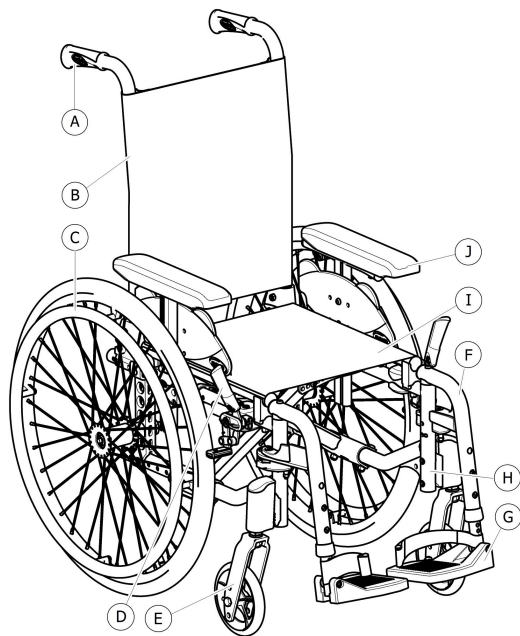

- Ⓐ Lükkamiskäepide
- Ⓑ Seljatugi
- Ⓒ Tagaratas koos käsirattaga
- Ⓓ Seisupidur
- Ⓔ Esikahvel koos esirattaga
- Ⓕ Jalatoed, pööratavad
- Ⓖ Jalatugi
- Ⓗ Raam
- Ⓘ Iste
- Ⓝ Käetugi

i Teie ratastooli varustus võib erineda joonisest, kuna iga ratastool on toodetud vastavalt individuaalsele tellimusele.

3.4 Seisupidurid

Seisupidureid kasutatakse ratastooli liikumisvõimetus muutmiseks, et vajaduse korral selle veerema hakkamist takistada.



ETTEVAATUST!

Järsul pidurdamisel on oht ümber kukuda

Kui rakendate seisupidureid liikumise ajal, võib liikumissuund kontrolli alt väljuda ja ratastool järsult peatuda. See võib viia kokkupõrkeni või ratastoolist välja kukumiseni.

– Ärge kunagi rakendage seisupidureid liikumise ajal.



ETTEVAATUST!

Ratastooli üle kontrolli kaotamisest tulenev oht

- Mõlemat seisupidurit peab rakendama samal ajal.
- Ärge rakendage seisupidureid ratastooli aeglustamiseks.
- Ärge nõjatuge seisupiduritele, nt toetamiseks või transportimise ajal.



ETTEVAATUST!

Ümberkukkumise oht

Seisupidurid ei toimi korralikult, kui rehvides on liiga vähe õhku.

– Veenduge, et rehvides oleks vajalik surve, *11.3 Rehvid, lehekülg 62.*



HOIATUS!

Näppude muljumise või lõmastamise oht

Tagaratta ja seisupiduri vahe võib olla väga väike ning teie sõrmed võivad sinna vahele jääda.

– Hoidke oma sõrmed piduri kasutamise ajal liikuvatest osadest eemal ja alati kätt pidurikangil.



Piduriklotsi ja rehvi vahelist kaugust saab reguleerida. Kohandusi tohib teha vaid kvalifitseeritud tehnik

Tavapidur

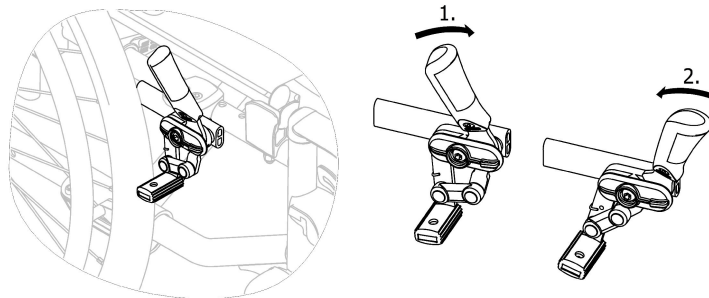

1. Piduri rakendamiseks lükake pidurikangi peopesaga nii palju ette kui võimalik.
2. Piduri vabastamiseks tõmmake pidurikangi sõrmedega tahapoole.

Tõmbepidur

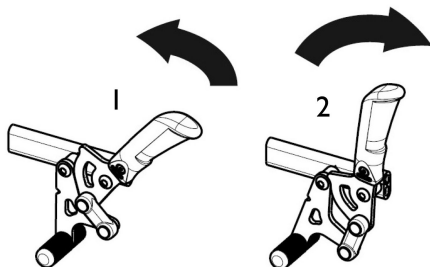

1. Piduri rakendamiseks tõmmake pidurikangi sõrmedega nii palju tahapoole kui võimalik.
2. Piduri vabastamiseks lükake pidurikangi peopesaga ettepoole.

 Lükkamise käepideme kangi saab ratastooli istumise hõlbustamiseks kokku panna. Selleks tõmmake kangi ja pöörake seda tahapoole.

3.5 Seljatugi

Seljatugesid on kolme tüüpi (fikseeritud, kokkupandav ja kallutatav).



ETTEVAATUST!

Abilise vigastamise ja ratastooli kahjustamise oht.

Tools kallutamise raske kasutajaga võib vigastada abilise selga ja kahjustada tooli.
– Enne kallutamise liigutust veenduge, et ratastooli saab raske kasutajaga ohutult juhtida.

3.5.1 Standardne seljatoe kate



Standardne seljatoe kate on saadaval kõigile seljatoe tüüpidele. Neid katteid ei saa reguleerida.



ETTEVAATUST!

Ümberkukkumise oht.

Kui standardne seljatoe kate muutub lõdvaks, suureneb ratastooli ümberkukkumise oht.
– Lõdva standardse seljatoe katte peab asendama kvalifitseeritud tehnik.

3.5.2 Reguleeritav seljatoe kate

Saate kohandada seljatoe katte pinget vastavalt vajadusele.

Seljatoe katte kohandamine.

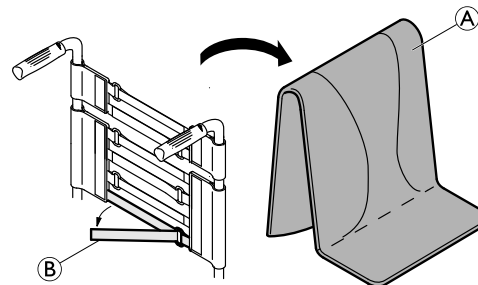

1. Eemaldage seljatoe padi **A**.
2. Lõdvendage seljatoe katte tagaküljel olevaid haak- ja aaskinniteid **B** neid lihtsalt tõmmates.
3. Pinguldage või lõdvendage ribasid vajaduse järgi ja seejärel kinnitage need uuesti.



ETTEVAATUST!
Ümberkukkumise oht.

Kui linnid on liiga lõdvalt, suureneb ratastooli ümberkukkumise oht.
– Veenduge, et kinnitused oleks õige tugevusega.



TEATIS!

– Ärge pinguldage linte liialt; see tagab, et ratastooli geomeetria ei muutu.



TEATIS!

– Pinguldage rihmu ainult siis, kui ratastool on lahti võetud.

3.5.3 Seljatoe kätte kõrgus

Seljatoe kätte kõrgust saab kõigi seljatoe tüüpide puhul reguleerida.



ETTEVAATUST!
Ümberkukkumise oht.

Lisaraskuse (seljakott vms) riputamine ratastooli seljatoe postide külge võib mõjutada ratastooli tagumise osa stabiilsust. See võib põhjustada ratastooli kaldumist tahapoole, mis võib lõppeda vigastustega.

- Vältige lisaraskuse asetamist ratastooli taha.
- Tagumistele tugeledele lisaraskuse asetamisel soovitage tungival kasutada ümberkukkumist takistavat seadet.



Seljatoe kätte kõrgust saab reguleerida seljatoe postidel. Kohandusi tohib teha vaid kvalifitseeritud tehnik.

3.5.4 Fikseeritud seljatugi

Fikseeritud seljatugi nurgaga 0° ja 7°: need kaks seljatuge ei nõua reguleerimist.

3.5.5 Seljatoe kokkupanek

Ratastooli transportimise ajal saab ruumi säästmiseks seljatoe kokku panna.

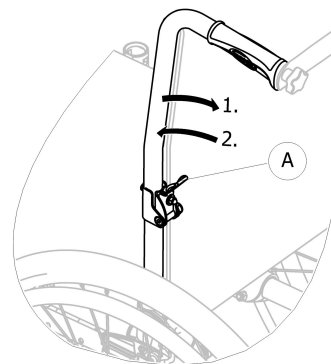

Seljatoe kokkupanemine ja lahtivõtmine

1. Tõmmake kangi Ⓐ ja pange seljatoe ülemine osa kokku.
2. Algasendisse naasmiseks viige ülaosa vertikaalsesse asendisse; see lukustub automaatselt.

3.5.6 Kallutatav seljatugi

Kasutajale mugavama asendi saavutamiseks saab seljatuge taha kallutada.

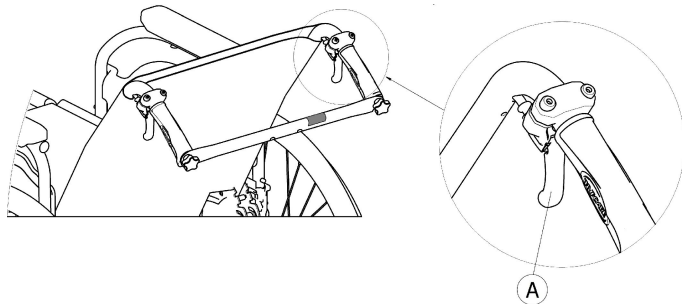

ETTEVAATUST! **Ümberkukkumise oht.**

Ärge liigutage ratastooli, kui seljatugi on taha kallutatud.

- Invacare soovib tungivalt kasutada ümberkukkumist takistavaid vahendeid (saadaval valikulise tarvikuna), kui seljatugi on taha kallutatud.

Seljatoe kaldenurk

Seljatoe kaldenurka saab reguleerida mehaanilisel versiooni puhul nelja vahemiku võrra (0° kuni 30°) ja gaasitugedega versiooni puhul vahemiketa.



ETTEVAATUST!

Vigastuste oht

- Vigastuste vältimiseks tehke neid kohandusi alati enne, kui kasutaja ratastooli istub.
- Veenduge, et kasutaja, ei suruks seljatoe vastu hetkel, kui reguleerite seljatoe kaldenurka.
- Invacare soovib tungivalt ümberkukkumist takistavat seadet (saadaval valikulise tarvikuna) kõigi tagaratta asendite korral, kui seljatugi on vähemalt 12-kraadise nurga all



HOIATUS!

Näppude muljumise või lõmastamise oht

Ratastooli mehaaniliste osade puhul on alati oht sõrmed nendesse kinni pigistada.

- Olge kallutatava seljatoe juhthoobade kasutamisel ettevaatlik.



TEATIS!

- Enne kangide kasutamist vajutage seljatoe torudele, et vabastada automaatselt lukustatud turvasüsteem.

1. Vabastage automaatse lukustuse süsteem, vajutades seljatoe torudele.
2. Tõmmake üheaegselt juhtkange (A), et saada mõlemal küljel sama nurk.
3. Vabastage kangid, kui saavutate soovitud nurga.

3.5.7 Seljatoe tugilatt

Tugilatt ühendab kahte lükkamise käepidet, hoiab seljatoe polstrit pingul ja peab kallutatavatel versioonidel alati paigas olema.



HOIATUS!

- Ärge kasutage ratastooli lükkamiseks tugilatti. Tugilatt ei ole lükkamiskang!
- Ärge püüdke ratastooli tugilatist tõsta; see võib lahti tulla ja puruneda.
- Vigastuste vältimiseks hoidke sõrmed liikuvatest osadest ja teravatest servadest eemal.

Tugilati kokkupanek

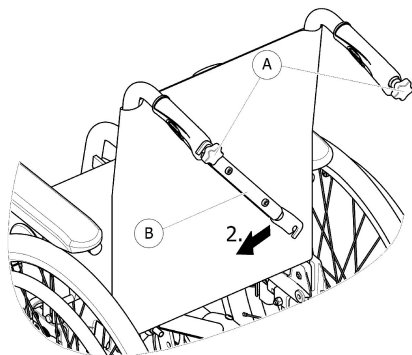

1. Keerake kaks kruvi **A** veidi lahti, tõmmake tugilatt **B** üles ja pöörake see piki seljatuge alla.
2. Pange tugilatt **B** kokku, kuni see on vertikaalasendis.

Tugilati lahtivõtmine

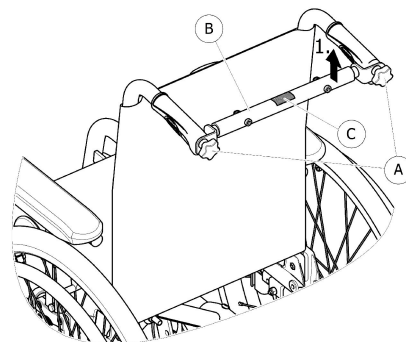

1. Lükake tugilatt **B** üles.
2. Joondage tugilatt **B** lükkamise käepidemega ja lükake see alla käsikruvi **A** peale.
3. Keerake käsikruvi **A** tugevasti kinni ja veenduge, et KAKS käsikruvi **A** oleksid korralikult kinni.



On tähtis veenduda, et tugilatt oleks alati õigesti paigaldatud ja kinnitatud, kui tooli kasutatakse. Seda ei tohi lahtiselt rippuma jätta (vt silti **C** tugilatil).



3.5.8 lükkamiskäepidemed;

! TEATIS!

- Kontrollige alati enne ratastooli kasutamist, et lükkamise käepidemed oleks kinnitatud, neid ei saaks keerata ega küljest tõmmata.

Reguleeritava kõrgusega tagumised lükkamise käepidemed (valikuline)

Reguleeritava kõrgusega tagumised lükkamise käepidemed lubavad igal abilisel reguleerida käepidemed endale mugavasse asendisse.

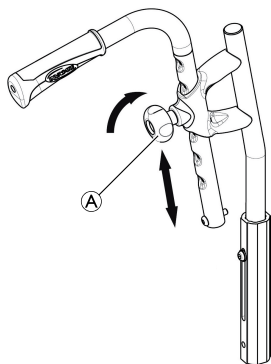

1. Lükkamise käepideme kõrguse seadistamiseks lõdvendage nuppu Ⓐ, lükake käepide soovitud asendisse ja pingutage nupp uuesti.



HOIATUS!

Kui nupp pole korralikult kinnitatud, võib lükkamise käepide ratastooli lükkamisel ülespoole kaldudes ootamatult seljatoe toru küljest lahti tulla.

- Veenduge, et nupp oleks tugevalt pingutatud.

Reguleeritava kõrgusega integreeritud lükkamise käepidemed (valikuline).

Reguleeritava kõrgusega integreeritud lükkamise käepidemed lubavad igal abilisel reguleerida käepidemed endale mugavasse asendisse.

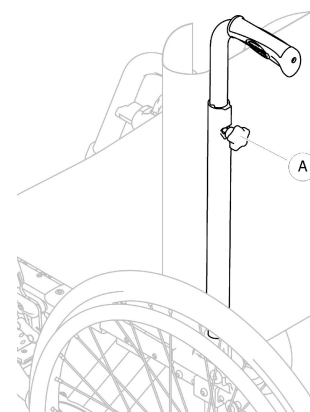

1. Lükkamise käepideme kõrguse seadistamiseks lõdvendage nuppu Ⓐ, lükake käepide soovitud asendisse ja pingutage nupp uuesti.



HOIATUS!

Kui nupp pole korralikult kinnitatud, võib lükkamise käepide ratastooli lükkamisel ülespoole kaldudes ootamatult seljatoe toru küljest lahti tulla.

– Veenduge, et nupp oleks tugevalt pingutatud.

3.6 Porilaud

Takistamaks ratastelt pori ülespritsimist, saab paigaldada eemaldatava porilaua. Porilaua asendit saab reguleerida.

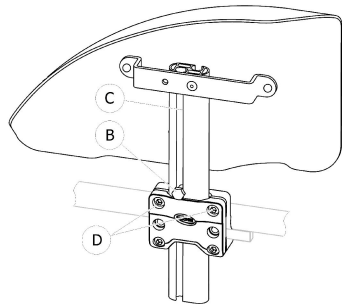

Eemaldamine

1. Tõmmake porilauda ülespoole hoidikust välja.
2. Porikaitse hoidikust eemaldamise raskusaste reguleerimiseks muutke kruvide Ⓒ kinnitusastet.

Paigaldamine

1. Lükake porilaud hoidikusse.

Kõrguse reguleerimine

1. Keerake käetoet toru soones Ⓒ olev kruvi Ⓑ 10-millimeetrise mutrivõtmeega lõdvemaks.
2. Liigutage käetuge üles või allapoole sobiva kõrguseni, hoides kruvi Ⓑ omal kohal (hoidiku ülaservas).
3. Pingutage kruvi Ⓑ (5–6 Nm).
4. Seadistage mõlemad küljed.

3.7 Käetoed



ETTEVAATUST!

Vigastuste oht

Küljetoed ei ole lukustatud ja neid saab hõlpsalt ülespoole välja tõmmata.

- Ärge kasutage ratastooli tõstmisel ega liigutamisel küljetugesid.
- Kui viite ratastooli trepist üles või alla, ärge kasutage transportimiseks küljetugesid.



HOIATUS!

Muljumise oht

– Hoidke käetoet eemaldamise, paigaldamise või reguleerimise ajal sõrmed liikuvatest osadest eemal.

3.7.1 Sujuvalt reguleeritava kõrgusega eemaldatav käetugi

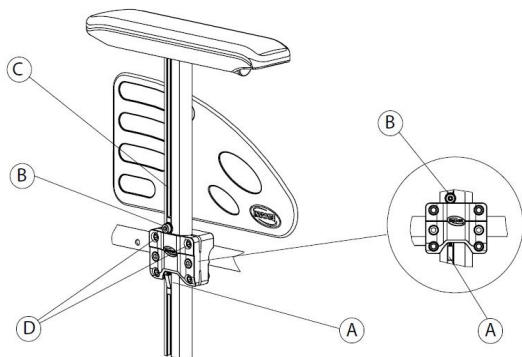

Eemaldamine

1. Rakendage mõlemal poolel seisupidur.
2. Kõigepealt vajutage käetoe vertikaalsete klambrite (kui komplektis) alaosas olevat lukustusmehhanismi (A).
3. Hoides käepolsterdusest, tõmmake käetugi hoidikust välja.
4. Kohandamiseks, kui kerge või raske on käetoe kinnitusest väljatõmbamine, muutke kruvide (D) pingutusastet.

Paigaldamine

1. Lükake käetugi hoidikusse.

Kõrguse reguleerimine

1. Keerake käetoe toru soones (C) olev kruvi (B) 5-millimeetrise kuuskantvõtmega lõdvemaks.
2. Liigutage käetuge üles või allapoole sobiva kõrguseni, hoides kruvi (B) omal kohal (hoidiku ülaservas).

3. Pingutage kruvi (B) (5–6 Nm).
4. Seadistage mõlemad küljed.

3.8 Astmelauad



ETTEVAATUST!

Vigastuste oht.

- Ärge kunagi tõstke ratastooli eemaldatavatest jalgatugedest või astmelaudadest.



HOIATUS!

Näppude muljumise või lõmastamise oht

- Olemas on liikuvad mehhanismid, mille vahele võivad sõrmed jääda.
- Olge nende mehhanismide kasutamisel, liigutamisel, lahtivõtmisel või reguleerimisel ettevaatlik.



TEATIS!

Astmelauamehhanismi kahjustamise oht

- Ärge pange astmelauale midagi rasket ega lubage lastel nende peal istuda.

3.8.1 Liikuvad jalatoed

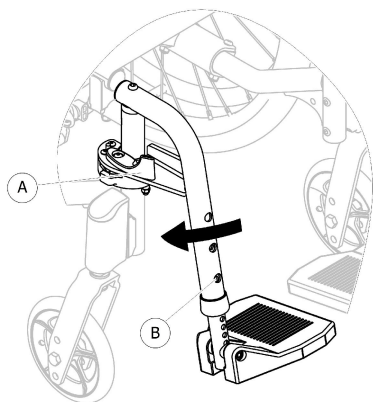

Liigutage seda väljapoole

1. Vajutage vabastushoovale (A) ja liigutage jalatoed väljapoole.

Liigutage ettepoole

1. Liigutage astmelauda ettepoole, kuni see kinnitub.

Lahti liigendamine.

1. Vajutage vabastushoovale (A).
2. Tõmmake astmelauda ülespoole.

Liigendamine.

1. Liigendage astmelaud raami esiosale ja liigutage, kuni see kinnitub.

3.8.2 Reguleeritava nurgaga liikuvad jalatoed

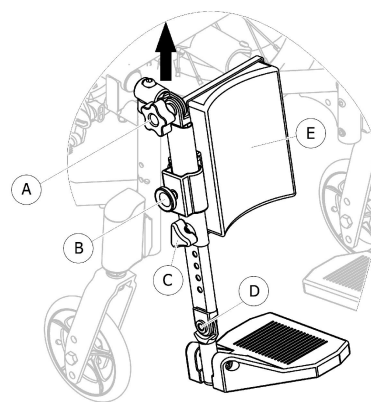

Liigutage seda väljapoole

1. Tõmmake astmelauda ühe käega kergelt ülespoole (kuni 20 mm).
2. Liigutage astmelaud väljapoole.

Liigutage ettepoole

1. Liigutage astmelauda ettepoole.
2. Lükake astmelauda veidi allapoole, kuni see lukustub.

Lahti liigendamine.

1. Tõmmake astmelauda ülespoole.

Liigendamine.

1. Liigendage astmelaud raami esiosale ja liigutage seda.
2. Lükake astmelauda veidi allapoole, kuni see lukustub.

Nurga reguleerimine

1. Tõmmake ühe käega nuppu Ⓐ, toetades samal ajal teise käega sääretuge.
2. Kui nurk on sobiv, lukustage nupp Ⓐ soovitud asendisse.

Sääretoe reguleerimine

Sääretugi Ⓔ liigub transportimisel eemale ja sellel on kõrguse reguleerimise valikud.

Kõrguse reguleerimine

1. Pärast kinnituskrugi Ⓑ lõdvemaks keeramist liigutage sääretugi Ⓔ soovitud kõrgusele.
2. Keerake kinnituskrugi kõvasti kinni.

Jalaplaadi reguleerimine

Olemas on kolm erinevat kokkuvolditavat jalaplaati:

- Reguleeritava kõrgusega jalaplaadid
 1. Kinnituskrugi Ⓑ lõdvemaks keeramine 5 mm kuuskantvõtmega ja 10 mm mutrivõtmega.
 2. Reguleerige ratastool ühte eelseadistatud asenditest ja keerake kinnituspolt (5 Nm) Ⓑ soovitud asendisse ning tugevalt kinni.

- Reguleeritava kõrguse ja nurgaga jalaplaadid
Kõrguse reguleerimine

1. Pärast nupu Ⓒ lõdvemaks keeramist reguleerige osa ühte eelmääratud asenditest.
2. Kinnitage nupp Ⓒ soovitud kõrgusele.

Nurga reguleerimine

1. Keerake kinnituskrugi Ⓓ 5 mm kuuskantvõtmega lõdvemaks.
2. Reguleerige nurka ning keerake kinnituskrugi Ⓓ (12 Nm) soovitud asendi saavutamisel tugevalt kinni.

- Üheosaline jalaplaat

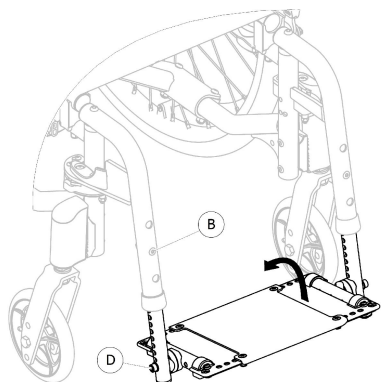

Kõrguse reguleerimine

1. Kinnituskrugi ⑥ lõdvemaks keeramine 5 mm kuuskantvõtmega ja 10 mm mutrivõtmega.
2. Reguleerige ratastool ühte eelseadistatud asenditest ja keerake kinnituspolt (5 Nm) ⑥ soovitud asendisse ning tugevalt kinni.

Nurga reguleerimine

1. Keerake kinnituskrugi ④ 5 mm kuuskantvõtmega lõdvemaks.
2. Reguleerige nurka ning keerake kinnituskrugi ④ (12 Nm) soovitud asendi saavutamisel tugevalt kinni.

Invacare soovib lasta jalaplaati reguleerida kvalifitseeritud tehnilisel töötajal.



Jalgade hea asendi tagamiseks võivad kaasas olla kahte tüüpi rihmad: kannarihm (partiiline) ja säärerihm (valikuline), mis on kinnitatud sääretoe külge. Mõlemat saab reguleerida haak- ja aaskinnitite abil.

3.9 Ümberkukkumist takistav seade

Ümberkukkumist takistav seade takistab ratastooli kaldumist tahapoole.



ETTEVAATUST!

Ümberkukkumise oht

Ümberkukkumist takistavad seadmed, mis on valesti paigaldatud või ei tööta, võivad põhjustada ümberkukkumist.

- Enne ratastooli kasutamist kontrollige alati, et ümberkukkumist takistav seade oleks töökorras, ning laske seda vajaduse korral seadistada või kohandada kvalifitseeritud tehnikul.
- Mõne konfiguratsiooni korral võib ratastooli staatiline stabiilsus olla alla 10°; Invacare soovib tungivalt ümberkukkumist takistavat seadet (saadaval lisavalikuna).

**ETTEVAATUST!****Ümberkukkumise oht**

Ebatasasel või pehmel maapinnal võib ümberkukkumist takistav seade vajuda aukudesse või maapinna sisse, mille tõttu väheneb või kaob selle turvalisusfunktsioon.

- Kasutage ümberkukkumist takistavat seadet ainult tasasel ja kindlal maapinnal.

**TEATIS!****Kahjustusoht**

- Ärge kunagi astuge ümberkukkumist takistavale seadmele ega kasutage seda ümberkukkumist vältiva abivahendina.

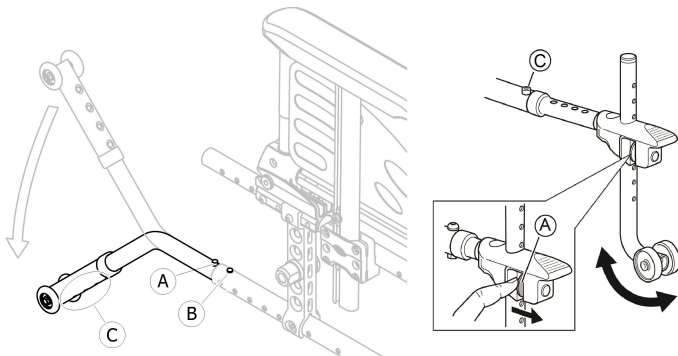
**Ümberkukkumist takistava seadme aktiveerimine**

1. Vabastage vedrunupp **A** ja pöörake ümberkukkumist takistavat seadet allapoole, kuni see rakendub ja eesmine vabastusnupp **B** raami avasse klõpsatab.
2. Tagage, et eesmine vabastusnupp **B** ulatuks täielikult läbi raami ava.

**ETTEVAATUST!****Ümberkukkumise oht.**

Aktiveeritud ümberkukkumist takistav seade võib astme või serva ületamisel kinni jääda.

- Inaktiveerige ümberkukkumist takistav seade alati enne astmest või kõnnitee servast ülesõitmist.

Ümberkukkumist takistava seadme inaktiveerimine

1. Vabastage vedrunupp **A** ja pöörake ümberkukkumist takistavat seadet ülespoole, kuni see rakendub ja eesmine vabastusnupp **B** raami avasse klõpsatab.

**ETTEVAATUST!****Ümberkukkumise oht**

- Teavitage alati kasutajat ümberkukkumist takistava seadme inaktiveerimisest.



Ümberkukkumist takistava seadme korpusel on punane märgis, mis teatab seadme inaktiveerimisest. Kui ümberkukkumist takistav seade on õigesti aktiveeritud, varjatakse punane märgis.

Kõrguse seadistamine



ETTEVAATUST!

Ümberkukkumise oht

– Ümberkukkumist takistavat seadet tohib reguleerida ainult kvalifitseeritud tehnik.



Reguleerida on vaja olenevalt tagaratta asendist ja diameetrist ning samuti kasutajast olenevatest eritingimustest ja turvapiirangutest.



Veenduge, et ümberkukkumist takistav seade oleks igalt küljelt (kui see on kohaldatav) õigesti kinnitatud, vedrunupp Ⓐ ja kinnitus © peavad olema asendis lukustunud.

3.10 Istmepadi

Sobiv polsterdus on soovitatav, et tagada ühtlane koormuse jaotus istmel



HOIATUS!

Ebastabiilsuse oht

Istmelie padja lisamisel olete maapinnast kõrgemal ja see võib mõjutada teie stabiilsust igas suunas. Padja vahetamine võib muuta ka kasutaja stabiilsust.

- Kui padja kõrgust muudetakse, peab kvalifitseeritud tehnik ratastooli täielikult ümber seadistama.
- Libisemise vältimiseks soovime kasutada libisemiskindla kattega Invacare'i või Matrxi patja.

4 Lisatarvikud

4.1 Transpordiversioon

Transpordiversioon on mõeldud ainult lükkamiseks saatja poolt. Küljelt peale- ja mahamineku hõlbustamiseks ning ruumi säästmiseks on ratastoolil 305 mm (12 tolli) suurused tagarattad.

 Piduriklotsi ja rehvi vahelist kaugust saab reguleerida. Kohandusi tohib teha vaid kvalifitseeritud tehnik

Käsi- ja jalapidurid (valikuline trummelpidur) on kättesaadavad ainult saatjale; kasutage käepidet **A** ratastooli lukustamiseks või **B** selle lahtilukustamiseks seisuasendist.

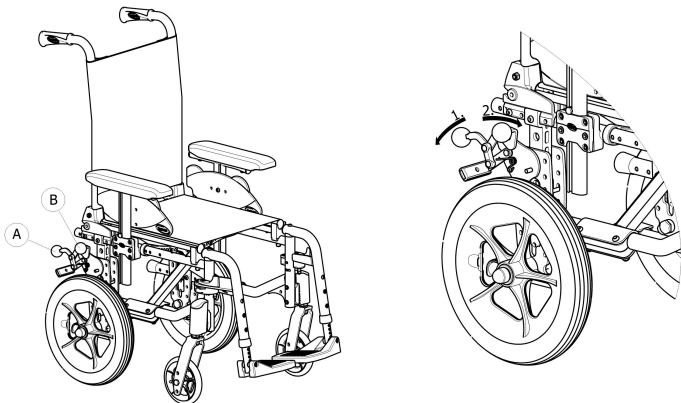

1. Piduri rakendamiseks lükake pidurikangi **B** alla nii palju kui võimalik.
2. Piduri vabastamiseks tõmmake või lükake pidurikangi **B** ülespoole.

Trummelpiduri kohta lugege jaotist 6.2 *Pidurdamine kasutamise ajal, lehekülg 33.*

 Kallutatava seljatoega transpordiversioonil on alati ümberkukkumist takistavad seadmed.

4.2 Kinnitusrihm

Ratastooli saab varustada kehaasendit toetava kinnitusrihmaga. See ei lase kasutajal ratastoolis allapoole libiseda ega sealt maha kukkuda. Kinnitusrihm ei ole asendi hoidmise seade.



ETTEVAATUST!

Raskete vigastuste / poomise oht

Lõtv rihm võimaldab kasutajal alla libiseda ja tekitab poomisohu.

- Kinnitusrihma peab paigaldama kogenud tehnik ja seda reguleerima vastutav määraja.
- Veenduge alati, et kinnitusrihm oleks tihedalt üle vaagna alaosa.
- Iga kord, kui kinnitusrihma kasutate, kontrollige selle istuvust – keha ja rihma vahele peab mahtuma täpselt labakäsi. Istme ja/või seljatoe kaldenurga muutmisel mõjutavad padi ja isegi teie riided rihma sobivust.

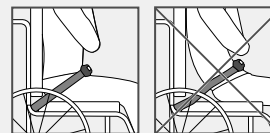



ETTEVAATUST!

Raske vigastuse oht transpordi ajal

Ratastoolis istuv kasutaja tuleb sõidukis kinnitada 3-punktilise turvavööga. Ainult kinnitusrihmast kui isiklikust tõkendiseadmest ei piisa.

- Ratastooli kasutaja sõidukis transportimisel tuleb lisaks kinnitusrihma kasutada, aga see ei ole ette nähtud asendama 3-punktilise kinnitusega turvavööd.



TEATIS!

Kui kasutada teise tootja kinnitusrihma,

- soovitame tungivalt kontrollida, kas rihm ja ratastool on ühilduvalt kombineeritavad.
- Ohutuks ja optimaalseks kasutamiseks järgige rihma tootja kasutusjuhendit.

4.3 Peatugi



Kõrguse, sügavuse ja nurga reguleerimine toimub peatoe käärlambrite asendite kohandamise abil.

Kõrguse, sügavuse ja nurga reguleerimine

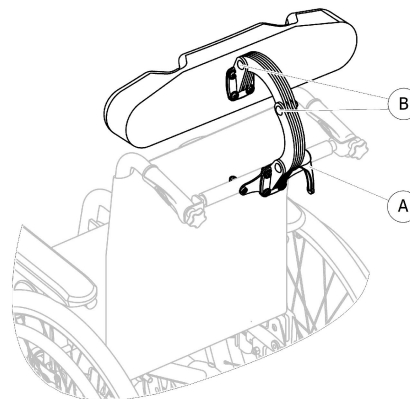

1. Keerake käepide **A** lahti.
2. Keerake kruvid **B** 5 mm kuuskantvõtmega lahti.
3. Reguleerige peatoe kõrgust, sügavust ja nurka, liigutades käärlambrit soovitud asendisse.
4. Keerake käepide **A** ja kruvid **B** (5–6 Nm) uuesti kinni.

4.4 Stabilisaatori komplekt

Stabilisaator ei lase aktiivsel lapsel ratastooli tõugates või jalaplaate mööda üles või alla ronides ettepoole kukkuda, samuti parendab see üldist stabiilsust.



ETTEVAATUST!

Ettepoole kukkumise oht

- Stabilisaatori komplekti tohib paigaldada ainult selleks kvalifitseeritud tehnik.

4.5 Kallutamisasi.

Kallutamisabiga saab abiline kergemini kallutada ratastooli, näiteks trepist allaminekul.



ETTEVAATUST! Ümberkukkumise oht

– Veenduge, et ümberkukkumist takistav seade ei ulatuks tagaratta välimisest diameetrist kaugemale.

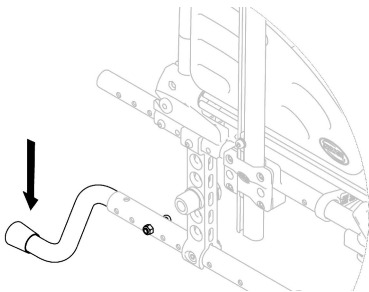

1. Hoidke ratastooli lükkamise käepidemetest.
2. Vajutage jalaga kallutamisable ja hoidke ratastooli kallutatud asendis, kuni olete takistuse ületanud.

4.6 Laud



ETTEVAATUST! Ümberkukkumise/vigastuste oht

– Laua maksimaalne koormus: 5 kg



HOIATUS!

Ebamugavuse/väikeste verevalumite oht

– Veenduge, et kasutaja küünarnukid oleksid ratastooli lükkamise ajal laual. Kui küünarnukid ratastooli lükkamise ajal laust kaugemale ulatuvad, esineb ebamugavuse või väikeste verevalumite oht.

Sügavuse reguleerimine

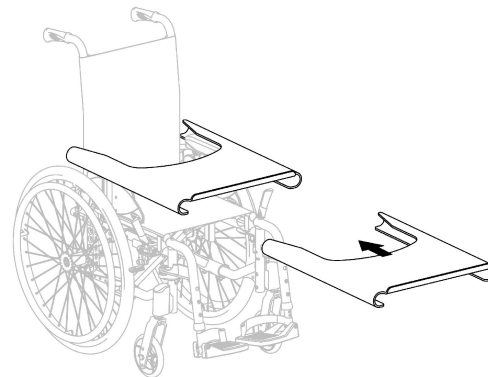

Lükake lauda ette- või tahapoole, et reguleerida seda soovitud sügavusele.



HOIATUS!

Ebamugavuse oht

– Laua sügavust reguleerides jälgige, et te ei pigistaks tooli kasutaja kõhtu.

4.7 Pööramine, laud



ETTEVAATUST!

Ümberkukkumise/vigastuste oht

– Laua maksimaalne koormus: 3,5 kg



HOIATUS!

Sõrmede muljumise oht

Laua all on mehhanism, mille vahele võivad sõrmed jääda.

– Olge kandiku reguleerimisel või liikumisfunktsiooni kasutamisel ettevaatlik.



Poolkandiku sügavust on võimalik reguleerida ja seda saab eemale pöörata, et kasutaja saaks eest väljuda.

Kandiku kinnitamine ja sügavuse reguleerimine

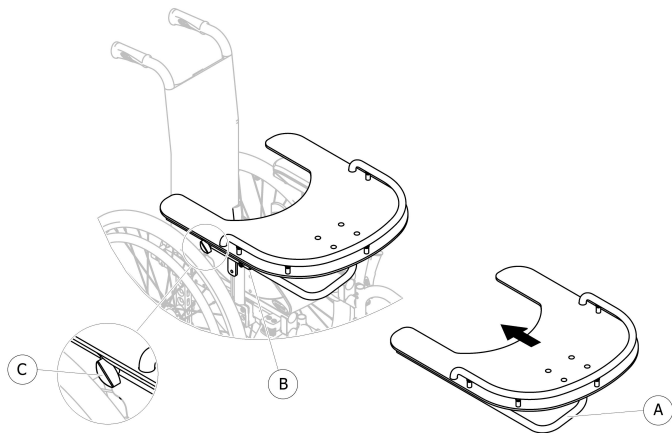

1. Lükake laua toru (A) toe (B) sisse käsivarrepolstri all.
2. Lükake lauda ette- või tahapoole, et reguleerida seda soovitud sügavusele.
3. Keerake nupp (C) tugevalt kinni.



HOIATUS!

Ebamugavuse oht

– Laua sügavust reguleerides jälgige, et te ei pigistaks tooli kasutaja kõhtu.

Külgede reguleerimine



Lauda tuleb reguleerida külje suunas, et see sobiks toole istme laiusega ja kasutaja asendiga.



HOIATUS!

Ebamugavuse oht

– Laua külje suunas reguleerimise tohib teha ainult kvalifitseeritud tehnik.

4.8 Transpordikomplekti rattad

Kui teie ratastool on teatud kohtade jaoks liiga lai, näiteks rongid/lennukid, kitsad vahekäigud, kitsad uksed, siis saate kasutada transpordikomplekti rattaid.



ETTEVAATUST!

– Transpordikomplekti rataste kasutamisel ei ole seisupiduritest kasu ja te ei saa kontrollida ratastooli käsiratastest.

Transpordikomplekti rattad kinnitatakse valikvarustusena otse tagumise raami külge.

**ETTEVAATUST!****Küüli kukkumise oht**

- Veenduge, et ümberkukkumist takistavad seadmed koos transpordikomplekti ratastega oleksid paigaldatud ratastooli mõlemale küljele.

Transpordikomplekti ratastele üleminek

1. Aktiveerige ümberkukkumist takistavad seadmed koos transpordikomplekti ratastega mõlemal küljel,
→ 3.9 Ümberkukkumist takistav seade, lehekülg 24.
2. Eemaldage koos abilisega tagaratas
→ 7.4 Tagarataste eemaldamine ja paigaldamine, lehekülg 44 ja langetage ratastool transpordikomplekti rattale.
3. Korrake toimingut teisel küljel.

Transpordikomplekti ratastelt tagaratastele üleminek

1. Pange koos abilisega tagaratas tagasi eemaldatava telje külge
→ 7.4 Tagarataste eemaldamine ja paigaldamine, lehekülg 44 ja langetage ratastool tagarattale.
2. Korrake toimingut teisel küljel.

4.9 Õhupump.

Õhupumbal on universaalne ventiil.

1. Eemaldage ventiililt tolmukork.
2. Lükake ventiil lahti ja pumbake rehvi täis.

4.10 Passiivne valgustus.

Tagaratastele saate kinnitada helkurid.

5 Ettevalmistamine

5.1 Ohutusteave



HOIATUS!

Vigastuste oht.

- Enne ratastooli kasutamist kontrollige selle üldseisundit ja peamisi funktsioone, 8.2 *Hooldusgraafik, lehekülj 51.*

Volitatud pakkuja tarnib teile ratastooli, mis on kasutamiseks valmis. Teie edasimüüja selgitab teile ratastooli peamisi funktsioone ning veendub, et ratastool vastab teie vajadustele ja nõudmistele.

Telje asendit ja esirattatugesid tohib reguleerida ainult kvalifitseeritud tehnik.

Kui saate kokkupandud ratastooli, lugege jaotist 7.2 *Ratastooli kokkupanemine ja lahtivõtmine., lehekülj 42.*

6 Ratastooli kasutamine.

6.1 Ohutusteave



ETTEVAATUST!

Õnnetuste oht

Ebaühtlane rehvirõhk võib ratastooli käsitlemist tugevalt mõjutada.

- Kontrollige rehvirõhku enne iga sõitu.



ETTEVAATUST!

Ratastoolist väljakukkumise oht

Kui kasutate esirattaid, mis on liiga väikesed, võib ratastool jääda kinni kõnniteeservadesse või põrandapragudesse.

- Veenduge, et esirattad sobivad sellele pinnale, millel ratastooliga sõidate.



HOIATUS!

Lõmastamise oht

Tagaratta ja porikaitsme või käetoe vahe on väga väike ning teie sõrmed võivad sinna vahele jääda.

- Kasutage ratastooli edasijamiseks alati ainult käsirattaid.



HOIATUS!

Lõmastamise oht

Tagaratta ja käsipiduri vahe võib olla väga väike ning teie sõrmed võivad sinna vahele jääda.

- Kasutage ratastooli edasijamiseks alati ainult käsirattaid.

6.2 Pidurdamine kasutamise ajal

Liikumise ajal pidurdate käte jõu rakendamisega käsirattale.



ETTEVAATUST!

Järsul pidurdamisel on oht ümber kukkuda

Kui rakendate seisupidureid liikumise ajal, võib liikumissuund kontrolli alt väljuda ja ratastool järsult peatuda. See võib viia kokkupõrkeni või ratastoolist välja kukkumiseni.

- Ärge kunagi rakendage seisupidureid liikumise ajal.



ETTEVAATUST!

Ratastoolist väljakukkumise oht

Juhul kui abiline ratastooli liikumise ajal lükkamise käepidemetest järsult aeglustab, võib ratastooli kasutaja ratastoolist välja kukkuda.

- Kasutage kinnitusrihma olemasolu korral seda alati.
- Ratastooli üle kontrolli tagamiseks aeglustage mõlemal pool üheaegselt ja ärge sõitke ratastooliga 7° suurematel kallakutel.



HOIATUS!

Käte põletuse oht

Kui pidurdate pikalt, muutuvad käsirattad (eriti libisemisvastase kattega käsirattad) hõõrdejõust kuumaks.

- Kandke sobivaid kindaid.

1. Hoidke käsirattastest ja suruge võrdselt mõlema käega, kuni ratastool peatub.

Pidurdamine abilisega

Abilise piduriga (trummelpidur) saab abiline liikuvat ratastooli peatada. Abilise pidurit saab kasutada ka seisupidurina.

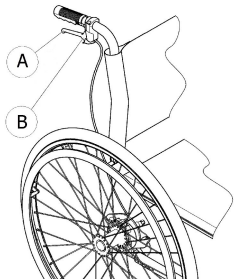

1. Pidurdamiseks tõmmake lükkamise käepidemel olevat pidurikangi **A**.
2. Seisma jäämiseks tõmmake pidurikangi tugevalt ja liigutage ohutushooba **B** ülespoole.
3. Vabastamiseks tõmmake pidurikangi, kuni ohutushoob vabaneb.

6.3 Ratastooli istumine ja sellelt tõusmine



ETTEVAATUST!

Ümberkukkumise oht

- Ümberistumise ajal on suur kukkumise oht.
- Ilma abita võib ratastooli istuda ja sellest tõusta ainult juhul, kui ollakse selleks füüsiliselt võimeline.
 - Transportimisel asetage end istmel võimalikult tahapoole. See hoiab ära polstri kahjustumise ja ratastooli ei kaldu ettepoole.
 - Veenduge, et mõlemad esirattad oleksid otse ettepoole suunatud.



ETTEVAATUST!

Ümberkukkumise oht

- Kui seisate astmelaual, võib ratastool kalduda ettepoole.
- Ärge kunagi seiske jalatoel, kui istute ratastooli või tõusete sellest.



HOIATUS!

- Kui vabastate või kahjustate pidureid, võib kontrolli alt väljunud ratastool minema veereda.
- Ratastooli istumisel ja sellest tõusmisel ärge toetuge piduritele.



TEATIS!

- Porilauad ja käetoed võivad kahjustuda.
- Ratastooli istumisel ja sellest tõusmisel ärge kunagi istuge porikaitsele või käetugedele.



1. Liikuge ratastooliga võimalikult lähedale istmele, kuhu soovite istuda.
2. Rakendage seisupidurid.
3. Eemaldage käetoed või tõstke need üles, et need ette ei jääks.
4. Eemaldage sääretoed või pöörake need väljapoole.
5. Pange jalad maha.
6. Hoidke ratastooli ja vajaduse korral veenduge, et läheduses on mõni fikseeritud objekt.
7. Istuge aeglaselt toolile.

6.4 Ratastooliga sõitmine ja selle juhtimine

Sõidate ratastooliga ja juhite seda, kasutades käsirattaid. Enne abiliseta sõitmist peate leidma oma ratastooli kallutamispunkti.



ETTEVAATUST!

Ümberkukkumise oht

- Ratastool võib tahapoole ümber kukkuda.
- Kallutamispunkti otsimisel peab abiline seisma ratastooli taga, et kukkumisel ratastool kinni püüda.
 - Ümberkukkumise vältimiseks soovitame paigaldada ümberkukkumist takistava seadme.



ETTEVAATUST!

Ümberkukkumise oht

- Ratastool võib ettepoole ümber kukkuda.
- Katsetage ratastoolis istudes selle ettepoole kaldumist ja kohandage selle järgi sõitmisstiili.



HOIATUS!

- Seljatoe küljes rippuv raske koorem võib ratastooli raskuspunkti mõjutada.
- Muutke oma sõidustiili selle järgi.

Ümberkukkumisasendi otsimine

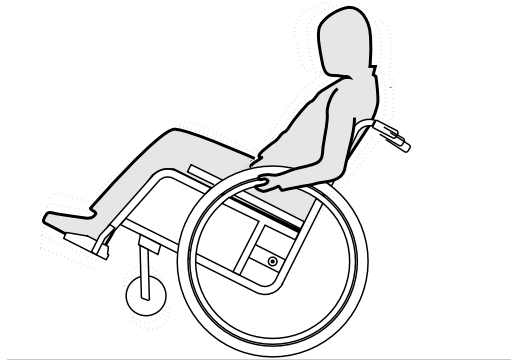

1. Vabastage pidur.
2. Veerege pisut tagasi, haarake kindlalt mõlemast käsirattast ja lükake kerge löögiga edasi.
3. Käsirastega kaalu ja juhtimise vahetamine eri suunas võimaldab teil oma kallutamispunkti leida.

6.5 Astmete ja kõnnitee servade ületamine.



ETTEVAATUST!

Ümberkukkumise oht

Kui ületate astmeid, võite kaotada tasakaalu ja ratastool võib ümber kukkuda.

- Lähenege astmetele ja kõnnitee servadele alati aeglaselt ja ettevaatlikult.
- Ärge ületage astmeid, mis on kõrgemad kui 25 cm.



HOIATUS!

Rakendatud ümberkukkumist takistav seade takistab ratastooli tahapoolse kaldumast.

- Lülitage ümberkukkumist takistav seade enne astmete või kõnnitee servade ületamist välja.



ETTEVAATUST!

Abilise vigastamise ja ratastooli kahjustamise oht.

Tooli kallutamine raske kasutajaga võib vigastada abilise selga ja kahjustada tooli.

- Enne kallutamise liigutust veenduge, et ratastooli saab raske kasutajaga ohutult juhtida.

Astmetelt laskumine koos abilisega



1. Sõitke ratastooliga kõnnitee servani ja hoidke käsiratastest.
2. Abiline peaks hoidma mõlemast käepidemest, asetama ühe jala ümberkukkumist takistavale seadmele (kui on olemas) ja kallutama ratastooli tahapoole nii, et esirattad tõusevad maast üles.
3. Seejärel peaks abiline ratastooli selles asendis hoidma, ettevaatlikult astmest alla lükkama ja seejärel ettepoole kallutama, kuni esirattad on jälle maas.

Astmetelt ülesminek koos abilisega



ETTEVAATUST!

Ränkade vigastuste oht

Sage astmetest ja kiviäärastelt üles minek võib kaasa tuua ratastooli seljatoe varase väsimuspurunemise. Kasutaja võib ratastoolist välja kukkuda.

– Treppidel liikudes või kõnniteeservade ületamisel kasutage alati ümberkukkumist takistavat seadet.

1. Sõitke ratastooliga tagurpidi, kuni tagarattad puudutavad kõnnitee serva.
2. Abiline peaks kallutama ratastooli, kasutades mõlemat käepidet nii, et esimesed rattad tõusevad maast üles, seejärel tõmbama tagarattad üle kõnnitee serva nii kaugele, et esimesed rattad saab jälle maha toetada.

Astmelt laskumine ilma abiliseta

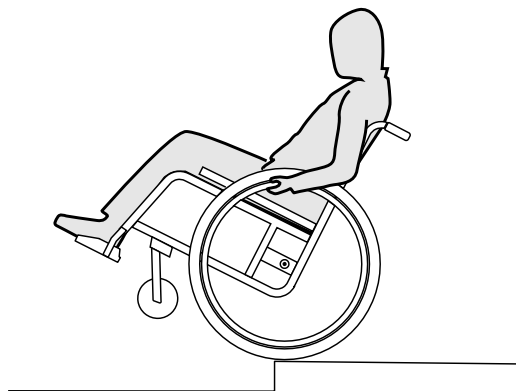

ETTEVAATUST! Ümberkukkumise oht.

Kui te ei oska oma ratastooli kontrollida, võite astmelt laskumisel ilma abiliseta tahapoole kukkuda.

- Esmalt õppige, kuidas astmelt laskuda koos abilisega.
- Õppige, kuidas tagaratastel tasakaalu hoida, *6.4 Ratastooliga sõitmine ja selle juhtimine, lehekülg 35.*

1. Sõitke ratastooliga kõnnitee servani, kergitage esirattaid ja hoidke ratastool tasakaalus.
2. Seejärel sõitke aeglaselt mõlema tagarattaga üle kõnnitee serva. Samal ajal hoidke käsirattaid kindlalt mõlema käega, kuni esirattad on jälle maas.

6.6 Treppidest üles ja alla liikumine.



ETTEVAATUST! Ümberkukkumise oht

Kui liigute treppidel, võite kaotada tasakaalu ja ratastool võib ümber kukkuda.

- Kui liigute treppidel, millel on rohkem kui üks aste, kasutage alati kahte abilist.

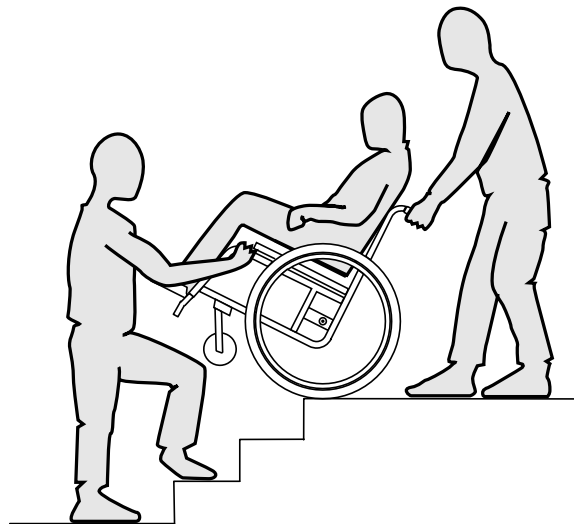

1. Treppidest üles ja alla liikumiseks võtke üks aste korraga, nagu ülal kirjeldatud. Esimene abiline peaks seisma ratastooli taga, hoides käepidemetest. Teine abiline peaks ratastooli stabiilsena hoidmiseks haarama jäigast osast raami esiosal.

6.7 Kaldpindade ja nõlvade ületamine



ETTEVAATUST!

Ratastooli üle kontrolli kaotamisest tulenev oht
Nõlvade ja kallakute ületamisel võib teie ratastool kalduda tahapoole, ettepoole või küljele.

- Pikkadele kaldpindadele lähenedes peab abiline alati ratastooli taga olema.
- Vältige külgmisi kaldpindu.
- Vältige kaldpindu, mis on järsemad kui 7°.
- Kaldpinnal suuna muutmisel vältige järske jõnksatusi.



HOIATUS!

Kui te ei kontrolli oma ratastooli käsiratastega, võib see juhitamatuks muutuda isegi kergelt kaldus pinnal.

- Kui teie ratastool peab seisma kaldus pinnal, kasutage käsipidureid.

Kallakutest ülesminek

Kallakust ülesminekuks peate võtma hoogu, seda hoidma ja samaaegselt kontrollima suunda.

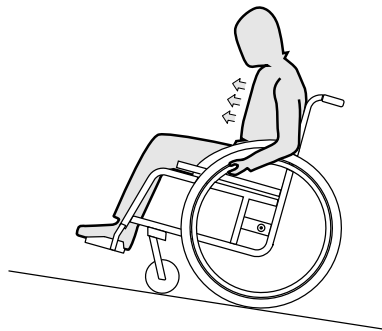

1. Painutage ülakeha ettepoole ja lükake ratastool kiirete ja võimsate löökidega mõlemale käsirattale liikuma.

Kallakutest allaminek

Kallakutest allaminekul on oluline, et kontrollite suunda ja eriti kiirust.

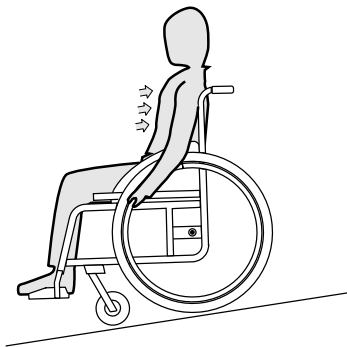

1. Nõjatuge tahapoole ja lubage ettevaatlikult käsiratastel läbi peopesade liikuda. Peaksite olema võimeline ratastooli igal ajal käsiratastest haaramisega peatama.



HOIATUS!

Käte põletamise oht.

Kui pidurdate pika aja jooksul, muutuvad käsirattad (eriti libisemisvastased käsirattad) hõõrdejõust kuumaks.

- Kandke sobivaid kindaid.

6.8 Stabiilsus ja tasakaal istuvas asendis

Mõne igapäevategevuse ja toimingu tõttu on vaja end ratastoolis ettepoole, külje suunas või tahapoole kallutada. See mõjutab suurel määral ratastooli stabiilsust. Alati tasakaalu säilitamiseks toimige järgmiselt.

Ettepoole kallutamine



ETTEVAATUST!

Kukkumise oht

Kui kallutate end ratastoolis ettepoole, võite sellest välja kukkuda.

- Esemete poole küünitades ärge kunagi painutage ülakeha liiga ette ja ärge nihutage end istmel ettepoole.
- Ärge painutage ülakeha põlvede vahele, et midagi põrandalt üles tõsta.

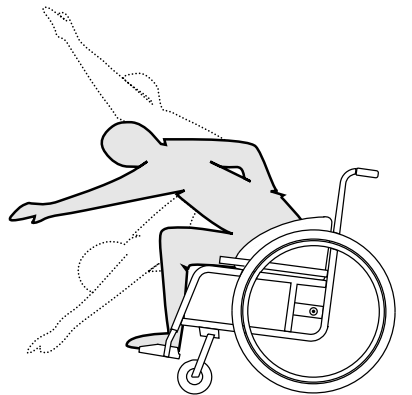

1. Hoidke esirattad otse. (Selleks liigutage oma ratastooli veidi ettepoole ja siis tagasi.)
2. Rakendage mõlemad seisupidurid.
3. Ettepoole kallutades peab ülakeha jääma esirattaste kohale.

Tahapole kallutamine



ETTEVAATUST!

Toolist väljakukkumise oht

Kui kaldute liiga taha, võib ratastool ümber minna.

- Ärge kallutage ennast üle seljatoe.
- Kasutage kukkumisvastast seadet.

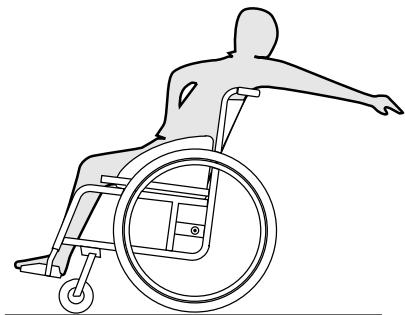

1. Hoidke esirattad otse. (Selleks liigutage oma ratastooli veidi ettepoole ja siis tagasi.)
2. Ärge rakendage seisupidureid.
3. Tahapole sirutades ärge naalduge nii kaugele, et peaksite istumisasendit muutma.

7 Transport.

7.1 Ohutusteave



ETTEVAATUST!

Kui ratastool ei ole õigesti kinnitatud, tekib vigastusoht.

Õnnetuse, järsu pidurdamismanöövri vms korral võivad ratastooli lahtised osad tekitada raskeid vigastusi.

– Kinnitage ratastooli osad kindlalt sõidukisse, et ennetada nende lahti tulemist teekonna läbimisel.

7.2 Ratastooli kokkupanemine ja lahtivõtmine.

Ratastooli kokkupanemine

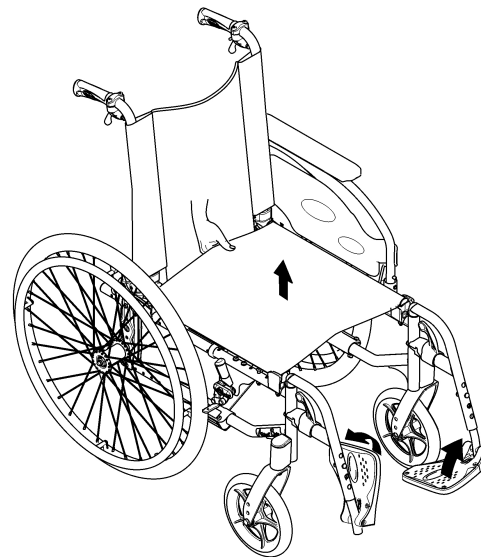

1. Eemaldage istmepadi, kui see seal on.
2. Kui on olemas seljatugi, pange see kokku.
3. Lükake jalaplaadid üles.
4. Tõmmake istmekate üles.

Ratastooli lahtivõtmine

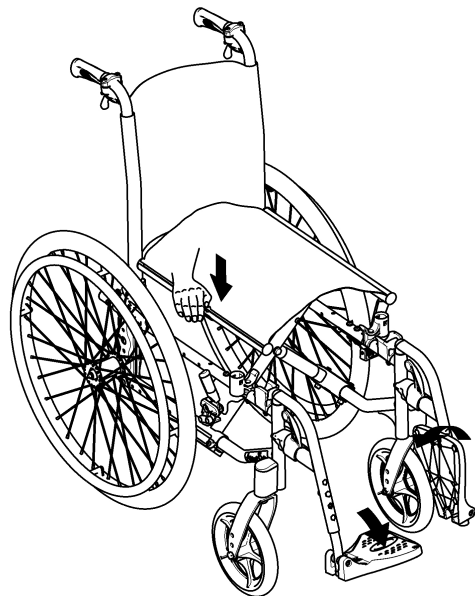

HOIATUS!

Sõrmede vahelejäämise oht

Sõrmed võivad jääda istme ääre ja raami vahele.
– Ärge kunagi hoidke sõrmedega istme servast kinni.

1. Asetage ratastool enda kõrvale.
2. Kui võimalik, kallutage ratastooli kergelt enda poole.
3. Vajutage labakäega endale lähimale istme äärele nii, et istme pind muutuks tasaseks.

4. Asetage ratastool täielikult tagasi pörandale ja kontrollige, et istme ääred oleksid mõlemal pool õiges asendis.
5. Lükake jalaplaadid alla.
6. Kui on olemas seljatugi, tõstke see püsti.

7.3 Ratastooli tõstmine



TEATIS!

- Ärge kunagi tõstke ratastooli eemaldatavatest osadest (käe- või jalatugedest).
- Veenduge, et seljatoe postid oleksid kindlalt paigas.

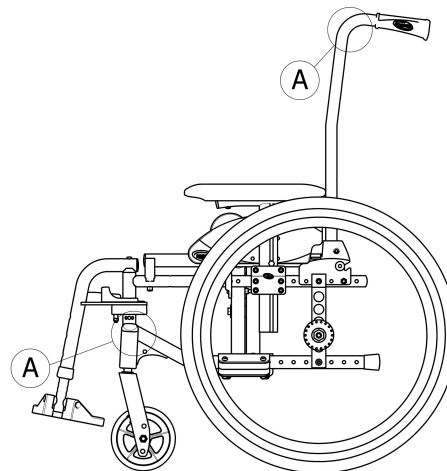

1. Ratastooli kokkupanemine, vt peatükki 7.2 *Ratastooli kokkupanemine ja lahtivõtmine., lehekülg 42.*
2. Ratastooli tõstmisel võtke alati raamist kinni joonisel tähisega Ⓐ märgitud kohtadest.

7.4 Tagarataste eemaldamine ja paigaldamine



ETTEVAATUST!

Ümberkukkumise oht

Kui tagaratta eemaldatav telg ei ole täielikult kinnitatud, võib ratas kasutamise ajal küljest tulla. See võib põhjustada ümberkukkumise.

- Ratta paigaldamisel veenduge alati, et eemaldatavad teljed on täielikult kinnitatud.

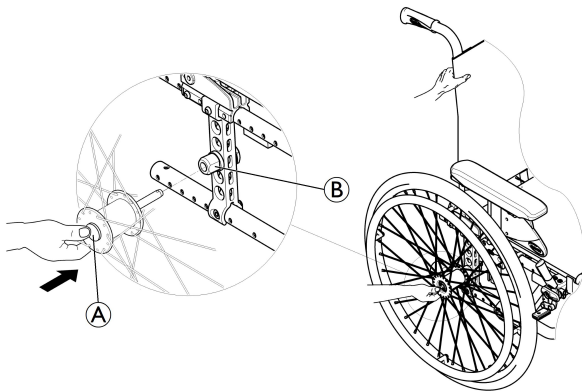

Tagarataste eemaldamine

1. Vabastage pidurid.
2. Ühe käega hoidke ratastooli püstises asendis.

3. Teise käega haarake rattast kodarate vahelt ümber rattarummu.
4. Vajutage pöidlaga eemaldatava telje nuppu Ⓐ. Hoidke nuppu all ja tõmmake ratas rattamuhvist Ⓑ välja.

Tagarataste paigaldamine.

1. Vabastage pidurid.
2. Ühe käega hoidke ratastooli püstises asendis.
3. Teise käega haarake rattast kodarate vahelt ümber rattarummu.
4. Vajutage pöidlaga eemaldatava telje nuppu ja hoidke seda all.
5. Lükake telg rattamuhvi Ⓑ kuni takistuseni.
6. Vabastage eemaldatava telje nupp ja veenduge, et ratas on kinnitunud.

7.5 Tühja käsitsi juhitava ratastooli transportimine



HOIATUS!

Vigastuste oht.

- Kui te ei saa oma käsitsi juhivat ratastooli transportivasse sõidukisse kindlalt kinnitada, ei soovita Invacare seda transportida.

Võite oma käsitsi juhivat ratastooli piiranguteta transportida maanteel, raudteel või lennukis. Konkreetsetel transportiettevõtetel on siiski eeskirjad, mis võivad piirata või keelata teatud transpordiprotseduure. Küsige igal konkreetsel juhul transpordiettevõtte käest juhiseid.

- Invacare soovib tungivaltl käsitsi juhitava ratastooli kinnitada transportiva sõiduki põranda külge.

7.6 Ratastooli transportimine sõidukis koos kasutajaga

Isegi kui ratastool on õigesti kinnitatud ja järgitakse järgmisi reegleid, võivad reisijad kokkupõrkel või järsul peatumisel viga saada. Seetõttu soovitab Invacare tungivalt, et ratastooli kasutaja istuks sõiduki istmel ja reisija 3-punktilise kinnitusega tõkendisüsteem oleks kinnitatud. Ärge muutke ega asendage ratastooli konstruktsiooni, raami ja osi ilma ettevõtte Invacare Corporation kirjaliku nõusolekuta. Ratastool läbis edukalt katse ja vastab standardi ISO 7176–19 (esikokkupõrge) nõuetele.



ETTEVAATUST!

Raske vigastuse ja surma oht

Ratastooli ohutuks kasutamiseks istmena sõidukis peab ratastooli kasutaja seljatugi olema piisavalt kõrge, et seljatoe ülaosa oleks õlaliigese rotatsioonikeskme kõrgusel või sellest kõrgemal.

- Kõrguse valimisel peab arvestama padja laiusega, kui see on paigaldatud.

Ratastooli transportimiseks sõidukis koos kasutajaga tuleb sõidukile paigaldada kinnitussüsteem. Ratastooli kinnitusvahendid ja kasutaja turvasüsteemid peavad olema heaks kiidetud vastavalt standardile ISO 10542-1. Lisateabe saamiseks heaks kiidetud ja ühilduvate kinnitussüsteemide saamise ning paigaldamise kohta võtke ühendust kohaliku Invacare'i volitatud pakkujaga.



ETTEVAATUST!

Kui mingil põhjusel ei ole võimalik ratastooli kasutajat sõiduki istmele paigutada, võib ratastooli kasutada istmena, kui järgitakse järgmisi protseduure ja eeskirju. Selleks peab toolile olema paigaldatud transpordikomplekt (valikuline).

- Ratastool tuleb sõidukis kinnitada ratastooli 4-punktilise kinnitussüsteemi abil.
- Kasutaja peab kasutama reisija 3-punktilise kinnitusega kinnitussüsteemi, mis on sõidukisse kinnitatud.
- Peale selle saab kasutaja kinnitada kinnitusrihmaga ratastooli.



ETTEVAATUST!

Tõkestavaid turvaseadmeid võib kasutada ainult siis, kui ratastooli kasutaja kaal on vähemalt 22 kg (ISO-7176-19).

- Ärge kasutage ratastooli sõidukis istmena, kui kasutaja kaal on väiksem kui 22 kg.



ETTEVAATUST!

- Võtke enne reisi ühendust transportijaga ja küsige teavet all loetletud nõutud varustuse kasutamisevõimaluste kohta.
- Veenduge, et ratastooli ja selle kasutaja ümber oleks piisavalt ruumi, et kasutaja ei puutuks kokku teiste reisijate, sõiduki polsterdamata osade, ratastooli lisaseadmete ega kinnitussüsteemi kinnituskohtadega.



ETTEVAATUST!

- Veenduge, et ratastooli kinnituskohad oleksid terved ja seisupidurid töökorras.
- Transportimisel on soovitatav kasutada torkekindlaid rehve, et vältida rehvirõhu langemisest tingitud pidurdamisprobleeme.



ETTEVAATUST!

- Kokkupõrke või järsu peatumise tõttu lahti tulnud ratastooliosad või lisaseadmed võivad põhjustada vigastusi või kahjustusi.
- Veenduge, et kõik eemaldatavad osad ja lisaseadmed oleksid ratastooli küljest eemaldatud ning turvaliselt sõidukisse paigutatud.
 - Pärast õnnetust, kokkupõrget vms peate kindlasti laskma ratastooli kvalifitseeritud tehnikul kontrollida.

Kaldpinnad ja nõlvad:



ETTEVAATUST!

Vigastuste oht

- Ratastool võib kogemata juhitamatult edasi/tagasi liikuda.
- Ärge jätke kunagi kasutajat järelevalveta, kui transpordite ratastooli kaldpindadest või nõlvadest üles või alla.



Seetõttu soovib Invacare tungivalt, et ratastooli kasutaja istuks sõiduki istmel ja kinnitusrihm oleks kinnitatud.



TEATIS!

- Vaadake kinnitussüsteemidega kaasas olevaid kasutusjuhendeid.
- Järgmised näited võivad olenevalt kinnitussüsteemi edasimüüjast erinevad olla.



Ratastooli konfiguratsiooni valik (istme laius ja sügavus, teljevahe) mõjutab juhitavust ja juurdepääsu mootorsõidukitele.

Ratastooli kinnitamine 4-punktilise kinnitussüsteemiga

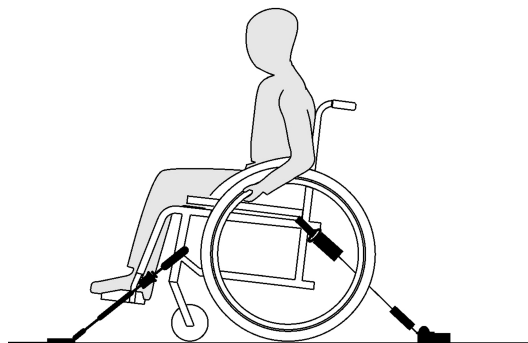

ETTEVAATUST!

- Paigutage ratastool koos kasutajaga sõidukisse näoga sõidusuunas.
- Rakendage ratastooli seisupidurid.
- Aktiveerige ümberkukkumist takistav seade (kui see on paigaldatud).

Ratastooli kinnituskohad, kuhu seotakse kinnitussüsteemi rihmad, on märgitud konksusümboliga (vt järgmisi jooniseid ja jaotist *Tootel olevad sildid ja sümbolid*).

1. Kinnitage ratastool 4-punktilise kinnitussüsteemi eesmise ja tagumiste rihmade abil sõidukisse paigaldatud rööbastele. Vaadake 4-punktilise kinnitussüsteemiga kaasas olevat kasutusjuhendit.

Rihmade eesmised kinnituskohad:

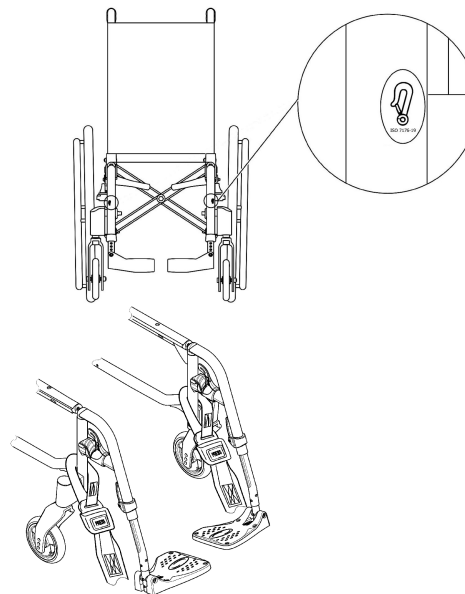

1. Kinnitage eesmised rihmad esirattatugede kohale, nagu on näidatud ülaloleval joonisel (vt kinnitussiltide asukohta).
2. Kinnitage eesmised rihmad rööbassüsteemi külge, järgides turvavöö tootja soovitusi.
3. Vabastage seisupidurid ja pingutage eesmisi rihmasid, tõmmates ratastooli tagaosast tahapoole.
4. Rakendage seisupidurid uuesti.

Konksude tagumised kinnituskohad:

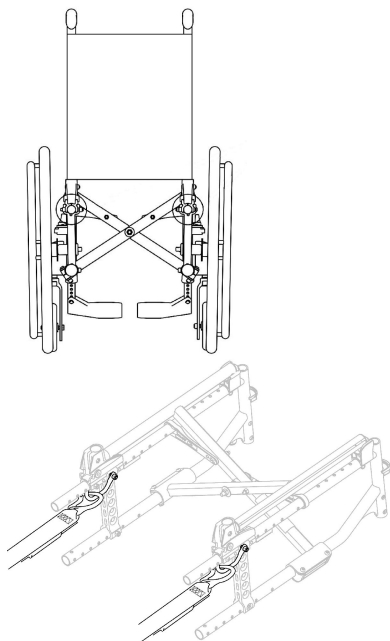

1. Kinnitage konksud oranžide rõngaste külge, nagu on näidatud ülaloleval kahel joonisel.
2. Kinnitage tagumised rihmad rõbassüsteemi külge, järgides turvavöö tootja soovitatud juhiseid.
3. Tõmmake rihmad pingule.

! TEATIS!

- Veenduge, et konksud oleksid kaetud libisemisvastase materjaliga, et vältida külglibisemist teljel.

! TEATIS!

- Kontrollige, kas liugklotsid on mõlemal küljel korralikult kinnitunud ja asuvad rõbaste süvendis samas kohas.
- Veenduge, et nurk rõbaste ja rihmade vahel jääks vahemikku 40° kuni 45°.



Tagumistele oranžide rõngastele võib osade konfiguratsioonide puhul olla keerulisem juurde pääseda, eriti transpordiversiooni puhul (tagaratta suurus 305 mm/12") koos kitsa istme laiusega (< 280 mm). Sellisel juhul saab konksusid küll kinnitada oranžide rõngaste külge, kuid pidurite ajutine vabastamine võib aidata ruumi juurde saada. Veenduge, et pidurid oleksid pärast konksu kinnitamist täielikult alla vajutatud ja kinnitage üks külg teise järel, et tool oleks terve aja kindlalt paigal.

Kinnitusrihma sobitamine



ETTEVAATUST!

Kinnitusrihma saab kasutada lisaks heakskiidetud kinnitussüsteemile (3-punktiline vöö), aga mitte kunagi selle asemel.

1. Reguleerige kinnitusrihm ratastooli kasutajale sobivaks, vt jaotist *Kinnitusrihm*.

Reisija 3-punktilise kinnitussüsteemi kinnitamine

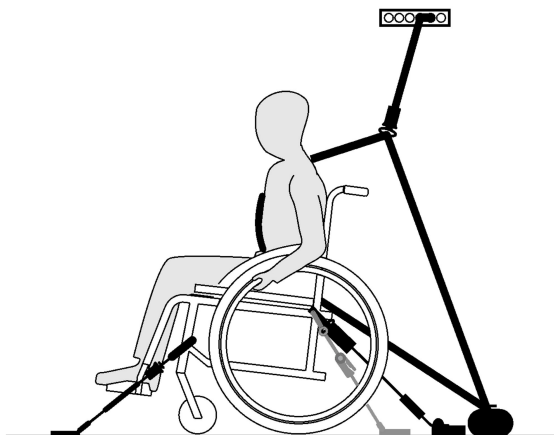

TEATIS!

Ülalolevad näited võivad olenevalt kinnitussüsteemi edasimüüjast erinevad olla.



ETTEVAATUST!

- Veenduge, et reisija 3-punktiline kinnitussüsteem oleks tõmmatud kasutaja keha ümber nii tihedalt, kui võimalik, ilma et see oleks ebamugav ja vöö oleks üheski osas keerdus.
- Veenduge, et ratastooli osad, nagu käetoed või rattad jne, ei hoiaks reisija 3-punktilise kinnitussüsteemi kasutaja kehast eemal.
- Veenduge, et sõiduki, ratastooli, istme ega suvandite osad ei takistaks reisija 3-punktilise kinnitusega tõkendisüsteemi teed kasutaja juurest kinnituskohta.
- Veenduge, et vaagnavöö oleks kinnitatud tihedalt üle kasutaja vaagna ega saaks nihkuda kõhupiirkonda.
- Veenduge, et kasutaja pääseks kõrvalise abita vabastusmehhanismile ligi.

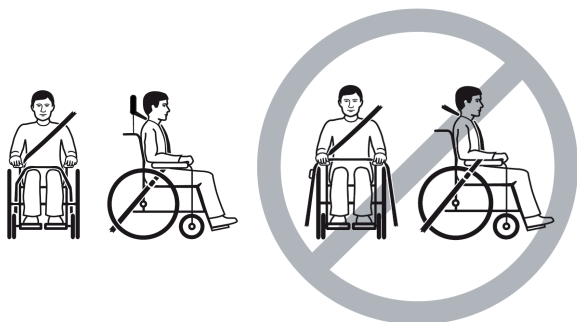

1. Kinnitage reisija 3-punktilise kinnitussüsteemiga, järgides 3-punktilise kinnitussüsteemiga kaasas olevat kasutusjuhendit.



TEATIS!

- Asetage 3-punktilise kinnitusega tõkendisüsteemi vaagnavöö madalalt üle vaagna, nii et vöö nurk on horisontaali suhtes sobivas 30° kuni 75° kaldes (A). Eelistatud on järsem nurk, kuid mitte rohkem kui 75°.

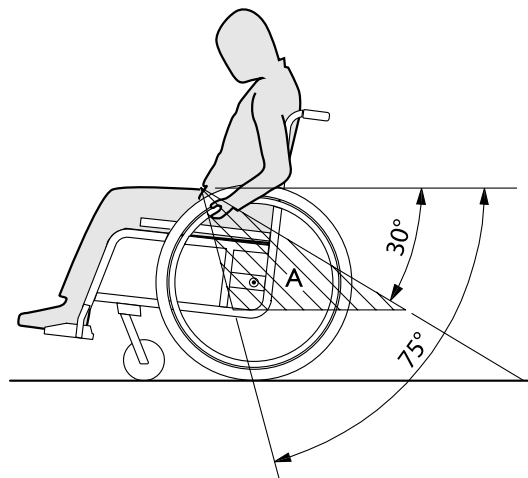

8 Hooldus.

8.1 Ohutusteave



ETTEVAATUST!

Mõnede materjalide kvaliteet halveneb aja jooksul loomulikult. See võib kahjustada ratastooli osasid.

– Kvalifitseeritud tehnik peaks teie ratastooli kontrollima vähemalt kord aastas või siis, kui seda pole pika aja jooksul kasutatud.



Tagastamiseks pakkimine

Ratastool saadetakse tagasi volitatud pakkujale sobivas pakendis, et vältida saatmise ajal tekkida võivaid kahjustusi.

8.2 Hooldusgraafik

Turvalise ja usaldusväärse kasutamise tagamiseks teostage regulaarselt järgmisi visuaalseid kontrole või laske seda teha kellelgi teisel.

	kord nädalas	kord kuus	kord aastas
Kontrollige rehvirõhku.	x		
Kontrollige, et tagarattad on korralikult kinnitatud.	x		
Kontrollige kinnitusrihma	x		

	kord nädalas	kord kuus	kord aastas
Kontrollige kokkupanemismehhanismi		x	
Kontrollige esirattaid ja nende kinnitust		x	
Kontrollige polte		x	
Kontrollige kodaraid		x	
Kontrollige käsipidureid (mehhanismi ja kaablit)		x	
Laske kvalifitseeritud tehnikul ratastooli kontrollida			x

Visuaalne üldkontroll.

1. Kontrollige, kas teie ratastoolil on lahtiseid osasid, mõrasid või muid vigu.
2. Kui midagi leiate, lõpetage kohe oma ratastooli kasutamine ja võtke ühendust volitatud pakkujaga.

Kontrollige rehvirõhku.

1. Kontrollige rehvirõhku, lisateabe saamiseks vt peatükki „Rehvid”.
2. Pumbake rehvidesse nõutav rõhk.
3. Samal ajal kontrollige rehvi mustrit.
4. Vajaduse korral vahetage rehvid ära.

Kontrollige, et tagarattad on korralikult kinnitatud.

1. Tagage, et teljekuul oleks selle vastuvõtturist väljaspool, kontrollides seda visuaalselt, ja tõmmake tagaratast, et kontrollida, kas eemaldatav telg on õigesti kinnitatud. Ratas ei tohi küljest tulla.
2. Kui tagarattad ei ole korralikult kinnitunud, eemaldage mustus või sade. Probleemi püsimisel laske eemaldatavad rattateljed uuesti paigaldada kvalifitseeritud tehnikul.

Kontrollige kinnitusrihma

1. Kontrollige, kas kinnitusrihm on õigesti reguleeritud.



TEATIS!

- Lõtva kinnitusrihma peab reguleerima volitatud pakkuja.
- Kahjustatud kinnitusrihma peab välja vahetama kvalifitseeritud tehnik.

Kontrollige kokkupanemismehhanismi

1. Kontrollige, et kokkupanemismehhanism töötaks kergesti.

Kontrollige esirattaid ja nende kinnitust

1. Veenduge, et abirattad pöörlevad vabalt.
2. Lükake ja tõmmake 3 suunas (ette ja taha; vasakule ja paremale; üles ja alla), selleks et jälgida, et poleks vaba lõtku ja liikumist, samuti kontrollige, et poleks visuaalseid kahjustusi.

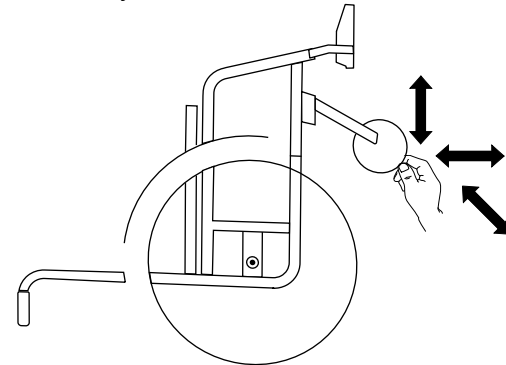

Fig. 8-1

3. Eemaldage esiratta laagritelt igasugune mustus või karvad.
4. Vigase või kulunud esirattaste kinnituse peab asendama kvalifitseeritud tehnik.

Kontrollige polte.

Poldid võivad pideva kasutuse käigus lahti pöruada.

1. Veenduge, et poldid oleksid tugevasti ja kindlalt kinni ning ei saa vabalt liikuda (jalatoel, esirattal, esiratta korpusel, istmekattel, külgedel, seljatoel, raamil, istmehoodulil).
2. Keerake kõik lahtised poldid sobiva pingutusmomendiga kinni.

! TEATIS!

Mitme ühenduse jaoks kasutatakse iselukustuvaid kruve/mutreid või keermelukustusliimi. Kui ühendused on lahti keeratud, tuleb need asendada uute iselukustuvate kruvide/mutritega või kinnitada uue keermelukustusliimiga.

- Iselukustuvad kruvid/mutrid peab asendama kvalifitseeritud tehnik.

Kontrollige kodarapinget.

Kodarad ei tohi olla lõdvad ega väändunud.

1. Lõtvu kodaraid peab pinguldama kvalifitseeritud tehnik.
2. Katkised kodarad peab asendama kvalifitseeritud tehnik.

Kontrollige käsipidureid.

1. Veenduge, et käsipidurid on õiges asendis. Pidur on õiges asendis, kui piduriklots surub rakendamisel rehvi mõne millimeetri võrra kokku.
2. Kui avastate, et asend on vale, laske kvalifitseeritud tehnikul pidurid õigesti reguleerida.

! TEATIS!

Pärast tagarataste vahetamist või nende asendi muutmist, peab käsipidurid uuesti seadistama.

Kontrollimine pärast rasket kokkupõrget või hoopi**! TEATIS!**

Raske kokkupõrke või tugeva hoobi järel võib ratastoolil olla visuaalselt mittetuvastatavaid kahjustusi.

- On äärmiselt oluline, et laseksite kvalifitseeritud tehnikul pärast rasket kokkupõrget või tugevat hoopi ratastooli kontrollida.

Siselohvi parandamine või vahetamine.

1. Eemaldage tagaratas ja laske siselohvist õhk välja.
2. Tõstke üks rehvissein rattapöiast eemale, kasutades jalgrattarehvi hooba. Ärge kasutage teravaid esemeid, nagu näiteks kruvikeeraja, mis võivad kahjustada siselohvi.
3. Tõmmake siselohv rehvist välja.
4. Parandage siselohv, kasutades jalgratta parandamise komplekti, või vajadusel asendage lohv uuega.
5. Pumbake lohvi pisut õhku, kuni see muutub ümaraks.
6. Sisestage ventiil rattapöia ventiiliauku ja pange lohv rehvi sisse (lohv peab olema täpselt rehvi sees ja ilma voltideta).
7. Tõstke rehvissein üle rattapöia serva. Alustage ventiili lähedalt ja kasutage jalgrattarehvi hooba. Samal ajal kontrollige tervet ratast, veendumaks, et siselohv ei ole jäänud rehvi ja rattapöia vahele.
8. Pumbake rehvi maksimaalne kasutusõhk. Kontrollige, et rehvi ei lekiks õhku.

Varuosad.



Kõik varuosad saate hankida Invacare'i volitatud pakkujalt.

8.3 Puhastamine ja desinfitseerimine

8.3.1 Üldine ohutusteave



HOIATUS!

Saastumise oht

- Võtke tarvitusele ettevaatusabinõusid ja kasutage nõuetekohast kaitsevarustust.



TEATIS!

Valed vedelikud või meetodid võivad toodet kahjustada.

- Kõik kasutatavad puhastus- ja desinfitseerimisvahendid peavad olema tõhusad, omavahel sobima ja kaitsma materjale, mille puhastamiseks neid kasutatakse.
- Kunagi ei tohi kasutada söövitavaid vedelikke (aluseid, happeid jne) või abrasiivseid puhastusvahendeid. Soovitame kasutada tavalist majapidamises kasutatavat puhastusvahendit, nt nõudepesuvahendit, kui puhastusjuhistes ei ole määratud teisiti.
- Kunagi ei tohi kasutada lahustit (tselluloosi vedeldajat, atsetooni jne), mis muudab plasti struktuuri või lahustab paigaldatud silte.
- Veenduge alati, et toode oleks enne uuesti kasutamist täielikult kuivanud.



Kliinilistes või pikaajalise hoolduse keskkondades puhastamisel ja desinfitseerimisel järgige asutusesiseseid protseduure.

8.3.2 Puhastusintervallid



TEATIS!

- Regulaarne puhastamine ja desinfitseerimine tagavad tõstuki sujuva kasutuse, pikendavad kasutusiga ja hoiavad ära saastumist. Puhastage ja desinfitseerige toodet:
- regulaarselt kasutamise ajal,
 - enne ja pärast kõiki hooldusprotseduure,
 - kui see on olnud kokkupuutes mistahes kehavedelikega,
 - enne uue kasutajaga kasutamist.

8.3.3 Puhastamine



TEATIS!

- Mustus, liiv ja merevesi võivad kahjustada rattalaagreid ja pinnakahjustused võivad tekitada terasosade roostet.
- Kasutage ratastooli liivasel pinnal ja merevees ainult lühiajaliselt ning puhastage see pärast iga rannaskäiku.
 - Kui ratastool on määrdunud, pühkige mustus võimalikult kiiresti niiske lapiga maha ja kuivatage hoolikalt.

1. Eemaldage mis tahes kinnitatud lisad (ainult lisad, mille eemaldamiseks ei ole vaja tööriistu).
2. Puhastage kõik osad eraldi, kasutades selleks riidetükki või pehmet harja ning majapidamises kasutatavaid puhastusvahendeid (pH = 6–8) ja sooja vett.
3. Loputage osad sooja veega
4. Kuivatage hoolega kõik osad kuiva riidelapiga.



Kriimustuste eemaldamiseks ja läike taastamiseks võib värvitud metallpindadel kasutada auto poleerimisvahendit ning pehmet vaha.

Polstri puhastamine

Polstri puhastamiseks leiate juhtnöörid istme, padja ja seljatoe kattel olevatelt siltidelt.



Võimaluse korral katke pesemise ajal alati haak- ja aaskinnititega (isekinnituvad osad), et vähendada riba ja niidi kogunemist haakkinnititele ning vältida sellega polstri kahjustumist.

8.3.4 Desinfitseerimine

Ratastooli võib desinfitseerida pihustades või pühkides seda kontrollitud ja heakskiidetud desinfitseerimisainega.



Pihustage õrnatoimelist puhastavat ja desinfitseerivat toodet (bakteritsiidne ja fungitsiidne toime peab vastama standarditele EN1040, EN1276 ja EN1650) ning järgige tootja juhiseid.

1. Pühkige kõik lihtsasti ligipääsetavad pinnad pehme lapi ja tavalise majapidamises kasutatava desinfitseerimisvahendiga.
2. Lubage tootel õhu käes kuivada.

9 Tõrkeotsing

9.1 Ohutusteave

Vead võivad ilmned igapäevase kasutamise, kohandamiste või ratastoolile esitatavate nõudmiste muutmise tagajärjel. Järgnev tabel näitab, kuidas tõrkeid tuvastada ja parandada.

Mõnda nimekirjas olevat toimingut peab tegema kvalifitseeritud tehnik. Need toimingud on vastavalt märgitud. Soovitame, et *kõik* toiminguid viiks läbi kvalifitseeritud tehnik.



HOIATUS!

– Kui märkate oma ratastoolil viga, näiteks märkimisväärset muutust käsitlemises, lõpetage viivitamatult ratastooli kasutamine ning võtke ühendust oma edasimüüjaga.

9.2 Vigade tuvastamine ja parandamine.

Viga	Võimalik põhjus	Tegevus
Ratastool ei sõida otse	Ühel tagarattal vale rehvirõhk	Õige rehvirõhk, <i>11.3 Rehvid, lehekülg 62</i>
	Üks või mitu kodarat on murdunud	Lubage kvalifitseeritud tehnikul vigane kodar või vigased kodarad asendada
	Kodarad on pingutatud ebavõrdselt	Lubage kvalifitseeritud tehnikul lõtvu kodaraid pinguldada
	Esiratta laagrid on määrdunud või kahjustatud	Lubage kvalifitseeritud tehnikul puhastada laagrid või asendada esiratas
Ratastool kaldub liiga kergesti tahapoole	Tagarattad on paigaldatud liiga ette	Lubage kvalifitseeritud tehnikul liigutada tagarattad tahapoole,
	Seljatoe nurk on liiga suur	Lubage kvalifitseeritud tehnikul seljatoe kaldenurka vähendada
	Istme kaldenurk on liiga suur	Paigaldage esiratas esikahvil kõrgemale, → kvalifitseeritud tehnik Valige väiksem esikahvel, → kvalifitseeritud tehnik
Pidurite hõõrdumine on nõrk või ebaühtlane	Vale rehvirõhk ühel või mõlemal tagarehvil	Õige rehvirõhk, <i>11.3 Rehvid, lehekülg 62</i>
	Pidurite seadistus on vale	Lubage kvalifitseeritud tehnikul korrigeerida pidurite seadistust
Veeremistakistus on väga suur	Rehvirõhk on tagarehvides liiga madal	Õige rehvirõhk, <i>11.3 Rehvid, lehekülg 62</i>
	Tagarattad ei ole paralleelsed	Lubage kvalifitseeritud tehnikul kontrollida, kas tagarattad on paralleelsed
Kiirel liikumisel esirattad loperdavad	Esiratta laagriplokis on liiga väike pinge	Lubage kvalifitseeritud tehnikul pingutada veidi rattatelje laagriploki mutrit
	Esiratas on siledaks kulunud	Lubage kvalifitseeritud tehnikul esiratas vahetada

Viga	Võimalik põhjus	Tegevus
Esiratas on jäik või kinni kiilunud	Laagrid on määrdunud või vigased	Lubage kvalifitseeritud tehnikul puhastada laagrid või asendada esiratas
Ratastooli on väga raske lahti teha	Seljatoe kate on liiga pingul	Lõdvendage pisut seljatoe katte haak- ja aaskinniteid, <i>3.5.2 Reguleeritav seljatoe kate, lehekülg 15</i>

10 Pärast kasutamist.

10.1 Hoiundamine



TEATIS!

Toote kahjustamise oht

- Ärge hoidke toodet kuumade pindade lähedal.
- Ärge hoidke ratastoolil kunagi muid esemeid.
- Hoidke ratastooli siseruumis kuivas keskkonnas.
- Vaadake temperatuuri piiranguid peatükist *11 Tehnilised Andmed., lehekülj 60.*

Pärast pikaajalist ladustamist (kauem kui neli kuud) peab ratastooli üle vaatama vastavuses peatükiga *8 Hooldus., lehekülj 51.*

10.2 Utiliseerimine

Säästke keskkonda ja laske toode pärast kasutusea lõppu ümber töödelda, viies see jäätmekäitluspunkti.

Võtke toode ja selle komponendid osadeks, et eri materjale oleks võimalik eraldada ja üksikult taastöödelda.

Kasutatud toodete ja pakendite utiliseerimine ja taastöötlus peavad olema iga riigi jäätmekäitlusseaduste ja -määruste kohane. Lisateabe saamiseks võtke ühendust kohaliku jäätmekäitlusettevõttega.

10.3 Taastamine

See toode sobib korduskasutuseks. Toote taastamiseks uuele kasutajale järgige alltoodud juhiseid.

- Puhastamine ja desinfitseerimine
- Uuele kasutajale kohandamine

Täpsemat teavet leiate peatükist *8 Hooldus., lehekülj 51* ja selle toote hooldusjuhendist.

Veenduge, et tootega oleks kaasas kasutusjuhend.

Kahjustuste või rikete tuvastamisel ei tohiks seda toodet taaskasutada.

- Ülevaatus

11 Tehnilised Andmed.

11.1 Mõõtmed ja kaal.

Kõik mõõtmed ja kaaluandmed näitavad standardkonfiguratsiooniga ratastooli suurt reguleerimisulatust. Mõõtmed ja kaal (standardi ISO 7176-1/5/7 põhjal) võivad konfiguratsioonist olenevalt erineda.



TEATIS!

- Mõne konfiguratsiooni korral on kasutusvalmis ratastooli üldmõõtmed suuremad kui varuväljapääsude lubatud mõõtmed ja sel juhul pole juurdepääs varuväljapääsudele võimalik.
- Mõne konfiguratsiooni korral ületavad ratastooli mõõtmed EL-i rongides reisimiseks soovitatavaid mõõtmeid.

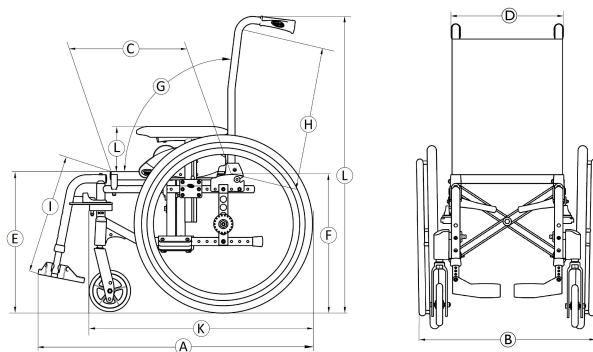

	Kasutaja maksimaalne kaal	80 kg
Ⓐ	Üldpikkus koos jalatugedega	690 – 1000 mm
Ⓑ	Üldlaius	365 – 585 mm
	Pikkus kokkupanduna	690 – 1000 mm
	Laius kokkupanduna	315 mm
	Kõrgus kokkupanduna	870 – 1130 mm
	Kogukaal	Alates 13,5 – 15,5 kg
	Raskeima osa kaal	8 – 12 kg
	Staatile stabiilsus	Allamäge: 0° – 7° Ülesmäge: 0° – 16° Külgsuunas: 0° – 15°
	Istme tasanurk	1,5° – 8,5°
Ⓒ	Istme kasulik sügavus	200 – 375 mm
Ⓓ	Istme kasulik laius	205 – 380 mm, 25 mm sammudega
Ⓔ	Istme pinna kõrgus esiservas	410 – 460 mm, 25 mm sammudega
Ⓕ	Istme pinna kõrgus tagaservas	335 – 440 mm, 25 mm sammudega

Ⓒ	Seljatoe kaldenurk	Vahemik: 0° / +30° Fikseeritud: 90° (+7°) Kallutusmehhanism: 90° (0°/+30°) 10° sammudega
Ⓗ	Seljatoe kõrgus	350 – 450 mm
Ⓘ	Jalatoe kaugus istmest	125 – 450 mm, 10 mm sammudega
	Jala ja istme vaheline kaldenurk	0° – 90°
Ⓝ	Käetoe ja istme vaheline kõrgus	N°1: 150 – 280 mm
	Käetoestruktuuri eesmine asukoht	282mm
	Käega lükatava ratta läbimõõt	440 – 490 mm
	Telje horisontaalne asukoht	-75 / + 25 mm
	Minimaalne pöörderaadius	395 mm
	Koorma laius	240 mm
	Koorma kõrgus	500 – 620 mm
	Koorma pikkus	Alates 815 – 990 mm
Ⓚ	Üldpikkus ilma jalatugedeta	460 – 820 mm

Ⓛ	Üldkõrgus	870 – 1130 mm
	Pöördetelje laius	1210 mm
	Piduri maksimaalne kaldenurk	7°



11.2 Eemaldatavate osade maksimumkaal

Eemaldatavate osade maksimumkaal	
Osa:	Maksimumkaal:
Sääre- ja jalatoega reguleeritava kaldenurgaga jalatugi	1,77 kg
Käetugi	0,59 kg
Kõva tagaratas 550 mm (22 tolli) käsiratta ja kodarakaitsmega	1,98 kg
Pea-/kaelatugi	1,09 kg
Seljatoe padi	1,00 kg
Istmepadi	0,7 kg
Laud	1,91 kg

11.3 Rehvid

Ideaalne rõhk sõltub rehvitüübist.

Rehv	Maksimaalne rõhk		
	4,5 baari	450 kPa	65 naela ruuttolli kohta
Õhkrehv profileeritud rehvi: 560 mm (22 tolli); 515 mm (20 tolli)			
Täisrehv: 560 mm (22 tolli); 515 mm (20 tolli); 305 mm (12 tolli)	-	-	-
Täisrehv: 125 mm (5 tolli)	-	-	-

-  Ülal loetletud rehvide sobivus oleneb ratastooli konfiguratsioonist ja/või mudelist.
-  Võtke rehvi purunemise korral ühendust sobiva töökojaga (nt rattaparandus, rattamüüja jne), et kummi vahetaks välja asjatundlik isik.
-  Rehvi suurus on välja toodud rehvi külgeinal. Sobivaid rehve tohib vahetada ainult kvalifitseeritud tehnik.





HOIATUS!

- Mõlema ratta rehvide rõhk peab olema võrdne, et oleks tagatud sõidumugavus, pidurite tõhusus ja ratastooli liikuvus soovitud tasemel.

11.4 Materjalid

Raam / seljatoe torud	Alumiinium, teras
Polster (iste ja seljatugi)	Polüuretaanvaht, nailonkangas ja polüester
lökkamiskäepidemed;	PVC
Plastosad, nagu pidurikäepidemed, riidekaitsmed, jalaplaadid, käetoed ja enamiku suvandite osad	Termoplast (nt PA, PP, ABS ja PUR) osadel oleva märgistuse järgi
Kokkupanemismehhanism / vertikaalne klamber / kinnitused / esiratta kahvlid	Alumiinium, teras
Kruvid, seibid ja mutrid	Teras

-  Kõik kasutatud materjalid on roostekindlad. Kasutame ainult REACH-määrusega kooskõlas olevaid materjale ja komponente.
-  Varguse ja metalli tuvastamise süsteemid: harvadel juhtudel võivad ratastooli koostismaterjalid aktiveerida varguse ja metalli tuvastamise süsteeme.

11.5 Keskkonnatingimused

	Hoiustamine ja transport	Kasutamine
Temperatuur	-20 °C kuni 40 °C	-5 °C kuni 40 °C
Suhteline õhuniiskus	20% kuni 90% temperatuuril 30 °C, mittekondenseeruv	
Õhurõhk	800 hPa kuni 1060 hPa	



Võtke arvesse, et kui ratastooli on hoitud madalal temperatuuril, tuleb seda enne kasutamist reguleerida peatüki 8 *Hooldus., lehekülg 51* järgi.



EU Export:

Invacare Poirier SAS
Route de St Roch
F-37230 Fondettes
Tel: (33) (0)2 47 62 69 80
serviceclient_export@invacare.com
www.invacare.eu.com



Invacare France Operations SAS
Route de St Roch
F-37230 Fondettes
France



Invacare UK Operations Limited
Unit 4, Pencoed Technology Park, Pencoed
Bridgend CF35 5AQ
UK

1639868-G 2024-02-02



Making Life's Experiences Possible®



Yes, you can.®