

Invacare® Action 3 Junior

sl Ročni invalidski voziček za otroke
Navodilo za uporabo

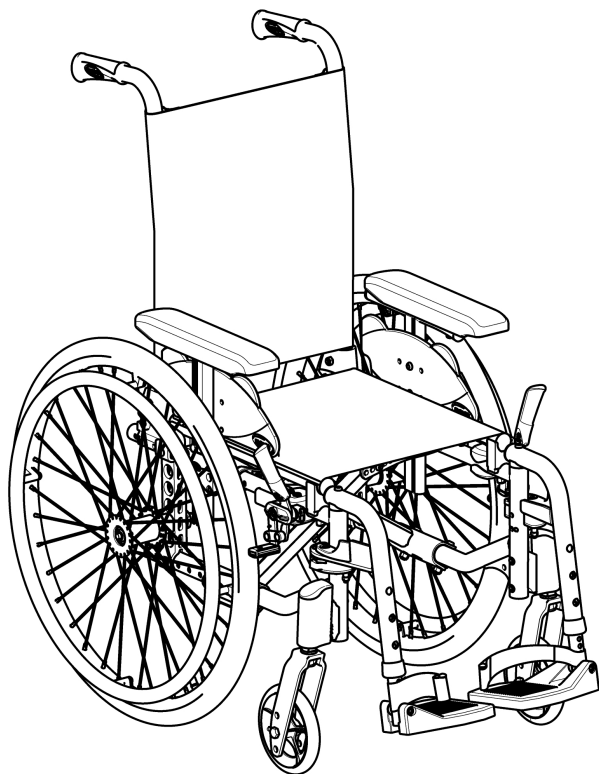

Ta priročnik je treba **OBVEZNO** posredovati uporabniku izdelka.
PRED uporabo tega izdelka **MORATE** prebrati ta priročnik in ga shraniti za poznejšo uporabo.



Yes, you can.®

Vsebina

1 Splošno	3	6.5 Premagovanje stopnic in robnikov	17
1.1 Uvod	3	6.6 Vzpenjanje in spuščanje po stopnicah	18
1.2 Simboli v tem dokumentu	3	6.7 Premagovanje klančin in strmin	18
1.3 Garancijske informacije	3	6.8 Stabilnost in ravnotežje med sedenjem	18
1.4 Omejitev odgovornosti	3	7 Prevoz	19
1.5 Skladnost s predpisi	3	7.1 Varnostne informacije	19
1.5.1 Posebni standardi za izdelek	3	7.2 Zlaganje in odpiranje invalidskega vozička	19
1.6 Življenjska doba	4	7.3 Dviganje invalidskega vozička	19
2 Varnost	4	7.4 Odstranjevanje in nameščanje zadnjih koles	20
2.1 Varnostne informacije	4	7.5 Prevoz ročnega invalidskega vozička brez uporabnika	20
2.2 Varnostne naprave	5	7.6 Prevoz invalidskega vozička z uporabnikom v vozilu	20
2.3 Oznake in simboli na izdelku	5	8 Vzdrževanje	23
3 Pregled izdelka	6	8.1 Varnostne informacije	23
3.1 Opis izdelka	6	8.2 Urnik vzdrževanja	23
3.2 Predvidena uporaba	6	8.3 očistite ga in razkužite	24
3.3 Glavni deli invalidskega vozička	6	8.3.1 Splošne varnostne informacije	24
3.4 Parkirni zavori	6	8.3.2 Intervali za čiščenje	24
3.5 Naslon za hrbet	7	8.3.3 Čiščenje	24
3.5.1 Standardna prevleka za naslon za hrbet	7	8.3.4 Pranje	25
3.5.2 Prilagodljiva prevleka za naslon za hrbet	7	8.3.5 Razkuževanje	25
3.5.3 Višina prevleke za naslon za hrbet	8	9 Odpravljanje težav	25
3.5.4 Fiksni naslon za hrbet	8	9.1 Varnostne informacije	25
3.5.5 Zlaganje naslona za hrbet	8	9.2 Prepoznavanje in odpravljanje napak	25
3.5.6 Naslon za hrbet s spremenljivim naklonom	8	10 Po uporabi	26
3.5.7 Zadnja prečka naslona za hrbet	8	10.1 Shranjevanje	26
3.5.8 potisni ročaji,	9	10.2 Ravnanje z odpadno opremo	26
3.6 Blatniki	9	10.3 Menjava obrabljenih delov	26
3.7 Naslona za roke	10	11 Technical data	26
3.7.1 Naslon za roke, z možnostjo prilagajanja višine v eni sami potezi, snemljiv	10	11.1 Mere in teža	26
3.8 Nožni opori	10	11.2 Največja teža snemljivih delov	27
3.8.1 Nihajni nožni opori	10	11.3 Gume	27
3.8.2 Nihajni nožni opori s prilagodljivim naklonom	11	11.4 Materiali	27
3.9 Nastavek proti prevračanju	11	11.5 Okoljske razmere	27
3.10 Sedež	12		
3.10.1 Prilagajanje globine sedeža	12		
3.10.2 Prilagoditev oblike sedeža	13		
3.10.3 Sedežna blazina	13		
4 Dodatki	13		
4.1 Različica za prevoz	13		
4.2 Pas za zagotavljanje pravilne drže	13		
4.3 Naslon za glavo	14		
4.4 Komplet za stabilizacijo	14		
4.5 Pripomoček proti prevračanju	14		
4.6 Mizica	14		
4.7 Vrtljiva mizica	14		
4.8 Transportni kolesi	15		
4.9 Zračna tlačilka	15		
4.10 Pasivna osvetlitev	15		
5 Nastavitev	15		
5.1 Varnostne informacije	15		
6 Uporaba invalidskega vozička	15		
6.1 Varnostne informacije	15		
6.2 Zaviranje med uporabo	16		
6.3 Ko se nameščate v voziček oz. sestopate iz njega	16		
6.4 Poganjanje in krmiljenje invalidskega vozička	16		

1 Splošno

1.1 Uvod

Ta uporabniški priročnik vsebuje pomembne informacije o ravnanju z izdelkom. Za zagotavljanje varne uporabe izdelka natančno preberite uporabniški priročnik in upoštevajte varnostne informacije.

Ta izdelek uporabljajte le, če ste prebrali in razumeli ta priročnik. Dodatne nasvete poiščite pri zdravstvenem strokovnjaku, ki je seznanjen z vašim zdravstvenim stanjem, in z njim razjasnite morebitna vprašanja glede pravilne uporabe in potrebnih prilagoditev.

V ta dokument so morda vključeni tudi razdelki, ki niso povezani z vašim izdelkom, saj je namenjen uporabi vseh razpoložljivih modelov (na dan tiskanja). Če ni navedeno drugače, vsak razdelek v tem dokumentu velja za vse modele izdelka. Modeli in konfiguracije, ki so na voljo v vaši državi, so navedeni v prodajnih dokumentih za vašo državo. Družba Invacare si pridržuje pravico, da brez predhodnega obvestila spremeni specifikacije izdelka.

Trenutna različica priročnika morda ne vsebuje opisov prejšnjih različic izdelka. Če potrebujete pomoč, se obrnite na družbo Invacare.

Pred branjem tega dokumenta se prepričajte, da imate najnovejšo različico. Najnovejša različica je na voljo v obliki PDF na spletnem mestu družbe Invacare.

Če je pisava v natisnjem dokumentu za uporabo za vas premajhna in zato težko berljiva, lahko s spletnega mesta prenesete navodila v obliki PDF. Na zaslonu računalnika lahko nato spreminjate velikost pisave v dokumentu PDF, dokler vam popolnoma ne ustreza za branje.

Za več informacij o izdelku, kot so varnostna opozorila in odpoklic izdelkov, se obrnite na distributerja družbe Invacare. Glejte naslove na koncu tega dokumenta.

V primeru resne nesreče z izdelkom morate o tem obvestiti proizvajalca in pristojni organ v vaši državi.

1.2 Simboli v tem dokumentu

V tem dokumentu so uporabljeni simboli in opozorilne besede, ki veljajo za nevarnosti in nevarne postopke, pri katerih lahko pride do telesnih poškodb ali materialne škode. Ta dokument je natisnjen v lestvici sivine. V vašo vednost, varnostna sporočila imajo naslednje barvno kodiranje v skladu z ANSI Z535.6: nevarnost (rdeča), opozorilo (oranžna), pozor (rumena) in obvestilo (modra).

Definicije opozorilnih besed so navedene spodaj.



OPOZORILO!

Označuje nevarno situacijo, v kateri lahko pride do hude poškodbe ali smrti, če je ne preprečite.



POZOR!

Označuje nevarno situacijo, ki lahko povzroči lažje do srednje težke telesne poškodbe, če je ne preprečite.



OBVESTILO!

Označuje situacije, ki so lahko nevarne in ki lahko povzročijo gmotno škodo, če jih ne preprečite.



Napotki in priporočila

Simbol označuje uporabne napotke, priporočila in informacije za učinkovito uporabo brez težav.

Drugi simboli

(se ne uporabljajo v vseh priročnikih)



Triman

Označuje pravila recikliranja in razvrščanja (velja samo za Francijo).



UKRP

Označuje, če izdelek ni proizveden v Združenem kraljestvu.

1.3 Garancijske informacije

Garancijo proizvajalca za izdelek zagotavljamo v skladu z našimi splošnimi pogoji ter pogoji poslovanja, ki veljajo v posameznih državah.

Zahtevke za garancijo lahko uveljavljate samo pri prodajalcu, pri katerem ste kupili izdelek.

1.4 Omejitve odgovornosti

Družba Invacare zavrača vso odgovornost za škodo, ki bi nastala zaradi:

- neupoštevanja uporabniškega priročnika,
- nepravilne uporabe,
- običajne obrabe,
- nepravilnega sestavljanja ali nastavitve uporabnika ali druge osebe,
- tehničnih prilagoditev,
- nepooblaščenih prilagoditev in/ali uporabe neprimernih nadomestnih delov.

1.5 Skladnost s predpisi

Kakovost je za delovanje družbe temeljnega pomena, zato upoštevamo določila standarda ISO 13485. Ta izdelek ima oznako CE v skladu z Uredbo 2017/745 o medicinskih pripomočkih razreda I.

Ta izdelek ima oznako UKCA v skladu z delom II uredbe Združenega kraljestva o medicinskih pripomočkih razreda I (UK MDR 2002) (kakor je bila spremenjena).

Neprestano si prizadevamo za kar najmanjši vpliv na lokalno in globalno okolje.

Uporabljamo le materiale in sestavne dele, ki so v skladu z uredbo REACH.

1.5.1 Posebni standardi za izdelek

Invalidski voziček je bil testiran v skladu z EN 12183. Vključuje testiranje vnetljivosti. Za več informacij o lokalnih standardih in predpisih se obrnite na lokalnega predstavnika podjetja Invacare. Glejte naslove na koncu tega dokumenta.

1.6 Življenjska doba

Pričakovana življenjska doba tega izdelka je pet let, če se uporablja dnevno in v skladu z varnostnimi informacijami, intervali vzdrževanja in pravilno uporabo, opisano v tem priročniku. Dejanska življenjska doba se lahko razlikuje glede na pogostost in intenzivnost uporabe.

2 Varnost

2.1 Varnostne informacije

Ta razdelek vsebuje pomembne varnostne informacije za zaščito uporabnika invalidskega vozička in oskrbovalca ter navodila za varno uporabo brez težav.



OPOZORILO!

Nevarnost smrti ali hude poškodbe

V primeru požara ali dima za uporabnike invalidskih vozičkov še posebej obstaja nevarnost smrti ali hude poškodbe, ko se ne morejo odmakniti od vira požara ali dima. Prižgane vžigalice, vžigalnik in cigarete lahko povzročijo odprt ogenj v okolici invalidskega vozička ali na oblačilih.

- Invalidskega vozička ne shranjujte ali uporabljajte v bližini odprtega ognja ali vnetljivih predmetov.
- Med uporabo invalidskega vozička ne kadite.



POZOR!

Nevarnost nesreče in hudih poškodb

Če invalidski voziček ni pravilno prilagojen, lahko pride do nesreč s hudimi poškodbami.

- Invalidski voziček mora vedno prilagoditi usposobljen tehnik.



OPOZORILO!

Obstaja nevarnost prevračanja

Vzdolžni položaj osi zadnjih koles v primerjavi s položajem naslona za hrbet vpliva na stabilnost invalidskega vozička.

- Premik osi zadnjih koles naprej zmanjša stabilnost invalidskega vozička, kar poveča tveganje za prevrnitev nazaj. Po drugi strani je voziček lažje upravljati, ker premik omogoči učinkovitejši prijem pogonskega obroča in manjši radij obračanja.
- Premik osi zadnjih koles nazaj poveča stabilnost invalidskega vozička, kar pomeni, da se voziček težje prevrne. Po drugi strani je voziček težje upravljati.
- Glede na svoje sposobnosti in varnostne omejitve lahko namestite nastavek proti prevračanju, da zmanjšate tveganja, povezana z zmanjšano stabilnostjo.



OPOZORILO!

Nevarnost nagibanja

Položaj osi zadnjega kolesa in kot naslona za hrbet na invalidskem vozičku sta dva od ključnih dejavnikov, ki lahko vplivajo na vašo stabilnost.

- Spremembe položaja zadnjih/prednjih koles in/ali nastavitve kota vilic lahko izvede le usposobljeni tehnik po podani oceni zdravstvenega delavca.



OPOZORILO!

Tveganje zaradi neprilagojene vožnje razmeram

Na mokrih tleh, pesku ali neravnih površinah obstaja nevarnost zdrsa.

- Vedno prilagodite hitrost in slog vožnje razmeram (vremenu, površini, lastnim zmoglostim itd.).



OPOZORILO!

Nevarnost telesnih poškodb

V primeru trka lahko utrpíte telesne poškodbe na delih telesa, ki so zunaj invalidskega vozička (npr. stopala ali dlani).

- Izogibajte se trkom s polno hitrostjo.
- Nikoli ne zapeljite naravnost v oviro.
- V ozkih prehodih vozite previdno.



OPOZORILO!

Nevarnost zaradi izgube nadzora nad invalidskim vozičkom

Pri visoki hitrosti lahko izgubíte nadzor nad invalidskim vozičkom in se prevrnete.

- Nikoli ne prekoračíte hitrosti 7 km/h.
- Vedno se izogibajte kakršnim koli trkom.



POZOR!

Nevarnost opeklin

Kadar so sestavni deli invalidskega vozička izpostavljeni zunanjim virom toplote, se lahko segrejejo.

- Invalidskega vozička pred uporabo ne izpostavljajte močni sončni svetlobi.
- Pred uporabo preverite, ali so vsi sestavni deli, ki so v stiku s kožo, primerne temperature.



POZOR!

Nevarnost poškodb prstov

Vedno obstaja tveganje, da bi se v premikajočih delih invalidskega vozička ujeli prsti ali roke.

- Ko aktivirate mehanizme za zlaganje ali vstavljanje premikajočih delov, kot so odstranljiva os zadnjega kolesa, zložljivi naslon za hrbet ali nastavek proti prevračanju, pazite, da se ne ujamate vanje.

**POZOR!****Nevarnost prevrnitve**

Če na naslon za hrbet invalidskega vozička naložite dodatno breme (nahrbtnik ali podobne predmete), lahko s tem vplivate na stabilnost invalidskega vozička. Invalidski voziček se lahko prevrne nazaj, zaradi česar lahko pride do poškodb.

- Poskusite se izogniti dodatni obremenitvi na zadnji strani invalidskega vozička.
- Zelo priporočamo uporabo pripomočkov proti prevrnitvi, kadar je zadnja stran dodatno obremenjena.

**POZOR!****Nevarnost telesnih poškodb**

- V primeru preležanin ali poškodovane kože zaščitite telesno poškodbo, da se izognete neposrednemu stiku s tkaninami na napravi. Za zdravstvene nasvete se obrnite na zdravstvenega delavca.

**POZOR!****Nevarnost telesnih poškodb**

Ko invalidski voziček uporabljate skupaj z drugo napravo, za kombinacijo veljajo omejitve obeh izdelkov. Npr. največja dovoljena teža uporabnika naprave je lahko manjša.

- Invalidski voziček uporabljajte le z drugimi napravami, ki jih je odobrila družba Invacare. Za več informacij se obrnite na pooblaščenega prodajalca.
- Pred uporabo preberite navodila za uporabo vseh naprav in preverite omejitve.

2.2 Varnostne naprave

**OPOZORILO!****Nevarnost nesreče**

Neustrezno nastavljene ali nedelujoče varnostne naprave (zavore, nastavek proti prevračanju) lahko povzročijo nesrečo.

- Pred uporabo invalidskega vozička vedno preverite delovanje varnostnih naprav, redno pa naj jih pregleduje tudi usposobljeni tehnik ali pooblaščen prodajalec.

**PREVIDNO!****Nevarnost telesnih poškodb**

Neoriginalni ali neustrezni deli lahko vplivajo na delovanje in varnost izdelka.

- Uporabljajte samo originalne dele za izdelek, ki ga uporabljate.
- Zaradi razlik v dobavi v posameznih regijah si za dodatke, ki so na voljo, oglejte lokalni katalog ali spletno mesto Invacare oziroma se obrnite na lokalnega predstavnika družbe Invacare. Glejte naslove na koncu tega dokumenta.

Funkcije varnostnih naprav so opisane v poglavju 3 *Pregled izdelka*, stran 6.

2.3 Oznake in simboli na izdelku

Identifikacijska oznaka je pritrjena na okvir invalidskega vozička in vsebuje naslednje informacije:

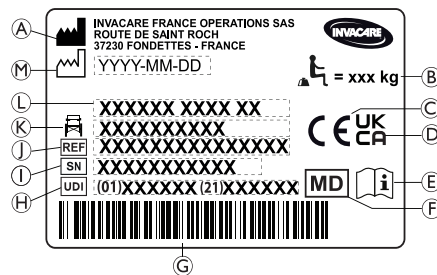

- Ⓐ Ime in naslov proizvajalca
- Ⓑ Največja obremenitev invalidskega vozička
- Ⓒ Evropska oznaka skladnosti
- Ⓓ Oznaka skladnosti Združenega kraljestva
- Ⓔ Oglejte si navodila za uporabo
- Ⓕ Medicinski pripomoček
- Ⓖ Črtna koda UDI
- Ⓗ Edinstveni identifikator pripomočka s črtno kodo
- Ⓘ Serijska številka
- Ⓙ Referenčna številka
- Ⓚ Širina sedeža
- Ⓛ Ime izdelka
- Ⓜ Datum izdelave

	Največja obremenitev invalidskega vozička ali največja teža uporabnika brez dodatne obremenitve
	Oglejte si navodila za uporabo
	Označuje nevarno situacijo, v kateri lahko pride do hude poškodbe ali smrti, če je ne preprečite.

Opozorilna oznaka nezaklepnih stranskih delov

	Pri dviganju invalidskega vozička ne prijemajte za nezaklepne stranske dele.
--	------------------------------------------------------------------------------

Oznaka s podatki o pasu za zagotavljanje pravilne drže



	Pri dviganju invalidskega vozička ne prijemajte za nezaklepne stranske dele.
--	------------------------------------------------------------------------------

Oznaka s podatki o mehanskem naslonu za hrbet s spremenljivim naklonom

	Pred uporabo ročic (1) potisnite podporni cevi na naslonu za hrbet (2), da se sprostí samodejni zaklep varnostnega sistema. Ta oznaka je na zgornjem delu palice naslona za hrbet (desna stran).
--	--------------------------------------------------------------------------------------------------------------------------------------------------------------------------------------------------

Simboli kavlja

Nekatere invalidske vozičke je mogoče uporabiti kot sedež v motornem vozilu, drugih ne, kar je odvisno od konfiguracije.

	<p>Točke za privezovanje pasov sistema za pritrnitev je treba uporabiti v primeru prevoza uporabnika v invalidskem vozičku v motornem vozilu. Ta simbol je na invalidski voziček pritrjen le, če voziček naročite s kompletom za prevažanje.</p>
	<p>Simbol, ki pomeni, da ta invalidski voziček ni namenjen za uporabo kot sedež v motornem vozilu.</p> <p>Ta invalidski voziček ni konfiguriran za prevažanje potnikov v motornih vozilih. Ta simbol je na okvirju v bližini identifikacijske oznake.</p> <div style="background-color: #f0f0f0; padding: 10px; border: 1px solid #ccc;"> <p>OPOZORILO! Nevarnost hude poškodbe ali smrti Nekatero invalidsko vozičko je mogoče uporabiti kot sedež v motornem vozilu, drugih ne, kar je odvisno od konfiguracije.</p> <ul style="list-style-type: none"> — Invalidskega vozička ne uporabljajte kot sedež v motornem vozilu. </div>

3 Pregled izdelka

3.1 Opis izdelka

To je pediatrični invalidski voziček s prečnim mehanizmom za zlaganje in nihajnica nožnima oporama.

- !** **OBVESTILO!**
 Invalidski voziček je izdelan in prilagojen individualno v skladu s specifikacijami v naročilu. Specifikacijo mora izdelati zdravstveni delavec v skladu s potrebami uporabnika in njegovim zdravstvenim stanjem.
- Če nameravate prilagoditi konfiguracijo invalidskega vozička, se posvetujte z zdravstvenim delavcem.
 - Morebitne prilagoditve lahko izvede samo usposobljeni tehnik.

3.2 Predvidena uporaba

Pediatrični invalidski voziček je namenjen zagotavljanju mobilnosti osebam, ki so omejene na sedeči položaj, a invalidski voziček pogosto poganjajo same. Invalidski voziček se lahko uporablja na ravnih in dostopnih površinah v zaprtih prostorih in na prostem.

Predvideni uporabniki

Invalidski voziček je namenjen osebam, starim 2 in več let (otrokom in mladostnikom). Teža uporabnika invalidskega vozička ne sme presegati največje teže uporabnika, navedene v razdelku s tehničnimi podatki in na identifikacijski oznaki. Predvideni uporabnik invalidskega vozička je oseba, ki sedi na njem, in/ali oskrbovalec. Invalidski voziček lahko uporablja le oseba, ki je fizično in psihično sposobna varno uporabljati invalidski voziček (npr. poganjati se, krmiliti, zavirati).

Indikacije

- Voziček je primeren za izboljšanje mobilnosti oseb s strukturnimi in/ali funkcionalnimi poškodbami spodnjih okončin.
- Za poganjanje invalidskega vozička sta potrebna zadostna moč in oprijem rok.

Kontraindikacije

Za uporabo tega invalidskega vozička ni znanih kontraindikacij, če se uporablja v skladu z navodili.

3.3 Glavni deli invalidskega vozička

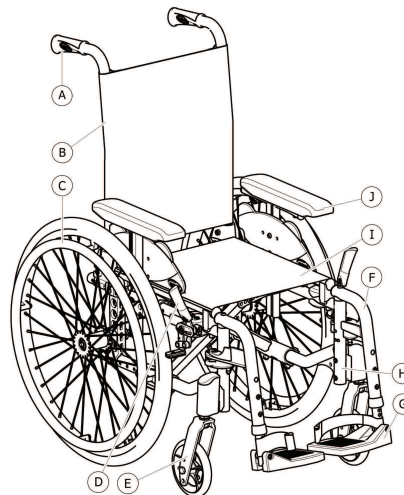

- (A) Potisni ročaj
- (B) Naslon za hrbet
- (C) Zadnje kolo s pogonskim obročem
- (D) Parkirna zavora
- (E) Sprednje vilice s krmilnim kolescem
- (F) Nožni opori, vrtljivi
- (G) Stopalka
- (H) Okvir
- (I) Sedež
- (J) Naslon za roke

 Oprema invalidskega vozička se lahko razlikuje od prikaza, saj je vsak invalidski voziček izdelan individualno v skladu s specifikacijami v naročilu.

3.4 Parkirni zavori

Parkirni zavori se uporabljata za imobilizacijo invalidskega vozička, ko stoji na mestu, in tako preprečujeta njegovo premikanje.



OPOZORILO!

Nevarnost prevrnitve pri ostrem zaviranju

Če parkirni zavori aktivirate med vožnjo, lahko izgubite nadzor nad smerjo vožnje, invalidski voziček pa se lahko sunkovito ustavi, zato obstaja nevarnost trka ali padca iz njega.

- Parkirnih zavor nikoli ne aktivirajte med vožnjo.

**OPOZORILO!****Nevarnost zaradi izgube nadzora nad invalidskim vozičkom**

- Parkirni zavori je treba upravljati hkrati.
- Parkirnih zavor ne uporabljajte za upočasnjevanje invalidskega vozička.
- Na parkirni zavori se ne naslanjajte (na primer za oporo ali med premeščanjem).

**OPOZORILO!****Obstaja nevarnost prevračanja**

- Parkirni zavori bosta pravilno delovali samo, če je v gumah dovolj zraka. Zagotovite, da je tlak v gumah ustrezen, *11.3 Gume, stran 27*.

**POZOR!****Nevarnost priščipnjenja ali stisnjenja**

Med zadnjim kolesom ali sprednjim nastavkom za naslon za roke in parkirno zavoro je morda majhen medprostor, kjer se vaši prsti lahko zataknejo.

- Med uporabo zavore prstov ne približujte premičnim delom in imejte roko vedno na zavorni ročici.

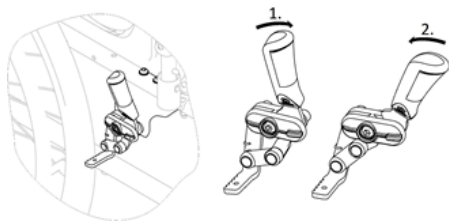

Razdaljo med zavorno čeljustjo in gumo je mogoče nastaviti. Prilagoditev mora opraviti usposobljen tehnik.

Standardna zavora

1. Za aktiviranje zavore z dlanjo potisnite zavorno ročico čim bolj naprej.
2. Za sprostitve zavore s prsti povlecite zavorno ročico nazaj.



Ročico potisnega ročaja je mogoče zložiti nazaj za lažji prevoz. To storite tako, da ročico povlečete navzgor in jo zložite nazaj.

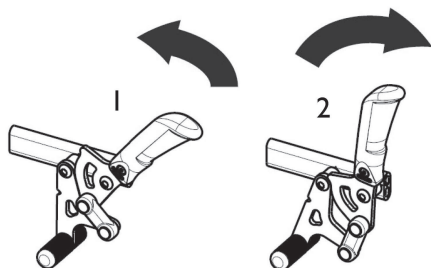

Oskrbovalčeva zavora (bobnasta zavora), s katero lahko oskrbovalec zavira invalidski voziček med premikanjem, je na voljo kot dodatek. Glejte razdelek *6.2 Zaviranje med uporabo, stran 16*.

Potezna zavora

1. Za aktivacijo zavore s prsti povlecite zavorno ročico čim bolj nazaj.
2. Za sprostitve zavore z dlanjo potisnite zavorno ročico naprej.



Ročico potisnega ročaja je mogoče zložiti nazaj za lažji prevoz. To storite tako, da ročico povlečete navzgor in jo zložite nazaj.

3.5 Naslon za hrbet

Na voljo so tri vrste naslona za hrbet (fiksni, zložljivi in s spremenljivim naklonom).

**OPOZORILO!****Nevarnost telesnih poškodb oskrbovalca in poškodbe invalidskega vozička**

Med nagibanjem invalidskega vozička s težkim uporabnikom si lahko oskrbovalec poškoduje hrbet in invalidski voziček.

- Pred nagibanjem preverite, ali lahko varno upravljate invalidski voziček s težkim uporabnikom.

3.5.1 Standardna prevleka za naslon za hrbet

Standardna prevleka za naslon za hrbet je na voljo za vse vrste naslonov za hrbet. Teh prevlek ni mogoče prilagajati.

**OPOZORILO!****Nevarnost prevrnitve**

Če je standardna prevleka za naslon za hrbet ohlapna, hitreje pride do točke prevrnitve invalidskega vozička.

- Ohlapno standardno prevleko za naslon za hrbet mora zamenjati usposobljeni tehnik.

3.5.2 Prilagodljiva prevleka za naslon za hrbet

Napetost prevleke za naslon za hrbet lahko ustrezno prilagodite.

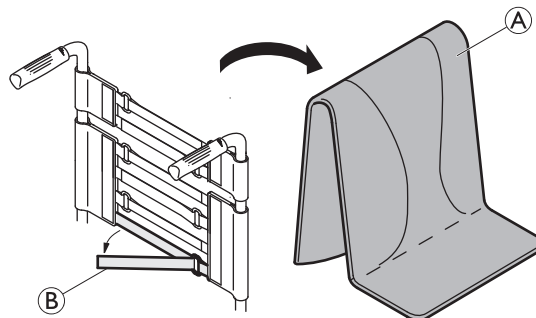
Prilagajanje prevleke za naslon za hrbet

1. Odstranite blazino za naslon za hrbet (A).
2. Popustite sprijemalne trakove (B) na zadnji strani prevleke za naslon za hrbet tako, da jih preprosto povlečete.
3. Ustrezno zategnite ali popustite trakove in jih nato znova pritrdite.

**OPOZORILO!****Nevarnost prevrnitve**

Če so trakovi zelo ohlapni, hitreje pride do točke prevrnitve invalidskega vozička.

- Poskrbite, da bodo trakovi ustrezno nameščeni.

**OBVESTILO!**

- Trakov ne zategnite preveč; s tem lahko namreč spremenite geometrijo invalidskega vozička.

! **OBVESTILO!**

- Trakove zategujte le, kadar je invalidski voziček razprt.

3.5.3 Višina prevleke za naslon za hrbet

Višino prevleke za naslon za hrbet lahko prilagodite pri vseh vrstah naslona za hrbet.

**OPOZORILO!**
Nevarnost prevrnitve

Če na naslon za hrbet invalidskega vozička naložite dodatno breme (nahrbtnik ali podobne predmete), lahko s tem vplivate na stabilnost invalidskega vozička. Invalidski voziček se lahko prevrne nazaj, zaradi česar lahko pride do poškodb.

- Poskusite se izogniti dodatni obremenitvi na zadnji strani invalidskega vozička.
- Zelo priporočamo uporabo pripomočkov proti prevrnitvi, kadar je zadnja stran dodatno obremenjena.



Višino prevleke za naslon za hrbet je mogoče prilagoditi na zadnji strani. Prilagoditev mora opraviti usposobljen tehnik.

3.5.4 Fiksni naslon za hrbet

Fiksni naslon za hrbet pod kotom 0° in 7°: Ta dva naslona za hrbet ne potrebujeta nastavitve.

3.5.5 Zlaganje naslona za hrbet

Voziček zasede manj prostora pri prevozu, če zložite naslon za hrbet.

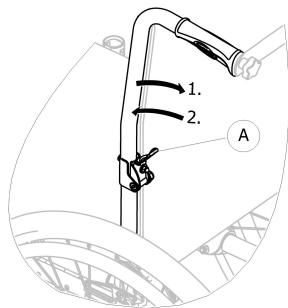
**Zlaganje in odpiranje naslona za hrbet**

1. Povlecite ročico (A) in zložite zgornji del naslona za hrbet.
2. Če želite naslon vrniti v začetni položaj, zgornji del dvignite v navpični položaj, v katerem se samodejno zaklene.

3.5.6 Naslon za hrbet s spremenljivim naklonom

Za udobnejši položaj uporabnika je mogoče spremeniti naklon naslona za hrbet.

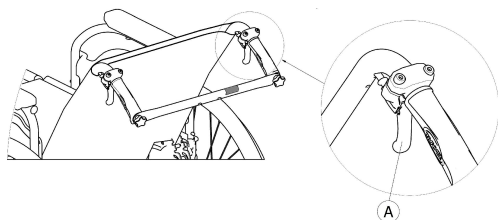
**OPOZORILO!****Nevarnost prevrnitve**

Invalidskega vozička ne premikajte, ko je naslon za hrbet v nagnjenem položaju.

- Družba Invacare zato močno priporoča, da uporabite nastavke proti prevračanju (na voljo kot dodatek), ko je naslon za hrbet v nagnjenem položaju.

Kot naslona za hrbet

Kot naslona za hrbet se lahko pri mehanski različici nastavi v štirih korakih (od 0° do 30°), pri različici s hidravlično vzmetjo pa v enem.

**OPOZORILO!****Nevarnost telesnih poškodb**

- Te prilagoditve vedno opravite, preden se uporabnik namesti v invalidski voziček, da preprečite poškodbe.
- Družba Invacare priporoča uporabo nastavkov proti prevračanju (na voljo kot dodatki) v vseh položajih zadnjih koles, kadar uporabljate naslon za hrbet pod kotom 12° ali več.

**POZOR!****Nevarnost priščipnenja ali stisnjenja prstov**

- Vedno obstaja tveganje, da si v mehanskih delih invalidskega vozička priščipnete prste.
- Pri aktiviranju krmilnih ročic naslona za hrbet s spremenljivim naklonom bodite previdni.

**OBVESTILO!**

- Pred uporabo ročic potisnite palici naslona za hrbet, da se sprostijo samodejni zaklep varnostnega sistema.

1. Sprostite samodejni zaklep varnostnega sistema tako, da potisnete palici naslona za hrbet.
2. Hkrati povlecite krmilni ročici (A), da bo kot na obeh straneh enak.
3. Ko dosežete želen kot, spustite ročici.

3.5.7 Zadnja prečka naslona za hrbet

Zadnja prečka povezuje potisna ročaja in zagotavlja, da je oblazinjenje naslona za hrbet napeto, ter mora biti v različicah s prilagoditvijo naklona stalno nameščena.

**POZOR!**

- Zadnje prečke ne uporabljajte za potiskanje invalidskega vozička. Zadnja prečka ni potisna prečka!
- Invalidskega vozička ne poskušajte dvigniti za zadnjo prečko, lahko se sname in zlomi.
- Prstov ne približujte premičnim delom in ostrim robovom ter tako preprečite nastanek poškodb.

Zlaganje zadnje prečke

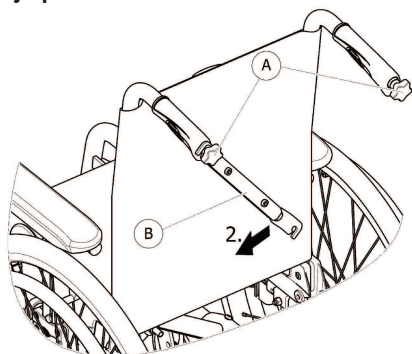

1. Nekoliko popustite ročna vijaka (A), zadnjo prečko (B) povlecite navzgor in jo zasukajte navzdol ob naslonu za hrbet.
2. Spuščajte zadnjo prečko (B), dokler ni v navpičnem položaju.

Nameščanje zadnje prečke

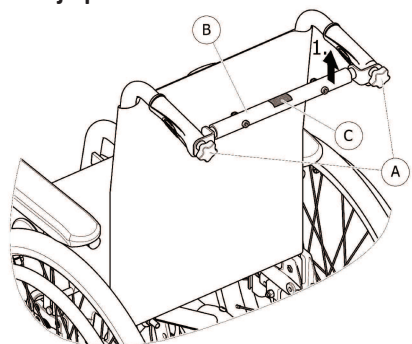

1. Zadnjo prečko (B) premaknite navzgor.
2. Zadnjo prečko (B) poravnajte s potisnim ročajem in jo potisnite navzdol na ročni vijak (A).
3. Tesno privijte ročni vijak (A) in se prepričajte, da sta OBA ročna vijaka (A) ustrezno pričvrščena.

 Zadnja prečka mora biti pravilno nameščena in fiksirana ves čas uporabe vozička. Ne sme prosto viseti (glejte C na zadnji prečki).



3.5.8 potisni ročaji,

! OBVESTILO!

- Pred uporabo invalidskega vozička vedno preverite potisna ročaja in se prepričajte, da sta varno nameščena in ju ni mogoče zavrteti ali sneti.

Zadnji potisni ročaji z možnostjo prilagajanja višine (izbirno)

Zadnji potisni ročaji z možnostjo prilagajanja višine omogočajo udobno nastavitve ročajev za oskrbovalca.

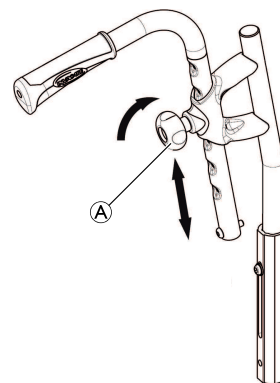

1. Za nastavitve višine potisnih ročajev popustite gumb (A), potisnite ročaj v zeleni položaj in znova zategnite gumb.



POZOR!

Če gumba ne zategnete pravilno, se lahko potisni ročaj pri potiskanju navzgor nepričakovano sname s cevi naslona za hrbet.

- Prepričajte se, da je gumb zategnjen.

Vgrajeni potisni ročaji z možnostjo prilagajanja višine (izbirno)

Vgrajeni potisni ročaji z možnostjo prilagajanja višine omogočajo udobno nastavitve ročajev za oskrbovalca.

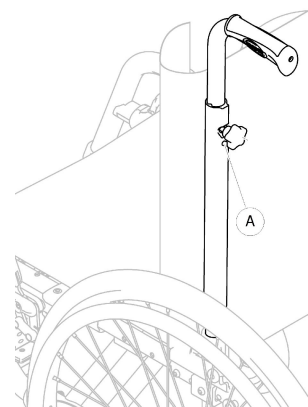

1. Za nastavitve višine potisnih ročajev popustite gumb (A), potisnite ročaj v zeleni položaj in znova zategnite gumb.



POZOR!

Če gumba ne zategnete pravilno, se lahko potisni ročaj pri potiskanju navzgor nepričakovano sname s cevi naslona za hrbet.

- Prepričajte se, da je gumb zategnjen.

3.6 Blatniki

Da bi preprečili pršenje umazanije s koles navzgor, lahko namestite odstranljive blatnike. Položaj blatnikov lahko prilagodite.

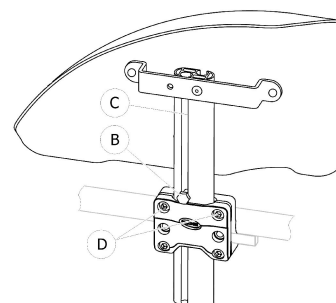

Odstranjevanje

1. Potegnite blatnik navzgor, iz držala.
2. Če želite prilagoditi težavnost izvlečenja blatnika iz držala, nekoliko privijte ali odvijte vijaka ⑤.

Nameščanje

1. Potisnite blatnike v držalo.

Prilagajanje višine

1. Popustite vijak ⑥ z 10-mm ključem v reži ③ cevi naslona za roke.
2. Premikajte naslon za roke navzgor ali navzdol, dokler ne dosežete zelene višine, pri tem pa držite vijak ⑥ na mestu (na zgornjem robu držala).
3. Zategnite vijak ⑥ (5–6 Nm).
4. Višino nastavite na obeh straneh.

3.7 Naslona za roke



OPOZORILO!

Nevarnost telesnih poškodb

Stranska naslona nista fiksna in ju je mogoče preprosto odstraniti tako, da ju povlečete navzgor.

- Invalidskega vozička ne dvigajte ali prenašajte tako, da primete za stranska naslona.
- Kadar invalidski voziček prenašate po stopnicah, za prenašanje ne uporabite stranskih naslonov.



POZOR!

Nevarnost stisnjenja

- Med odstranjevanjem, nastavljanjem ali prilagajanjem naslona za roke s prsti ne segajte med premične dele.

3.7.1 Naslon za roke, z možnostjo prilagajanja višine v eni sami potezi, snemljiv

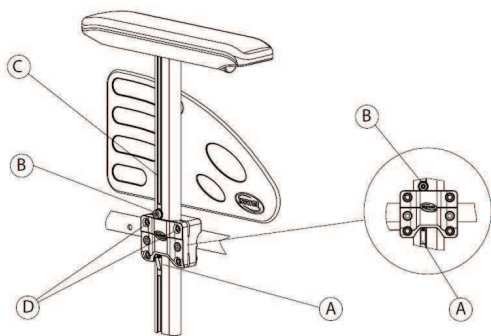

Odstranjevanje

1. Aktivirajte parkirno zavoro na obeh straneh.
2. Pred tem morate pritisniti zaklepni mehanizem ①, ki je na dnu navpičnega nosilca naslona za roke (če je to del opreme).
3. Naslon za roke povlecite iz držala, tako da primete za blazino za roke.
4. Če želite nastaviti težavnost prilagajanja naslona za roke iz držala, nekoliko privijte ali odvijte vijake ⑤.

Nameščanje

1. Naslon za roke namestite v nosilec.

Prilagajanje višine

1. Popustite vijak ⑥ s 5-mm ključem imbus v reži ③ cevi naslona za roke.

2. Premikajte naslon za roke navzgor ali navzdol, dokler ne dosežete zelene višine, pri tem pa držite vijak ⑥ na mestu (na zgornjem robu držala).
3. Zategnite vijak ⑥ (5–6 Nm).
4. Višino nastavite na obeh straneh.

3.8 Nožni opori



OPOZORILO!

Nevarnost telesnih poškodb

- Invalidskega vozička pri dviganju nikoli ne držite za opori stopalk ali nožni opori.



POZOR!

Nevarnost priščipnjenja ali stisnjenja prstov

Prste si lahko priščipnete v nihajnih mehanizmih.

- Bodite previdni pri uporabi, premikanju, razstavljanju ali prilagajanju teh mehanizmov.



OBVESTILO!

Nevarnost poškodbe mehanizma nožnih opor

- Na nožno oporo ne postavljajte težjih bremen in ne dovolite, da bi nanjo sedli otroci.

3.8.1 Nihajni nožni opori

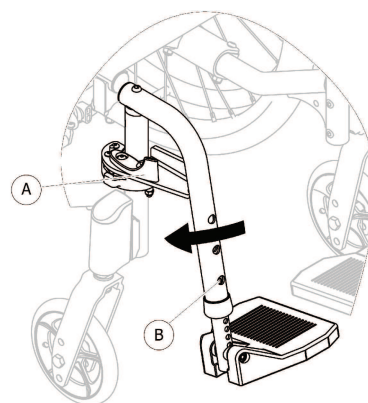

Obračanje navzven

1. Aktivirajte sprostilno ročico ① in nožni opori obrnite navzven.

Obračanje naprej

1. Obrnite nožno oporo naprej, tako da se zaskoči.

Odstranjevanje

1. Aktivirajte sprostilno ročico ①.
2. Povlecite nožno oporo navzgor.

Nameščanje

1. Namestite nožno oporo na sprednji del okvirja in jo obrnite naprej, tako da se zaskoči.

3.8.2 Nihajni nožni opori s prilagodljivim naklonom

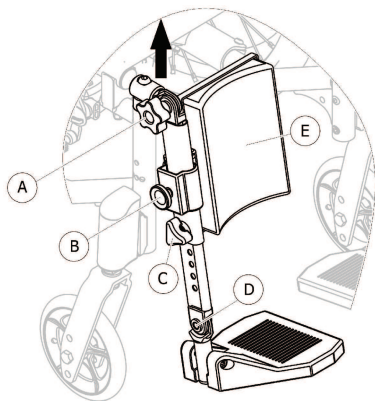

Obračanje navzven

1. Nožno oporo z eno roko nekoliko povlecite navzgor (do 20 mm).
2. Nožno oporo obrnite navzven.

Obračanje naprej

1. Nožno oporo obrnite naprej.
2. Nožno oporo potisnite nekoliko navzdol, da se zaskoči.

Odstranjevanje

1. Povlecite nožno oporo navzgor.

Nameščanje

1. Namestite nožno oporo na sprednji del okvirja in jo obrnite.
2. Nožno oporo potisnite nekoliko navzdol, da se zaskoči.

Nastavitev naklona

1. Z eno roko zavrtite Ⓐ, z drugo roko pa držite nožno oporo.
2. Ko nastavite ustrezen naklon, blokirajte Ⓐ v zelenem položaju.

Prilagajanje blazine za meča

Blazino za meča Ⓔ je med presedanjem mogoče odmakniti in ima več možnosti nastavitve višine.

Nastavitev višine:

1. Ko popustite vijak Ⓑ, blazino za meča Ⓔ pomaknite na želeno višino.
2. Trdno pričvrstite vijak.

Prilagoditev stopalk

Na voljo so tri različne stopalke.

• Stopalke z možnostjo prilagajanja višine:

1. S 5-mm ključem imbus in 10-mm ključem popustite vijak Ⓑ.
2. Nastavite na enega od predhodno določenih položajev in zategnite vijak Ⓑ (5 Nm) v zelenem položaju.

• Stopalke z možnostjo prilagajanja višine in naklona

Nastavitev višine:

1. Ko popustite gumb Ⓒ, nastavite na enega od predhodno določenih položajev.
2. Privijte gumb Ⓒ na želeno višino.

Prilagoditev naklona:

1. Najprej popustite vijak Ⓓ s 5-mm ključem imbus.
2. Nastavite naklon in trdno privijte vijak Ⓓ (12 Nm) v zelenem položaju.

• Enodelna stopalna plošča

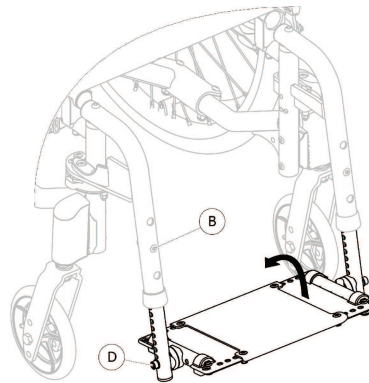

Nastavitev višine:

1. S 5-mm ključem imbus in 10-mm ključem popustite vijak Ⓑ.
2. Nastavite na enega od predhodno določenih položajev in zategnite vijak Ⓑ (5 Nm) v zelenem položaju.

Prilagoditev naklona:

1. Najprej popustite vijak Ⓓ s 5-mm ključem imbus.
2. Nastavite naklon in trdno privijte vijak Ⓓ (12 Nm) v zelenem položaju.

Družba Invacare priporoča, da prilagoditev stopalk izvede pooblaščen prodajalec.



Za zagotavljanje ustreznega položaja stopal sta na voljo dve vrsti trakov: trak za pete (serijsko) in trak za meča (izbirno), ki se pripneta na nosilec nožne opore. Obe vrsti je mogoče prilagajati s sprijemalnimi trakovi ali drsno sponko.

3.9 Nastavek proti prevračanju

Nastavek proti prevračanju preprečuje prevračanje invalidskega vozička nazaj.



OPOZORILO!

Obstaja nevarnost prevračanja

Zaradi neustrezno nastavljenih ali nedelujočih nastavkov proti prevračanju lahko pride do prevrnitve invalidskega vozička.

- Pred uporabo invalidskega vozička vedno preverite, ali nastavek proti prevračanju deluje, po potrebi pa naj ga nastavi ali znova prilagodi usposobljen tehnik.
- V nekaterih konfiguracijah je statična stabilnost invalidskega vozička manjša od 10°; družba Invacare zato priporoča uporabo nastavka proti prevračanju (na voljo kot dodatek).



OPOZORILO!

Obstaja nevarnost prevračanja

Na neravni ali mehki podlagi se lahko nastavek proti prevrnitvi pogrezne v luknje ali neposredno v tla, tako pa je njegova varnostna funkcija okrnjena ali popolnoma onemogočena.

- Nastavek proti prevračanju uporabljajte samo na ravnih in trdnih tleh.

! OBVESTILO! Nevarnost poškodb

- Nikoli ne stopajte na nastavek proti prevračanju in ga ne uporabljajte kot pripomoček proti prevračanju.

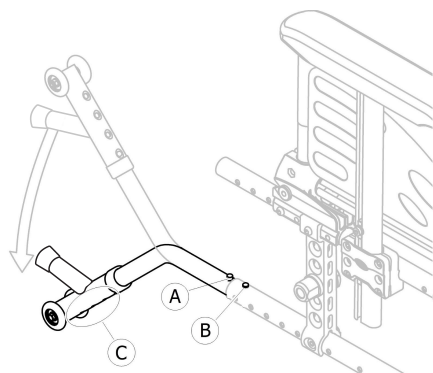

Aktiviranje nastavka proti prevračanju

1. Sprostite vzmetni gumb **A** in nastavek proti prevračanju zanihajte navzdol, da se gumb za sprostitvev **B** zaskoči v luknjici v okvirju.
2. Sprednji gumb za sprostitvev **B** mora do konca segati iz luknjice v okvirju.

! OPOZORILO! Nevarnost prevrnitve

- Aktiviran nastavek proti prevračanju se lahko zagozdi, ko prečkate stopnico ali robnik.
- Nastavek proti prevračanju pred vožnjo preko stopnice ali robnika vedno deaktivirajte.

Deaktiviranje nastavka proti prevračanju

1. Sprostite vzmetni gumb **A** in nastavek proti prevračanju zanihajte navzgor, da se gumb za sprostitvev **B** zaskoči v luknjici v okvirju.

! OPOZORILO! Obstaja nevarnost prevračanja

- Če deaktivirate nastavke proti prevračanju, o tem vedno opozorite uporabnika.

- i** Na ohišju nastavka proti prevračanju je rdeča oznaka, ki opozarja, da nastavek proti prevračanju ni aktiviran. Ko je nastavek proti prevračanju pravilno aktiviran, je rdeča oznaka skrita.

Nastavitev višine



OPOZORILO! Obstaja nevarnost prevračanja

- Kot, pri katerem se voziček prevrne, lahko zmanjšate tako, da zmanjšate razdaljo do nastavka proti prevračanju (razdaljo od spodnjega dela koles nastavka proti prevračanju do tal).
- Nastavek proti prevračanju naj nastavi zdravnik/usposobljen tehnik.
 - V primeru sprememb, ki vplivajo na stabilnost (nova nastavitev, nova izbirna funkcija, nov dodatek ipd.), se obrnite na zdravnika/usposobljenega tehnika.

- i** To prilagoditev je treba izvesti glede na položaj in premer zadnjega kolesa, prav tako pa je pri tem treba upoštevati stanje uporabnika in posebne varnostne omejitve, ki veljajo zanj.

- i** Prepričajte se, da je nastavek proti prevrnitvi ustrezno nameščen na obeh straneh (če je ustrezno) in da sta vzmetna gumba **A** in **C** zaskočena na svojem mestu.

3.10 Sedež

3.10.1 Prilagajanje globine sedeža

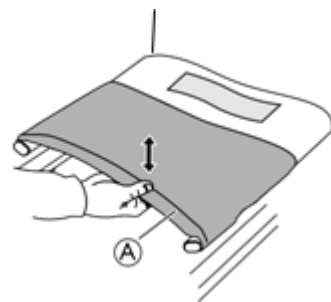

1. Dvignite sedež **A** navzgor, da rahlo prepognete stol.
2. Sprostite sprednji del sedeža **B** iz sprijemalnih trakov.

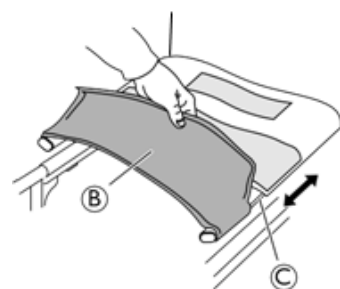

3. Nastavite globino tako, da stranice sedeža povlečete naprej ali nazaj v ogrodju stranskih cevi **C**. Preverite, ali sta obe strani enakomerno poravnani.
4. Ponovno razprite voziček.
5. Ponovno pritrdite sprednji del sedeža na sprijemalne trakove.

3.10.2 Prilagoditev oblike sedeža

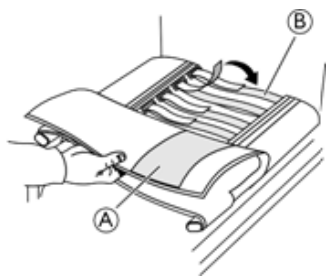

1. Sprostite in povlecite nazaj zgornji del prevleke za sedež **(A)**.
2. Prilagodite sprijemalne trakove **(B)** na želeno napetost.
3. Prevleko za sedež zložite nazaj na svoje mesto.
Pri preverjanju končne oblike sedeža vedno uporabite sedežno blazino.



OPOZORILO!

Če so trakovi zelo ohlapni, lahko pride do točkovnega pritiska na stegna.
— Poskrbite, da boste z zdravnikom pravilno namestili trakove.



OBVESTILO!

— Trakov ne zategnite preveč; s tem lahko namreč spremenite geometrijo invalidskega vozička.



OBVESTILO!

— Trakove zategujte le, kadar je invalidski voziček razprt.

3.10.3 Sedežna blazina

Za enakomerno porazdelitev pritiska na sedež je priporočljiva ustrezna blazina.



POZOR!

Nevarnost nestabilnosti

Namestitev blazine na sedež poveča razdaljo od tal in lahko vpliva na vašo stabilnost v vseh smereh. Zamenjava blazine lahko vpliva na stabilnost uporabnika.

- Če se spremeni debelina blazine, mora usposobljen tehnik ponovno izvesti celotno nastavitve invalidskega vozička.
- Priporočamo, da uporabljate blazino Invacare ali Matrx s prevleko s protizdrsko podlogo, ki preprečuje drsenje.

4 Dodatki

4.1 Različica za prevoz

Različico za prevoz lahko vozi le spremljevalec. Za lažje bočno premikanje in prihranek prostora ima invalidski voziček zadnji kolesi velikosti 305 mm (12").



Razdaljo med zavorno čeljustjo in gumo je mogoče nastaviti. Prilagoditev mora opraviti usposobljen tehnik.

Do ročnih zavor (izbirna bobnasta zavora) lahko dostopa samo spremljevalec; z ročicama **(A)** ali **(B)** blokirajte oz. odblokirajte invalidski voziček, ko je v položaju za parkiranje.

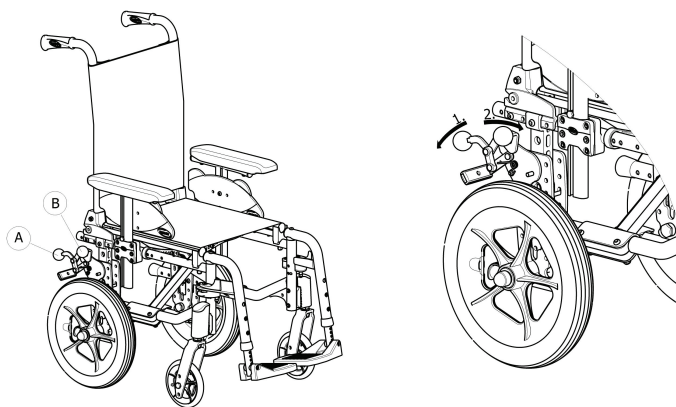

1. Za aktiviranje zavor potisnite zavorno ročico **(B)** čim bolj navzdol.
2. Za sprostitev zavor povlecite ali potisnite zavorno **(B)** navzgor.

Za več informacij o bobnasti zavori preberite razdelek 6.2 *Zaviranje med uporabo*, stran 16.



Različica za prevoz, ki ima naslon za hrbet s spremenljivim naklonom, je vedno opremljena z nastavki proti prevračanju.

4.2 Pas za zagotavljanje pravilne drže

Na invalidski voziček lahko namestite pas za zagotavljanje pravilne drže. Ta uporabniku preprečuje zdrs navzdol iz invalidskega vozička ali padec iz invalidskega vozička. Pas za zagotavljanje pravilne drže ni naprava za nastavitve položaja.



OPOZORILO!

Nevarnost hude poškodbe/zadužitve

Če pas ni zategnjen, lahko uporabnik zdrsne in se z njim zaduši.

- Pas za zagotavljanje pravilne drže mora namestiti usposobljen tehnik in prilagoditi odgovorna oseba, ki je predpisala invalidski voziček.
- Vedno se prepričajte, da se pas za zagotavljanje pravilne drže tesno prilega spodnjemu delu medenice.
- Ob vsaki uporabi pasu za zagotavljanje pravilne drže morate preveriti, ali se pravilno prilega. Spreminjanje kotov sedeža in/ali naslona za hrbet ter zamenjava blazine ali celo oblačil lahko vpliva na prileganje pasu.

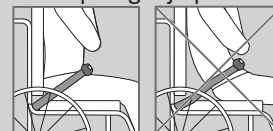

OPOZORILO!

Nevarnost hude poškodbe med prevozom

V vozilu mora biti uporabnik v invalidskem vozičku privezan z varnostnim pasom (3-točkovni sistem). Sam pas za zagotavljanje pravilne drže ni zadostna varnostna naprava za pritrnitev.

- Med prevozom uporabnika invalidskega vozička v vozilu pas za zagotavljanje pravilne drže uporabljajte kot dodatek 3-točkovnemu varnostnemu pasu in ne namesto njega.

! **OBVESTILO!**

V primeru uporabe pasu za zagotavljanje pravilne drže drugega proizvajalca

- Zelo priporočamo, da preverite, ali obstaja sporazum o združljivosti pasu in invalidskega vozička.
- Za varno in optimalno uporabo glejte navodila za uporabo proizvajalca pasu.

4.3 Naslon za glavo

 Nastavitev višine, globine in kota omogoča kombinacija položajev škarjastih nosilcev naslona za glavo.

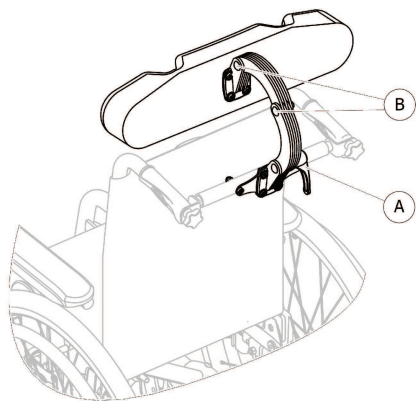
Nastavitev višine, globine in kota

1. Sprostite ročico **A**.
2. S 5-mm ključem imbus odvijte vijaka **B**.
3. Nastavite višino, globino in kot naslona za glavo tako, da škarjaste nosilce pomaknete v zeleni položaj.
4. Znova privijte ročico **A** in vijaka **B** (5–6 Nm).

4.4 Komplet za stabilizacijo

Komplet za stabilizacijo preprečuje, da bi se aktiven otrok prevrnil naprej med poganjanjem ter vzpenjanjem na stopalke in spuščanjem z njih, prav tako izboljša splošno stabilnost.

**OPOZORILO!**

Nevarnost prevrnitve naprej
— Namestitev kompleta za stabilizacijo mora vedno opraviti usposobljeni tehnik.

4.5 Pripomoček proti prevračanju

S pripomočkom proti prevračanju lahko oskrbovalec invalidski voziček lažje nagne, na primer pri premagovanju stopnic.

**OPOZORILO!****Obstaja nevarnost prevračanja**

- Pripomoček proti prevračanju ne sme segati čez zunanji premer zadnjega kolesa.

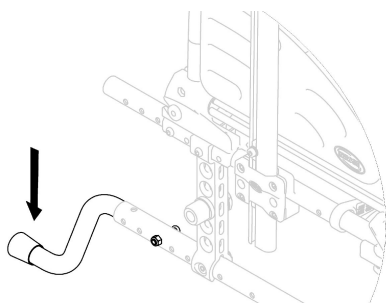

1. Invalidski voziček držite za potisna ročaja.
2. S stopalom pritisnite na pripomoček proti prevračanju in invalidski voziček pridržite v nagnjenem položaju, dokler ne prečkate ovire.

4.6 Mizica**OPOZORILO!****Nevarnost prevrnitve/telesnih poškodb**

- Največja dovoljena obremenitev mizice: 5 kg

**POZOR!****Nevarnost neudobja/manjših odrgnin**

- Poskrbite, da so komolci uporabnika med potiskanjem invalidskega vozička na mizici. Če med potiskanjem invalidskega vozička komolci segajo čez rob mizice, obstaja nevarnost neudobja ali manjših odrgnin.

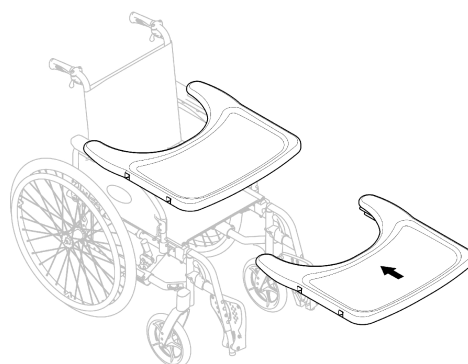
Prilagajanje globine

Mizico premaknite naprej ali nazaj, da nastavite želeno globino.

**POZOR!****Nevarnost neudobja**

- Pri prilagajanju globine poskrbite, da mizica ne pritiska na trebuh uporabnika.

4.7 Vrtljiva mizica**OPOZORILO!****Nevarnost prevrnitve/telesnih poškodb**

- Največja dovoljena obremenitev mizice: 3,5 kg

**POZOR!****Nevarnost priščipnenja prstov**

Pod mizico je mehanizem, v katerem si lahko priščipnete prste.

- Pri prilagajanju mizice ali uporabi nihajne funkcije bodite previdni.



Polovični mizici je mogoče prilagoditi globino in jo obrniti v stran, da se lahko uporabnik premakne naprej.

Nameščanje mizice in prilagoditev globine

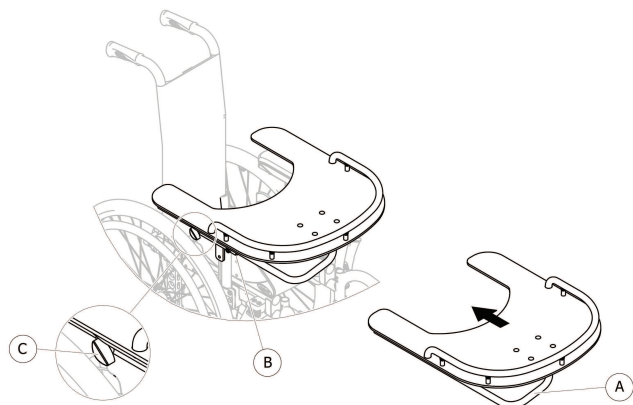

1. Cev mizice **A** vstavite v nosilec **B** pod podlogo za roke.
2. Mizico premaknite naprej ali nazaj, da nastavite željeno globino.
3. Trdno pričvrstite gumb **C**.



POZOR!

Nevarnost neudobja

- Pri prilagajanju globine poskrbite, da mizica ne pritiska na trebuh uporabnika.

Prilagajanje stranskega položaja



Nastaviti je treba stranski položaj mizice, ki ustreza širini sedeža in uporabnikovi drži.



POZOR!

Nevarnost neudobja

- Nastavitev stranskega položaja mizice mora izvesti usposobljeni tehnik.

4.8 Transportni kolesi

Če je vaš invalidski voziček preširok za uporabo v nekaterih situacijah, npr. na vlaku/letalu, v ozkih prehodih ali pri prehodu skozi ozka vrata, lahko uporabite transportni kolesi.



OPOZORILO!

- Med uporabo transportnih koles parkirni zavori ne delujeta in invalidskega vozička ne morete upravljati s pogonskima obročema.

Transportni kolesi se kot dodatek namestita neposredno na zadnji okvir.



OPOZORILO!

Nevarnost prevrnitve na stran

- Prepričajte se, da so nastavki proti prevračanju s transportnima kolesoma nameščeni na obeh straneh invalidskega vozička.

Prehod na uporabo transportnih koles

1. Aktivirajte nastavke proti prevračanju s transportnima kolesoma na obeh straneh, → 3.9 *Nastavek proti prevračanju, stran 11.*
2. S pomočjo oskrbovalca odstranite zadnje kolo, → 7.4 *Odstranjevanje in nameščanje zadnjih koles, stran 20* in invalidski voziček spustite na transportno kolo.
3. Postopek ponovite tudi na drugi strani.

Menjava transportnih koles z zadnjima kolesoma

1. S pomočjo druge osebe znova namestite zadnje kolo na odstranljivo os (7.4 *Odstranjevanje in nameščanje zadnjih koles, stran 20*) in spustite invalidski voziček na zadnje kolo.
2. Postopek ponovite tudi na drugi strani.

4.9 Zračna tlačilka

Zračna tlačilka ima univerzalni nastavek za ventil.

1. Z nastavka za ventil odstranite pokrovček.
2. Nastavek za ventil potisnite na odprt ventil na kolesu in napolnite kolo.

4.10 Pasivna osvetlitev

Na zadnji kolesi lahko pritrdite odsevnik.

5 Nastavitev

5.1 Varnostne informacije



POZOR!

Nevarnost telesnih poškodb

- Pred uporabo preverite splošno stanje invalidskega vozička in njegovih glavnih funkcij v skladu s poglavjem 8.2 *Urniki vzdrževanja, stran 23.*

Pooblaščen prodajalec vam bo zagotovil invalidski voziček, ki je pripravljen za uporabo. Prodajalec vam bo pojasnil, katere so glavne funkcije, ter poskrbel, da invalidski voziček ustreza vašim potrebam in zahtevam.

Prilagajanje položaja osi in opornikov za krmilna kolesca mora izvesti usposobljen tehnik.

Če je invalidski voziček ob prejemu zložen, preberite 7.2 *Zlaganje in odpiranje invalidskega vozička, stran 19.*

6 Uporaba invalidskega vozička

6.1 Varnostne informacije



OPOZORILO!

Nevarnost nesreče

- Neenakomeren tlak v gumah lahko občutno vpliva na vodljivost vozička.
- Tlak v gumah preverite pred vsako uporabo.



OPOZORILO!

Nevarnost padca iz invalidskega vozička

- Če uporabljate premajhna sprednja kolesa, se lahko invalidski voziček zatakne ob robnikih ali v talnih režah.
- Prepričajte se, da so sprednja kolesa primerna za površino, po kateri se vozite.

**POZOR!****Nevarnost poškodbe**

Med zadnjim kolesom in blatnikom ali naslonom za roke je lahko zelo majhna reža, v kateri si lahko priščipnete prste.

- Invalidski voziček vedno poganjajte samo s pomočjo pogonskih obročev.

6.2 Zaviranje med uporabo

Med premikanjem zavirajte tako, da z rokami prenesete silo na pogonski obroč.

**OPOZORILO!****Nevarnost prevrnitve pri ostrem zaviranju**

Če parkirni zavori aktivirate med vožnjo, lahko izgubite nadzor nad smerjo vožnje, invalidski voziček pa se lahko sunkovito ustavi, zato obstaja nevarnost trka ali padca z invalidskega vozička.

- Parkirnih zavore nikoli ne aktivirajte med vožnjo.

**OPOZORILO!****Nevarnost padca iz invalidskega vozička**

Če oskrbovalec naglo upočasni invalidski voziček tako, da povleče za potisna ročaja, lahko uporabnik pade z invalidskega vozička.

- Vedno namestite pas za zagotavljanje pravilne države, če je na voljo.
- Upočasnite na obeh straneh hkrati in se ne vozite po strminah z naklonom, večjim od 7°, da ohranite popoln nadzor nad upravljanjem invalidskega vozička.

**POZOR!****Nevarnost opeklin rok**

Če zavirate dlje časa, se pogonska obroča zaradi trenja močno segrejeta (zlasti protizdrsna pogonska obroča)

- Nosite ustrezne rokavice.

1. Držite pogonska obroča in enakomerno pritiskajte z obema rokama, dokler se invalidski voziček ne ustavi.

Zaviranje z oskrbovalcem

Oskrbovalec lahko s svojo zavoro (bobnasta zavora) zavira invalidski voziček med premikanjem. Oskrbovalčeva zavora se lahko uporablja tudi kot parkirna zavora.

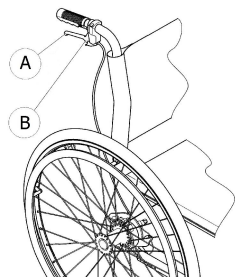

1. Za zaviranje povlecite zavorno ročico (A) na potisnem ročaju.
2. Za parkiranje močno povlecite zavorno ročico, varnostno ročico (B) pa premaknite navzgor.
3. Za sprostitve povlecite zavorno ročico, dokler se varnostna ročica ne sprostí.

6.3 Ko se nameščate v voziček oz. sestopate iz njega

**OPOZORILO!****Obstaja nevarnost prevračanja**

Med premeščanjem obstaja velika nevarnost prevrnitve.

- V invalidski voziček in iz njega se ne premeščajte brez pomoči, razen če ste za to telesno sposobni.
- Pri premeščanju se na sedež namestite čim bolj nazaj. Tako boste preprečili, da bi se poškodovalo oblazinjenje in invalidski voziček prevrnil naprej.
- Prepričajte se, da sta krmilni kolesci obrnjeni popolnoma naprej.

**OPOZORILO!****Obstaja nevarnost prevračanja**

Invalidski voziček se lahko prevrne naprej, če stopite na stopalko.

- Pri premeščanju v invalidski voziček ali iz njega nikoli ne stopite na stopalko.

**POZOR!**

Če sprostite ali poškodujete zavore, se invalidski voziček lahko začne nenadzorovano premikati.

- Pri premeščanju v invalidski voziček ali iz njega se ne opirajte na zavore.

**OBVESTILO!**

Lahko pride do poškodb blatnikov in naslonov za roke.

- Pri premeščanju v invalidski voziček ali iz njega nikoli ne sedite na blatnik ali naslon za roke.



1. Invalidski voziček pripeljite čim bližje sedežu, na katerega se želite premestiti.
2. Aktivirajte parkirni zavore.
3. Odstranite naslona za roke ali ju pomaknite navzgor, da nista v napoto.
4. Odstranite nožni opori ali pa ju pomaknite navzven.
5. Položite stopala na tla.
6. Oprite se na invalidski voziček in po potrebi tudi na nepremičen predmet v bližini.
7. Počasi se premestite na sedež.

6.4 Poganjanje in krmiljenje invalidskega vozička

Invalidski voziček poganjate in krmilite s pogonskima obročema. Preden lahko začnete invalidski voziček poganjati v odsotnosti oskrbovalca, morate ugotoviti, kje je točka prevrnitve.

**OPOZORILO!****Nevarnost prevrnitve**

Invalidski voziček se lahko prevrne nazaj.

- Med iskanjem točke prevrnitve mora oskrbovalec stati neposredno za invalidskim vozičkom, da ga lahko ujame, če se prevrne.
- Namestite nastavek proti prevračanju, da preprečite prevrnitev.

**OPOZORILO!****Nevarnost prevrnitve**

Invalidski voziček se lahko prevrne naprej.

- Med nastavljanjem invalidskega vozička preverite njegovo ravnovesje pri nagibanju naprej in ustrezno prilagodite svoj slog vožnje.

**POZOR!****Nevarnost prevrnitve**

Težek tovor na naslonu za hrbet lahko vpliva na težišče invalidskega vozička.

- Ustrezno prilagodite svoj slog vožnje.

Ugotavljanje točke prevrnitve

1. Sprostite zavoro.
2. Zapeljite rahlo nazaj, trdno primite oba pogonska obroča in se odrinite naprej z rahlim sunkom.
3. Zaradi premika teže in krmiljenja v nasprotno smer prek pogonskih obročev boste lahko prepoznali točko prevrnitve.

6.5 Premagovanje stopnic in robnikov**OPOZORILO!****Obstaja nevarnost prevračanja**

Pri prečkanju stopnic lahko izgubite ravnotežje in prevrnete invalidski voziček.

- Stopnice in robnike vedno prečkajte počasi in previdno.
- Ne poskušajte prečkati stopnic, ki so višje od 25 cm.

**POZOR!**

Aktiviran nastavek proti prevračanju preprečuje prevračanje invalidskega vozička nazaj.

- Preden prečkate stopnico ali robnik, izklopite nastavek proti prevrnitvi.

**OPOZORILO!****Nevarnost telesnih poškodb oskrbovalca in poškodbe invalidskega vozička**

Med nagibanjem invalidskega vozička s težkim uporabnikom lahko oskrbovalec poškoduje hrbet in invalidski voziček.

- Pred nagibanjem preverite, ali lahko varno upravljate invalidski voziček s težkim uporabnikom.

Sestopanje s stopnice z oskrbovalcem

1. Premaknite invalidski voziček vse do robnika in držite pogonska obroča.
2. Oskrbovalec naj drži oba potisna ročaja, položi eno stopalo na pripomoček proti prevračanju (če je nameščen) in nagne invalidski voziček nazaj, da se sprednji kolesi dvigneta od tal.
3. Oskrbovalec naj nato drži invalidski voziček v tem položaju, ga previdno potisne s stopnice in nato nagne naprej, tako da se sprednji kolesi spet spustita na tla.

Dviganje na stopnico z oskrbovalcem**OPOZORILO!****Nevarnost hudih poškodb**

Zaradi pogostega dviganja na stopnice in robnike se lahko naslon za hrbet na invalidskem vozičku obrabi prej kot pričakovano. Uporabnik lahko pade z invalidskega vozička.

- Pri dviganju na stopnice ali robnike vedno uporabite pripomoček proti prevračanju.

1. Premaknite invalidski voziček nazaj, tako da se zadnji kolesi dotikata robnika.
2. Oskrbovalec naj nagne invalidski voziček z obema potisnima ročajema, da se prednji kolesi dvigneta od tal, nato pa povleče zadnji kolesi čez robnik, tako da se sprednji kolesi lahko spet spustita na tla.

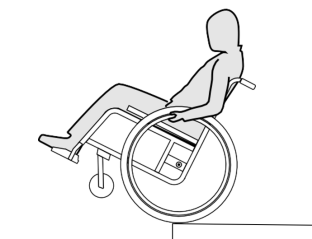
Sestopanje s stopnice brez oskrbovalca

**OPOZORILO!****Nevarnost prevrnitve**

Pri sestopanju s stopnice brez oskrbovalca se lahko prevrnete, če ne morete nadzirati invalidskega vozička.

- Najprej se naučite sestopati s stopnice z oskrbovalcem.
- Naučite se ohranjati ravnotežje na zadnjih kolesih, *6.4 Poganjanje in krmiljenje invalidskega vozička, stran 16.*

1. Premaknite invalidski voziček vse do robnika, dvignite sprednji kolesi in ohranjajte ravnotežje invalidskega vozička.
2. Nato počasi z obema zadnjima kolesoma zapeljite čez robnik. Pri tem z obema rokama trdno držite pogonska obroča, dokler se sprednji kolesi ne spustita nazaj na tla.

6.6 Vzpenjanje in spuščanje po stopnicah

**OPOZORILO!****Obstaja nevarnost prevračanja**

Pri približevanju stopnicam lahko izgubite ravnotežje in prevrnete invalidski voziček.

- Ko se vzpenjate po stopnišču z več kot eno stopnico, naj vam vedno pomagata dva oskrbovalca.



1. Po stopnicah se lahko vzpenjate in spuščate tako, da se vzpnete po eno stopnico naenkrat, kot je opisano zgoraj. Prvi oskrbovalec naj stoji za invalidskim vozičkom in drži potisne ročaje. Drugi oskrbovalec naj pridrži trden del sprednjega okvirja, da invalidski voziček umiri s sprednje strani.

6.7 Premagovanje klančin in strmin

**OPOZORILO!****Nevarnost zaradi izgube nadzora nad invalidskim vozičkom**

Med vožnjo po strminah ali klančinah se lahko invalidski voziček prevrne nazaj, naprej ali vstran.

- Pri premagovanju dolgih strmin naj za invalidskim vozičkom vedno stoji oskrbovalec.
- Izogibajte se bočnim strminam.
- Izogibajte se strminam z naklonom več kot 7°.
- Pri spreminjanju smeri na strminah se izogibajte sunkovitim gibom.

**POZOR!**

Invalidski voziček se lahko nepričakovano odpelje tudi na le rahlo nagnjeni površini, če ga ne upravljate s pogonskima obročema.

- Če invalidski voziček ustavite na nagnjeni površini, uporabite parkirni zavori.

Vzpenjanje po strminah

Če se želite povzpeti po strmini, morate vzeti zalet, ga ohraniti in hkrati upravljati smer.

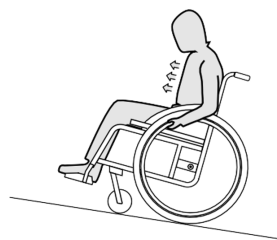

1. Z zgornjim delom telesa se nagnite naprej ter poženite invalidski voziček s hitrimi in močnimi premiki pogonskih obročev.

Spuščanje po strminah

Pri spuščanju po strminah je pomembno nadzirati smer in predvsem hitrost.

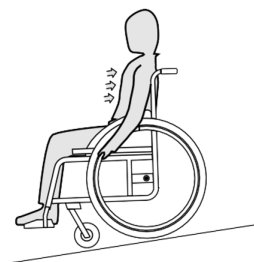

1. Nagnite se nazaj in previdno pustite, da vam pogonska obroča polzita med dlanmi. Invalidski voziček lahko kadar koli ustavite tako, da zgrabite pogonska obroča.

**POZOR!****Nevarnost opeklin rok**

Če zavirate dlje časa, se pogonska obroča zaradi trenja močno segrejeta (zlasti protizdrsna pogonska obroča).

- Nosite ustrezne rokavice.

6.8 Stabilnost in ravnotežje med sedenjem

Nekatere vsakodnevne dejavnosti in dejanja zahtevajo, da se nagnete naprej, v stran ali nazaj iz invalidskega vozička. To bistveno vpliva na stabilnost invalidskega vozička. Če želite ves čas ohraniti ravnotežje, postopajte na naslednji način:

Nagibanje naprej

**OPOZORILO!****Nevarnost padca**

Če se nagnete naprej iz vozička, lahko iz njega padete.

- Nikoli se ne upognite preveč naprej in ne premikajte naprej na sedežu, da dosežete predmet.
- Ne upognite se naprej med kolena, da bi pobrali nekaj s tal.



1. Usmerite sprednja kolesa naprej. (Da to naredite, premaknite invalidski voziček nekoliko naprej, nato pa se vrnite nazaj.)
2. Aktivirajte obe parkirni zavori.
3. Ko se nagibate naprej, mora zgornji del telesa ostati nad sprednjimi kolesi.

Stegovanje nazaj



OPOZORILO! Nevarnost padca

- Če se preveč nagnete nazaj, lahko prevrnete voziček.
- Ne nagibajte se preko naslona za hrbet.
 - Uporabite nastavek proti prevrnitvi.



1. Usmerite sprednja kolesa naprej. (Da to naredite, premaknite invalidski voziček nekoliko naprej, nato pa se vrnite nazaj.)
2. Ne uporabljajte parkirnih zavor.
3. Ko segate nazaj, se ne stegujte tako daleč, da morate spremeniti svoj sedeči položaj.

7 Prevoz

7.1 Varnostne informacije



OPOZORILO! Nevarnost telesnih poškodb, če invalidski voziček ni ustrezno pritrjen

V primeru nesreče, zaviranja ipd. vas lahko letéči deli invalidskega vozička hudo poškodujejo.

- Vse dele invalidskega vozička pri prevozu trdno pričvrstite, da se med potjo ne snamejo.

7.2 Zlaganje in odpiranje invalidskega vozička

Zlaganje invalidskega vozička

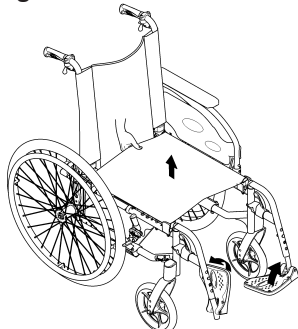

1. Odstranite blazino na sedežu, če je nameščena.
2. Zložite naslon za hrbet, če je nameščen.
3. Zložite stopalki navzgor.
4. Povlecite prevleko za sedež navzgor.

Odpiranje invalidskega vozička

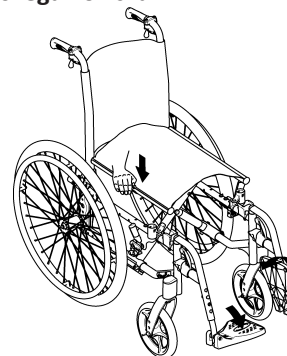

POZOR! Nevarnost poškodbe prstov

- Obstaja tveganje, da si med robom sedeža in okvirjem sedeža priščipnete prste.
- Zato roba sedeža nikoli ne prijemajte z rokami.

1. Invalidski voziček namestite zraven sebe.
2. Invalidski voziček rahlo nagnite proti sebi.
3. S plosko dlanjo pritisnite rob sedeža, ki vam je najbližje, da se površina sedeža splošči.
4. Naslon za hrbet invalidskega vozička položite popolnoma na tla in preverite, ali sta robova sedeža na obeh straneh v vodilih.
5. Če je invalidski voziček opremljen z naslonom za hrbet z možnostjo prilagajanja naklona in sklapljanja, naslon za hrbet ob potisnih ročajih potegnite navzgor tako, da se vijaki zaskočke zaskočijo v stranski opori.
6. Zložite stopalki navzdol.
7. Odprite naslon za hrbet, če je nameščen.

7.3 Dviganje invalidskega vozička



OBVESTILO!

Invalidskega vozička pri dviganju nikoli ne primite za snemljive dele (naslona za roke, stopalki).

- Prepričajte se, da so nosilci naslona za hrbet ustrezno nameščeni.

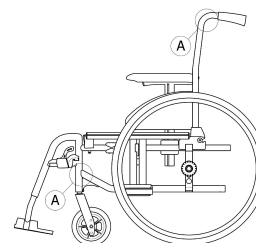

1. Zložite invalidski voziček, glejte 7.2 Zlaganje in odpiranje invalidskega vozička, stran 19.
2. Invalidski voziček pri dviganju vedno primite za okvir na točkah A.

7.4 Odstranjevanje in nameščanje zadnjih koles



OPOZORILO!

Obstaja nevarnost prevračanja

Če odstranljiva os zadnjega kolesa ni v celoti zaskočena, se lahko kolo med uporabo razrahlja. Zato se lahko voziček prekucne.

- Ko nameščate kolo, vedno zagotovite, da so odstranljive osi popolnoma zaskočene.

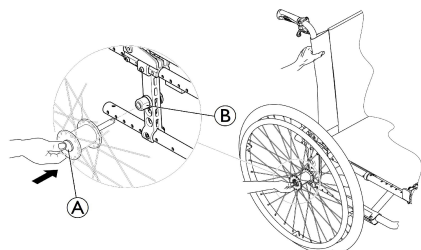

Odstranjevanje zadnjih koles

1. Sprostite zavore.
2. Z eno roko invalidski voziček držite pokonci.
3. Z drugo roko držite kolo skozi zunanji obod naper okrog pesta kolesa.
4. S palcem pritisnite gumb odstranljive osi (A). Gumb zadržite pritisnjen in odstranite kolo iz vmesniške obojke (B).

Nameščanje zadnjih koles

1. Sprostite zavore.
2. Z eno roko invalidski voziček držite pokonci.
3. Z drugo roko držite kolo skozi zunanji obod naper okrog pesta kolesa.
4. S palcem pritisnite in zadržite gumb odstranljive osi.
5. Potisnite os v vmesniško obojko (B) do zapore.
6. Sprostite gumb odstranljive osi in se prepričajte, da je kolo varno nameščeno.

7.5 Prevoz ročnega invalidskega vozička brez uporabnika



POZOR!

Nevarnost telesnih poškodb

- Če ročnega invalidskega vozička ni mogoče varno pritrčiti v transportno vozilo, družba Invacare priporoča, da ga ne prevažate.

Ročni invalidski voziček lahko prevažate brez omejitev, tako z vozili po cestah kot z vlakom ali letalom, vendar imajo posamezna transportna podjetja smernice, ki lahko omejijo ali prepovejo določene načine prevoza. Pri vsakem posameznem primeru se posvetujte s transportnim podjetjem.

- Družba Invacare priporoča, da ročni invalidski voziček pritrčite na tla transportnega vozila.

7.6 Prevoz invalidskega vozička z uporabnikom v vozilu

Tudi ko je invalidski voziček ustrezno pritrjen in so upoštevana naslednja pravila, lahko v primeru trka ali nenadne zaustavitve pride do poškodb potnikov. Zato družba Invacare priporoča, da uporabnika iz invalidskega vozička presedete na sedež vozila, opremljen s tritočkovnim sistemom za pritrnitev potnika. Delov invalidskega vozička (struktura, okvir, deli) ne spreminjajte in jih ne zamenjajte brez pisnega dovoljenja družbe Invacare Corporation. Invalidski voziček je bil uspešno preizkušen v skladu z zahtevami standarda ISO 7176-19 (čelno trčenje).



OPOZORILO!

Nevarnost hude poškodbe ali smrti

Za varno uporabo invalidskega vozička kot sedeža v vozilu mora hrbtna podpora potniku v invalidskem vozičku zagotavljati zadostno višino, tako da je vrh hrbtne podpore na višini ali nad višino središča vrtenja ramenskega sklepa.

Pri višini je treba upoštevati širino blazine, če je ta nameščena.

Za prevoz invalidskega vozička z uporabnikom v vozilu mora biti v vozilu nameščen sistem trakov za pritrnitev. Točke za privezovanje invalidskega vozička in sistemi trakov za pritrnitev uporabnika morajo biti skladni s standardom ISO 10542-1. Za več informacij o nakupu in nameščanju odobrenega in združljivega sistema trakov za pritrnitev se obrnite na lokalnega pooblaščenega prodajalca izdelkov Invacare.



OPOZORILO!

Če iz kakršnega koli razloga uporabnika invalidskega vozička ni mogoče presesti na sedež vozila, se lahko invalidski voziček uporabi kot sedež v vozilu, pri čemer je treba upoštevati naslednje postopke in predpise. Za ta namen je treba na sedež namestiti komplet za prevažanje (izbirni).

- Invalidski voziček je treba v vozilo pričvrstiti s 4-točkovnim sistemom pasov za pritrnitev invalidskega vozička.
- Uporabnik mora biti v vozilu privezan s 3-točkovnim sistemom pasov za potnika.
- Uporabnik se v invalidskem vozičku lahko dodatno zavaruje s pasom za zagotavljanje pravilne drže.



OPOZORILO!

Varnostne naprave za pritrnitev lahko uporabljate samo, če je teža uporabnika invalidskega vozička 22 kg ali več (ISO-7176-19).

- Invalidskega vozička ne smete uporabljati kot sedeža v vozilu, če je teža uporabnika manjša od 22 kg.

**OPOZORILO!**

- Pred vožnjo se obrnite na prevoznika in zahtevajte informacije glede razpoložljivosti spodaj zahtevane opreme.
- Prepričajte se, da je okoli invalidskega vozička in uporabnika dovolj prostora, da uporabnik ne pride v stik z drugimi potniki v vozilu, neoblazinjenimi deli vozila, dodatki invalidskega vozička ali pritrditvenimi točkami sistema trakov za pritrnitev.

**OPOZORILO!**

- Prepričajte se, da točke za privezovanje na invalidskem vozičku niso poškodovane in da parkirni zavori brezhibno delujeta.
- Med prevozom priporočamo uporabo pnevmatike, odporne proti predrtju, da se izognete težavam z zavorami zaradi zmanjšanja tlaka v pnevmatiki.

**OPOZORILO!**

- V primeru trka ali nenadne zaustavitve lahko slabo pritrjeni dodatki za invalidski voziček ali njegovi deli poškodujejo uporabnika ali vozilo.
- Prepričajte se, da so vsi snemljivi deli in dodatki odstranjeni z invalidskega vozička in varno shranjeni v vozilu.
 - Po nesreči, trku ipd. mora invalidski voziček pregledati usposobljeni tehnik.

Rampe in klančine:**OPOZORILO!****Nevarnost telesnih poškodb**

- Invalidski voziček se lahko pomotoma nenadzorovano premakne naprej ali nazaj.
- Ko invalidski voziček premikate navzgor ali navzdol po rampi ali klančini, uporabnika nikoli ne pustite samega.



Zato družba Invacare priporoča, da uporabnika invalidskega vozička v vozilo premestite s pripetim pasom za zagotavljanje pravilne drže.

**OBVESTILO!**

- Glejte navodila za uporabo, priložena sistemu trakov za pritrnitev.
- Naslednje ilustracije se lahko razlikujejo glede na proizvajalca sistema trakov za pritrnitev.

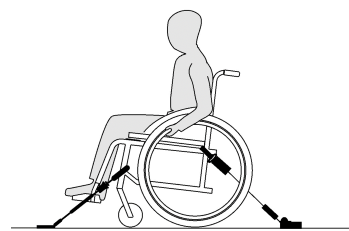

Izbira konfiguracije invalidskega vozička (širina in globina sedeža, medosna razdalja) vpliva na manevriranje in dostop do motornih vozil.

Pritrjevanje invalidskega vozička s 4-točkovnim sistemom pasov za pritrnitev**OPOZORILO!**

- Invalidski voziček z uporabnikom mora biti obrnjen v smeri vožnje vozila.
- Aktivirajte parkirni zavori invalidskega vozička.
- Aktivirajte nastavek proti prevračanju (če je nameščen).

Točke za privezovanje invalidskega vozička, prek katerih je treba namestiti pasove sistema za pritrnitev, so označene s simbolom kavlja (glejte spodnje slike in razdelek 2.3 *Oznake in simboli na izdelku, stran 5*).

1. Invalidski voziček je treba na pritrjeno kovinsko ogrodje v vozilu pritrčiti s sprednjimi in zadnjimi pasovi 4-točkovnega sistema pasov za pritrnitev. Glejte navodila za uporabo, priložena 4-točkovnemu sistemu pasov za pritrnitev.

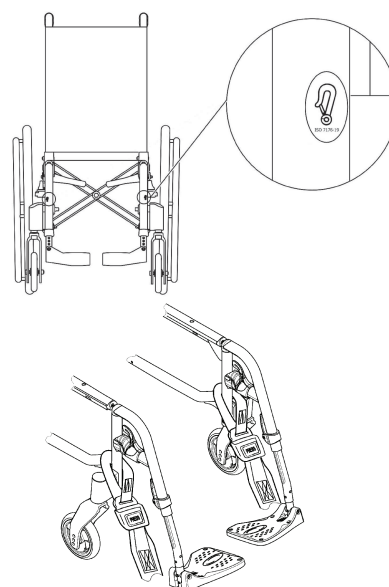
Točke za privezovanje s pasovi na sprednji strani:

1. Sprednje pasove speljite skozi opornike krmilnih kolesc, kot je prikazano na zgornji sliki (glejte lokacije oznak za pritrjevanje).
2. Sprednja pasova pritrčite na ogrodje v vozilu, pri čemer upoštevajte navodila, ki jih priporoča proizvajalec 4-točkovnega sistema pasov za pritrnitev.
3. Sprostite parkirni zavori in napnite sprednja pasova tako, da invalidski voziček povlečete nazaj z zadnje strani.
4. Ponovno aktivirajte parkirni zavori.

Točke za privezovanje s kavli na zadnji strani:

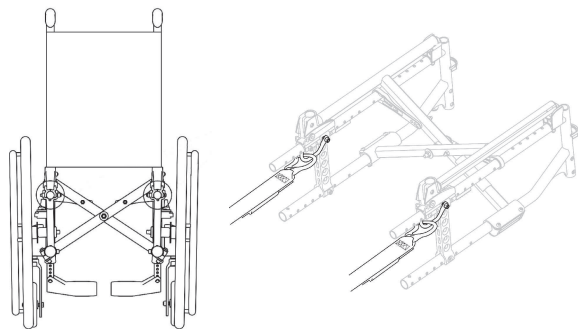

1. Kavlja pritrдите na oranžni zanki, kot je prikazano na zgornjih slikah.
2. Zadnja pasova pritrдите na ogrodje v vozilu, pri čemer upoštevajte navodila, ki jih priporoča proizvajalec 4-točkovnega sistema pasov za pritrnitev.
3. Zategnite trakove.

! OBVESTILO!

- Prepričajte se, da so kavli prevlečeni z materialom proti drsenju, ki preprečuje, da bi kavli horizontalno drsli po osi.

! OBVESTILO!

- Preverite, ali so čepi na obeh straneh zaskočeni in v enakem položaju glede na utore na ogrodju.
- Prepričajte se, da je kot med ogrodjem in pasovi med 40° in 45°.



Pri nekaterih konfiguracijah je dostop do zadnjih oranžnih zank morda težji, zlasti pri različici za prevoz (velikost zadnjega kolesa 305 mm/12 palcev) v kombinaciji z ozkim sedežem (< 280 mm). V takih primerih je kavlja še vedno mogoče pritrčiti na oranžni zanki, pri čemer si več prostora lahko zagotovite tako, da začasno sprostite zavore. Ko kavelj pritrдите, se prepričajte, da so zavore aktivirane, pri čemer kavelj najprej pritrдите na eni, nato pa še na drugi strani, da preprečite premikanje vozička.

Nameščanje pasu za zagotavljanje pravilne drže



OPOZORILO!

- Pas za zagotavljanje pravilne drže se lahko uporablja skupaj z odobrenim 3-točkovnim sistemom pasov za pritrnitev potnika, toda nikoli kot nadomestilo zanj.

1. Pas za zagotavljanje pravilne drže namestite tako, da se bo prilegal uporabniku invalidskega vozička; glejte 4.2 Pas za zagotavljanje pravilne drže, stran 13.

Pritrjevanje 3-točkovnega sistema pasov za potnika



! OBVESTILO!

- Zgornja slika se glede na proizvajalca sistema trakov za pritrnitev lahko razlikuje.



OPOZORILO!

- Prepričajte se, da se 3-točkovni sistem pasov za potnika uporabniku tesno prilega, hkrati pa ne sme povzročati neudobja in noben del ne sme biti zasukan.
- Prepričajte se, da se 3-točkovni sistem pasov za potnika uporabniku tesno prilega in ga ne ovirajo deli invalidskega vozička, kot so naslona za roke, kolesa itd.
- Prepričajte se, da ima tritočkovni sistem za pritrnitev potnika prosto pot od uporabnika do točk za pritrnitev, ne da bi se dotikal delov vozila, invalidskega vozička, sedeža ali dodatka.
- Prepričajte se, da se medenični pas tesno prilega medenici uporabnika in ne more zlesti na trebuh.
- Prepričajte se, da uporabnik lahko brez pomoči doseže mehanizem za sprostitev.



1. 3-točkovni sistem pasov za potnika pritrдите v skladu z navodili za uporabo, priloženimi 3-točkovnemu sistemu pasov za pritrnitev.



OBVESTILO!

- Poskrbite, da se pri uporabi trakovi pasu ne zasukajo.



OBVESTILO!

- Medenični pas 3-točkovnega sistema pasov za potnika mora potekati prek medenice tako, da kot medeničnega pasu ostane v zelenem območju A od 30° do 75° glede na vodoravni položaj. Bolj priporočljiv je večji kot, ki pa naj ne presega 75°.

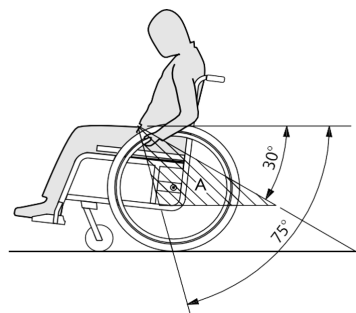

8 Vzdrževanje

8.1 Varnostne informacije



OPOZORILO!
Nekateri materiali začnejo sčasoma naravno razpadati.

To lahko povzroči poškodbe sestavnih delov invalidskega vozička.

- Invalidski voziček mora vsaj enkrat letno ali po daljšem obdobju neuporabe pregledati usposobljen tehnik.



Zaščita med pošiljanjem

Invalidski voziček je treba pooblaščenemu prodajalcu poslati v ustrezni embalaži, ki preprečuje poškodbe med dostavo.

8.2 Urnik vzdrževanja

Za zagotovitev varnega in zanesljivega delovanja redno izvajajte naslednje vizualne preglede in vzdrževalne postopke ali za njih zadolžite drugo osebo.

	Vsak teden	Vsak mesec	Vsako leto
Preverjanje tlaka v gumah	x		
Preverjanje ustrezne nameščenosti zadnjih koles	x		
Preverjanje pasu za zagotavljanje pravilne drže	x		
Preverjanje mehanizma za zlaganje		x	
Preverite sprednji kolesci in njuno pritrditev		x	
Preverjanje vijakov		x	
Preverjanje naper		x	
Preverjanje parkirnih zavor (mehanizem in kabel)		x	
Pregled invalidskega vozička pri usposobljenem tehniku			x

Splošni vizualni pregled

1. Preverite, ali so na invalidskem vozičku prisotni slabo pritrjeni deli, razpoke ali druge poškodbe.
2. Če jih najdete, takoj prenehajte uporabljati invalidski voziček in se obrnite na pooblaščenega prodajalca.

Preverjanje tlaka v gumah

1. Preverite tlak v gumah. Za več informacij glejte razdelek »Gume«.
2. Napolnite gume do ustrezne vrednosti tlaka.
3. Hkrati preverite profil gum.
4. Po potrebi gume zamenjajte.

Preverjanje ustrezne nameščenosti zadnjih koles

1. Zagotovite, da krogelni ležaj osi ne sega v nosilec, tako da izvedete vizualni pregled in povlečete zadnje kolo – tako boste lahko preverili, da se odstranljiva os pravilno nalega. Kolo se ne sme sneti.
2. Če zadnji kolesi nista ustrezno zaskočeni, odstranite morebitno umazanijo ali obloge. Če težave ne morete odpraviti, naj odstranljivi osi znova namesti usposobljeni tehnik.

Preverjanje pasu za zagotavljanje pravilne drže



OBVESTILO!

- Ohlapne pasove za zagotavljanje pravilne drže mora prilagoditi pooblaščen prodajalec.
- Poškodovane pasove za zagotavljanje pravilne drže mora zamenjati usposobljeni tehnik.

Preverjanje mehanizma za zlaganje

1. Preverite, ali je mehanizem za zlaganje mogoče uporabljati brez težav.

Preverite sprednji kolesci in njuno pritrditev

1. Preverite, ali se sprednja kolesca prosto obračajo.
2. Potisnite in povlecite jih v tri smeri (naprej in nazaj; levo in desno, gor in dol), da preverite, da ni prostega prostora in da se ne premikajo – tako boste preverili tudi, ali so prisotne vizualne poškodbe.

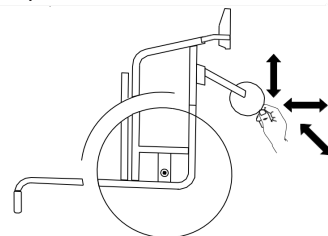

3. Z ležajem krmilnih kolesc odstranite morebitno umazanijo ali lase.
4. Okvarjeni ali obrabljeni krmilni kolesci za pritrditev mora zamenjati usposobljeni tehnik.

Preverjanje vijakov

Vijaki lahko zaradi pogoste uporabe popustijo.

1. Preverite, ali so vijaki trdno priviti in se prosto ne premikajo (na stopalki, krmilnem kolescu, nastavku krmilnega kolesca, prevleki za sedež, straneh, naslonu za hrbet, okvirju, modulu sedeža).
2. Morebitne popuščene vijake zategnite z ustreznim zateznim momentom.

! OBVESTILO!

Za več povezav se uporabljajo samozatezni vijaki/matice ali sredstvo za varovanje vijakov. Če se vijaki razrahljajo, jih je treba zamenjati z novimi samozateznimi vijaki/maticami ali pa jih je treba pritrditi z novim sredstvom za varovanje vijakov.

- Samozatezne vijake/matice mora zamenjati usposobljeni tehnik.

Preverjanje napetosti naper

Napere ne smejo biti popuščene ali ukrivljene.

1. Zlomljene napere mora zamenjati usposobljeni tehnik.
2. Popuščene napere mora zategniti usposobljeni tehnik.

Preverjanje parkirnih zavor

1. Preverite, ali so parkirne zavore pravilno nameščene. Zavora je pravilno nameščena, če ob aktivaciji zavore zavorna čeljust stisne gumo za nekaj milimetrov.
2. Če ugotovite, da nastavitev ni pravilna, naj parkirni zavori pravilno nastavi usposobljeni tehnik.

! OBVESTILO!

Parkirne zavore je treba po zamenjavi zadnjih koles ali spremembi njihovega položaja ponovno nastaviti.

Preverjanje po hudem trku ali udarcu**! OBVESTILO!**

Invalidski voziček lahko zaradi hudega trka ali udarca utрпи škodo, ki je na videz ni mogoče zaznati.

- Zato je ključnega pomena, da po hudem trku ali udarcu vaš invalidski voziček pregleda usposobljeni tehnik.

Popravilo ali zamenjava notranje cevi

1. Odstranite zadnje kolo in sprostite morebiten zrak iz notranje cevi.
2. S snemalnikom kolesarskega plašča privzdignite eno steno gume s platišča. Ne uporabljajte ostrih predmetov, kot je izvijač, ki bi lahko poškodovali notranjo cev.
3. Notranjo cev povlecite iz gume.
4. Notranjo cev popravite s kompletom za popravilo koles ali jo po potrebi zamenjajte.
5. Cev nekoliko napolnite z zrakom, da postane okrogla.
6. Ventil vstavite v odprtino za ventil na platišču in cev namestite v gumo (cevi naj se popolnoma prilega gumi).
7. Privzdignite steno gume nad rob platišča. Začnite blizu ventila in uporabite snemalnik plašča. Pri tem v celoti preverite notranjo cev in se prepričajte, da ni ujeta med gumo in platišče.
8. Napolnite gumo do vrednosti najvišjega delovnega tlaka. Prepričajte se, da iz gume ne uhaja zrak.

**Nadomestni deli**

Vse nadomestne dele je mogoče pridobiti pri pooblaščenem prodajalcu izdelkov Invacare.

8.3 očistite ga in razkužite**8.3.1 Splošne varnostne informacije****POZOR!****Nevarnost kontaminacije**

Upoštevajte previdnostne ukrepe in uporabljajte primerno zaščitno opremo.

**OBVESTILO!**

Z napačnimi tekočinami ali postopki se izdelek lahko poškoduje ali okvari.

- Vsa čistilna sredstva in sredstva za razkuževanje morajo biti učinkovita, medsebojno združljiva ter morajo ščititi materiale, ki se s temi sredstvi čistijo.
- Nikoli ne uporabljajte korozivnih tekočin (baz, kislin ipd.) ali abrazivnih čistilnih sredstev. Priporočamo, da invalidski voziček čistite z običajnim gospodinjstvom čistilnim sredstvom, kot je detergent za pomivanje posode, če ni drugače določeno v navodilih za čiščenje.
- Nikoli ne uporabljajte topil (celuloznih razredčil, acetona ipd.), ki spremenijo strukturo plastike ali raztopijo prilepljene oznake.
- Pred ponovno uporabo se vedno prepričajte, da je izdelek popolnoma suh.



Za čiščenje in razkuževanje v kliničnem okolju ali okolju za dolgoročno oskrbo upoštevajte interne postopke.

8.3.2 Intervali za čiščenje**OBVESTILO!**

Redno čiščenje in razkuževanje pripomoreta k brezhibnemu delovanju invalidskega vozička, podaljšata njegovo življenjsko dobo in preprečujeta okužbo.

Čiščenje in razkuževanje izdelka:

- redno, kadar je v uporabi,
- pred katerim koli servisnim posegom in po njem,
- kadar pride v stik s katerimi koli telesnimi tekočinami,
- pred uporabo za novega uporabnika.

8.3.3 Čiščenje**OBVESTILO!**

Umazanija, pesek in morska voda lahko poškodujejo ležaje, jekleni deli pa lahko zaradi poškodovane površine zarjavijo.

- Invalidskega vozička ne izpostavljajte pesku in morski vodi za dalj časa in ga po vsakem obisku plaže očistite.
- Če je invalidski voziček umazan, umazanijo čim prej obrišite z vlažno krpo in ga skrbno osušite.

1. Odstranite vse dodatke (samo dodatke, ki jih lahko odstranite brez orodja).
2. Posamezne dele obrišite s krpo ali mehko krtačo, običajnimi gospodinjstvom čistili (pH = 6–8) in toplo vodo.
3. Dele sperite s toplo vodo.
4. Dele temeljito posušite s suho krpo.

-  Za odstranjevanje odrgnin in povrnitev sijaja na kovinskih površinah lahko uporabite polirno sredstvo za avtomobile in mehke vosek.

Čiščenje oblazinjenja

Za čiščenje oblazinjenja glejte navodila na oznakah na sedežu, blazini in prevleki za naslon za hrbet.

-  Če je mogoče, pri pranju vedno zagotovite, da so sprijemalni trakovi sprijeti (sprijemalni deli), saj boste tako omejili nastajanje kosmov in nitk na trakovih s kaveljčkom ter preprečili poškodbe na tkanini oblazinjenja.

8.3.4 Pranje

1. Odstranite vse odstranljive prevleke in jih operite v pralnem stroju, pri čemer upoštevajte navodila za pranje vsake prevleke.
2. Odstranite vse oblazinjene dele, kot so sedežne blazine, nasloni za roke, nasloni za glavo ali vrat s fiksnimi oblazinjenimi deli, blazine za meča in podobno, ter jih očistite posebej. Oblazinjenih delov ni mogoče oprati z visokotlačnim čistilnikom ali vodnim curkom.
3. Šasijo invalidskega vozička popršite z detergentom, na primer s čistilom za pranje avtomobilov z voskom, in počakajte nekaj časa, da začne delovati.
4. Šasijo invalidskega vozička sperite z visokotlačnim vodnim curkom ali običajnim curkom vode, odvisno od tega, kako umazan je invalidski voziček. Vodnega curka ne usmerite v krmilne elemente in odprtine za odvod vode. Če šasijo invalidskega vozička perete strojno, temperatura vode ne sme biti višja od 60°C.

 Za čiščenje mizice uporabite le vodo in blago milo.

5. Invalidski voziček pustite v sušilni omari, da se posuši. Odstranite dele, v katerih se je nabrala voda, na primer konce cevi, objemke. Če je bil invalidski voziček opran strojno, priporočamo, da ga posušite s stisnjenim zrakom.

Raztegljiva tkanina s prevleko iz poliuretana (PU)

Manjše madeže na tkanini je mogoče odstraniti z mokro mehko krpo in nevtralnimi detergentom. Večje, trdovratnejše madeže odstranite tako, da tkanino obrišete z alkoholom ali nadomestki terpentina ter sperete z vročo vodo in nevtralnimi detergentom!

Tkanino se lahko pere pri temperaturi do 60°C. Uporabljajo se lahko navadni detergenti.

-  Vse dele invalidskega vozička z oblazinjenjem iz raztegljive tkanine s prevleko iz poliuretana (PU), kot so blazine naslonov za roke, blazine za meča, naslon za glavo ali naslon za vrat, je treba čistiti v skladu z zgornjimi navodili.

8.3.5 Razkuževanje

Invalidski voziček lahko razkužite tako, da ga popršite ali obrišete s preskušenim, odobrenim sredstvom za razkuževanje.

-  Popršite z blagim sredstvom za čiščenje in razkuževanje (baktericidom in fungicidom, skladnim s standardi EN1040/EN1276/EN1650) ter upoštevajte navodila proizvajalca.

1. Vse splošno dostopne površine obrišete z mehko krpo in običajnim gospodinjskim sredstvom za razkuževanje.
2. Izdelek pustite, da se posuši na zraku.

9 Odpravljanje težav

9.1 Varnostne informacije

Napake lahko nastanejo zaradi dnevne uporabe, prilagoditev ali spremenjenih zahtev invalidskega vozička. V spodnji tabeli so navodila za prepoznavanje in odpravljanje napak.

Nekatere od navedenih ukrepov mora izvesti usposobljeni tehnik. Ti ukrepi so označeni. Priporočamo, da usposobljeni tehnik izvede vse prilagoditve.



POZOR!

— Če na invalidskem vozičku opazite napako, npr. pomembno spremembo pri uporabi, ga takoj prenehajte uporabljati in se obrnite na prodajalca.

9.2 Prepoznavanje in odpravljanje napak

Napaka	Možen vzrok	Dejanje
Invalidski voziček se ne premika naravnost	Neustrezen tlak v zračnici na enem od zadnjih koles	Ustrezen tlak v gumi, → 11.3 Gume, stran 27
	Ena ali več naper je zlomljenih	Zamenjajte okvarjene napere, → usposobljeni tehnik
	Napere so neenakomerno privite	Privijte neenakomerno napete napere, → usposobljeni tehnik
	Ležaji krmilnega kolesca so umazani ali poškodovani	Očistite ležaje ali zamenjajte krmilno kolesce; → usposobljeni tehnik
Invalidski voziček se prehitro prevrne nazaj	Zadnji kolesi sta nameščeni preveč naprej	Namestite zadnji kolesi bolj nazaj, → usposobljeni tehnik
	Kot naslona za hrbet je prevelik	Zmanjšajte kot naslona za hrbet, → usposobljeni tehnik
	Kot sedeža je prevelik	Krmilno kolesce namestite višje na sprednjih vilicah; → usposobljeni tehnik Izberite manjše sprednje vilice; → usposobljeni tehnik
Zavore delujejo slabo ali nesimetrično	Neustrezen tlak v eni ali obeh zadnjih zračnicah	Ustrezen tlak v gumi, → 11.3 Gume, stran 27
	Neustrezna nastavitve zavore	Popravite nastavitve zavore, → usposobljeni tehnik

Napaka	Možen vzrok	Dejanje
Kotalni upor je zelo velik	Prenizek tlak v zadnjih zračnicah	Ustrezen tlak v gumi, → 11.3 Gume, stran 27
	Zadnji kolesi nista vzporedni	Poskrbite, da bosta zadnji kolesi vzporedni, → usposobljeni tehnik
Pri hitrem premikanju se krmilna kolesca majejo	Prenizka napetost v ležaju krmilnega kolesa	Nekoliko privijte matico na osi ležaja, → usposobljeni tehnik
	Krmilno kolesce se je obrabilo	Zamenjajte krmilno kolesce, → usposobljeni tehnik
Krmilno kolesce se težko premika ali se je zataknilo	Ležaji so umazani ali okvarjeni	Očistite ležaje ali zamenjajte krmilno kolesce; → usposobljeni tehnik
Invalidski voziček je zelo težko razpreti	Prevleka za naslon za hrbet je pretesna	Nekoliko popustite sprijemalne trakove na prevleki za naslon za hrbet, → 3.5.2 <i>Prilagodljiva prevleka za naslon za hrbet, stran 7</i>

10 Po uporabi

10.1 Shranjevanje



OBVESTILO!

Nevarnost poškodbe izdelka

- Ne shranjujte izdelka v bližini virov toplote.
- Na invalidskem vozičku nikoli ne shranjujte drugih predmetov.
- Invalidski voziček shranjujte v notranjih prostorih in suhem okolju.
- Glejte temperaturne omejitve v poglavju 11 *Technical data, stran 26*

Po dolgotrajnem shranjevanju (več kot štiri mesece) je treba invalidski voziček pregledati v skladu s poglavjem 8.2 *Urniki vzdrževanja, stran 23*.

10.2 Ravnanje z odpadno opremo

Bodite odgovorni do okolja in izdelek po koncu življenjske dobe odnesite na zbirno mesto za recikliranje.

Izdelek in njegove sestavne dele razstavite tako, da je različne materiale mogoče ločiti in ločeno reciklirati.

Odstranjevanje ter recikliranje rabljenih izdelkov in embalaže morata biti v skladu z zakoni in predpisi o ravnanju z odpadki v posamezni državi. Za več informacij se obrnite na lokalno podjetje za ravnanje z odpadki.

10.3 Menjava obrabljenih delov

Ta izdelek je primeren za ponovno uporabo. Če želite pripraviti voziček za novega uporabnika, storite naslednje:

- Preglejte voziček.
- Voziček očistite in razkužite.
- Prilagodite voziček novemu uporabniku.

Za več informacij glejte poglavje 8.2 *Urniki vzdrževanja, stran 23* in servisni priročnik tega izdelka.

Novemu uporabniku skupaj z vozičkom izročite tudi navodila za uporabo.

Če opazite poškodbo ali okvaro, izdelka ne uporabljajte.

11 Tehnični Podatki

11.1 Mere in teža

Vse specifikacije mer in teže veljajo za širok nabor invalidskih vozičkov v standardni konfiguraciji. Mere in teža (v skladu s standardom ISO 7176-1/5/7) se lahko razlikujejo glede na različne konfiguracije. V nekaterih konfiguracijah mere invalidskega vozička presegajo priporočene mere za invalidske vozičke.



OBVESTILO!

- V nekaterih konfiguracijah skupne dimenzije invalidskega vozička v stanju za uporabo presegajo dovoljene omejitve, zato dostop do izhodov v sili ni mogoč.
- V nekaterih konfiguracijah dimenzije invalidskega vozička presegajo priporočene mere za potovanje z vlakom znotraj EU.

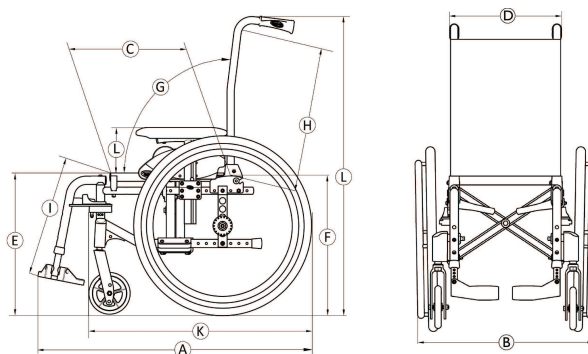

	Največja obremenitev invalidskega vozička (*)	80 kg
(A)	Skupna dolžina z nožno oporo	690 – 1000 mm
(B)	Skupna širina	365 – 585 mm
	Dolžina zloženega vozička	690 – 1000 mm
	Širina zloženega vozička	315 mm
	Višina zloženega vozička	870 – 1130 mm
	Skupna teža	od 13,5 do 15,5 kg
	Teža najtežjega dela	8–12 kg
	Statična stabilnost	Pri vožnji navzdol: 0°–7° Pri vožnji navzgor: 0°–16° Bočna: 0°–15°

	Kot ravnine sedeža	1,5° do 8,5°
Ⓒ	Dejanska globina sedeža	200 – 375 mm
Ⓓ	Dejanska širina sedeža	205–380 mm, povečanje za 25 mm
Ⓔ	Višina površine sedeža na sprednjem robu	410–460 mm, povečanje za 25 mm
Ⓕ	Višina površine sedeža na zadnjem robu	335–440 mm, povečanje za 25 mm
Ⓖ	Kot naslona za hrbet	Razpon: od 0° do +30° Fiksni: 90° (+7°) Nagibni: 90° (od 0° do +30°) mm, v korakih po 10°
Ⓗ	Višina naslona za hrbet	350 – 450 mm
Ⓘ	Razdalja od stopalke do sedeža	125–450 mm, povečanje za 10 mm
	Kot med nogo in površino sedeža	0° do 90°
Ⓝ	Višina naslona za roke glede na sedež	Št. 1: 150–280 mm
	Sprednji položaj naslona za roko	282 mm
	Premer pogonskega obroča	440 – 490 mm
	Vodoravno mesto osi	–75/25 mm
	Najmanjši polmer kroženja	395 mm
	Širina za natovarjanje	240 mm
	Višina za natovarjanje	500 – 620 mm
	Dolžina za natovarjanje	od 815 – 990 mm
Ⓚ	Skupna dolžina brez nožnih opor	460 – 820 mm
Ⓛ	Skupna višina	870 – 1130 mm
	Širina obrata	1210 mm
	Največji dovoljeni naklon z zavoro	7°



11.2 Največja teža snemljivih delov

Del	Največja teža
Nožna opora z možnostjo prilagajanja naklona z blazino za meča in stopalko	1,77 kg
Naslona za roke	0,59 kg
Odporno zadnje kolo 550 mm (22") s pogonskim obročem in varovalom naper	1,98 kg
Naslona za glavo oz. vrat	1,09 kg
Blazina za naslona za hrbet	1,00 kg
Sedežna blazina	0,7 kg
Mizica	1,91 kg

11.3 Gume

Najprimernejši tlak je odvisen od vrste gume:

Guma	Najv. tlak		
Pnevmatična profilna guma	4,5 bara	450 kPa	65 psi

-  Združljivost razpoložljivih gum je odvisna od konfiguracije in/ali modela invalidskega vozička. Za možnosti, ki so na voljo, se obrnite na prodajalca.
-  V primeru predrtja gume se obrnite na osebje v ustrezni delavnici (npr. popravilnici koles, prodajalni koles, itd.), kjer naj zračnico zamenja usposobljena oseba.
-  Velikost gume je navedena na strani gume. Zamenjavo ustreznih gum mora vedno opraviti usposobljen tehnik.





POZOR!

- Tlak v gumah mora biti v obeh kolesih enak, da se udobje med vožnjo ne zmanjša ter da se ohranita učinkovitost delovanja zavor in možnost enostavnega poganjanja invalidskega vozička.

11.4 Materiali

Del	Material
Okvir/cevi naslona za hrbet	Aluminij, jeklo
Oblazinjenje (sedež in naslon za hrbet)	Pena PUR, tkanina najlon in poliester
potisni ročaji,	PVC
Plastični deli, kot so zavorne ročice, varovala za oblačila, stopalke, blazinice za roke in deli večine dodatkov	Termoplastična masa (npr. PA, PP, ABS in PUR) glede na oznake na delih
Mehanizem za zlaganje/navpični okvir/vpenjalni deli/vilice krmilnega kolesca	Aluminij, jeklo
Vijaki, podložke in matice	Jeklo

-  Vsi uporabljeni materiali so zaščiteni proti koroziji. Uporabljamo le materiale in sestavne dele, ki so skladni z uredbo REACH.
-  Sistemi proti kraji in detektorji kovin: v redkih primerih lahko materiali, uporabljeni v invalidskem vozičku, aktivirajo sisteme proti kraji in detektorje kovin.

11.5 Okoljske razmere

	Shranjevanje in prevoz	Uporaba
Temperatura	od -20 °C do 40 °C	od -5 °C do 40 °C
Relativna vlažnost	20 % do 90 % pri 30 °C, brez kondenzacije	
Atmosferski tlak	od 800 hPa do 1060 hPa	

-  Upoštevajte, da je treba invalidski voziček, po tem ko je bil shranjen pri nizki temperaturi, pred uporabo prilagoditi. Glejte 8 Vzdrževanje, stran 23.



EU Export:

Invacare Poirier SAS
Route de St Roch
F-37230 Fondettes
Tel.: (33) (0) 2 47 62 69 80
uk@invacare.com
www.invacare.co.uk



UKRP Invacare UK Operations Limited
Unit 4, Pencoed Technology Park,
Pencoed
Bridgend CF35 5AQ
ZK

 Invacare France Operations SAS
Route de St Roch
F-37230 Fondettes
Francija

1608546-H 2026-04-03



Yes, you can.