

Aquatec® KOGIA



en	Bath lift Service Manual	3
de	Badewannenlifter Servicehandbuch	9



PROVIDER: Keep this manual.
The procedures in this manual MUST be performed by a qualified technician.

AQUATEC®



Yes, you can.®

©2022 Invacare® Corporation

All rights reserved. Republication, duplication or modification in whole or in part is prohibited without prior written permission from Invacare. Trademarks are identified by ™ and ®. All trademarks are owned by or licensed to Invacare Corporation or its subsidiaries unless otherwise noted.

Alle Rechte vorbehalten. Die Weiterveröffentlichung, Vervielfältigung oder Änderung im Ganzen oder in Teilen ohne vorherige schriftliche Genehmigung von Invacare ist untersagt. Marken sind durch ™ und ® gekennzeichnet. Alle Marken sind das Eigentum der Invacare Corporation oder deren Tochtergesellschaften oder von diesen lizenziert, sofern nichts anderes angegeben ist.

Contents

1 General Information	4
1.1 Safety Advice	4
1.2 Safety and Fixation Instructions	4
2 Product Safety	5
2.1 Periodic Checks	5
2.1.1 Visual Check	5
2.1.2 Function Check	5
2.1.3 Checking Electrical Safety	5
2.1.4 Check List	5
2.2 Servicing	5
3 Reconditioning	6
3.1 Cleaning and Disinfection	6
4 Repair	7
4.1 Spare Parts	7
4.2 Replacing Side Flaps	7
4.3 Replacing Hand Control	7
4.4 Replacing Suction Cups	8

1 General Information

This service manual contains the technical information for maintaining product safety, reconditioning and repairing Aquatec® bath lifts.

1.1 Safety Advice



WARNING!

Danger of accident and severe injuries.

If a bath lift is faulty it can cause accidents and severe injuries. The product requires regular checks and servicing is required for this reason.



IMPORTANT!

- The product must be cleaned, disinfected, the suction cups must be replaced and a check (see *2.1 Periodic Checks, page 5*) is required before re-use.
- Checks and servicing, reconditioning and repairs for bath lifts may only be carried out by authorized specialist dealers.

1.2 Safety and Fixation Instructions

These safety instructions are intended to help avoid accidents during work and must be observed under all circumstances.

All employees coming into contact with contaminated products must regularly consult a company doctor. Work clothing and personal protective equipment must be available in necessary quantities and be in proper condition. Reliable hand and surface disinfection must be ensured.

Prior to all Inspections or Repairs

- Read this repair manual and the associated user manual carefully and follow the instructions.

Personal Safety Equipment

Safety Shoes

The bath lift and some of its components are very heavy. If these parts are dropped, they can cause injury to the feet.

- Wear safety shoes at all times when working.

General Safety Information and Installation and Removal Information



CAUTION!

Risk of crushing

Different components, such as the drive unit, seat, etc. are very heavy. They can therefore pose a risk of injury for the hands.

- Please note the heavy weight of certain components. This particularly applies to the removal of the drive unit, seat or backrest.



CAUTION!

There is a risk of injury and risk of damage to the bath lift if service work is carried out incorrectly or incompletely

- Only use undamaged tools in good condition.
- After the conclusion of the work and before restarting the bath lift, check that all connections are secure.
- After the conclusion of the work and before restarting the bath lift, check that all parts are correctly engaged.
- When the work is complete, always carry out a trial run.

2 Product Safety

2.1 Periodic Checks



IMPORTANT!

The product requires regular checks to ensure product safety. The required intervals are to be observed.



WARNING!

- It is recommended to check the bath lift after 24 months at the latest (in accordance with EN ISO 10535) and the suction cups must be replaced.
- Check the electrical safety of the product in line with national requirements.

2.1.1 Visual Check

1. Check the seat plate, backrest plate and base plate for damage and ensure they are complete.
2. Check the shear arms and glide surfaces by lifting them and pushing them together again.
3. Check the bearings of the seat plate / shear arms and base plate / shear arms.
4. Examine the hand control and battery box for any damage. Replace the hand control and battery box if the housing is damaged or cracked.
5. Examine the plug-in charger for any damage.

2.1.2 Function Check

1. Use a voltmeter to check the charger for open-circuit voltage of 14 ± 0.2 V at the charging poles of the jack plug.
2. Raise and lower the bath lift under maximum load to check its functions and listen for any unusual noises. If the battery is fully charged, the product can be lifted up to 22 times under nominal load. The age of the battery can decrease the number of lifts.

2.1.3 Checking Electrical Safety



IMPORTANT!

Regular electrical checks according to EN 62353 (VDE0751) must be carried out in line with national requirements.

1. Inspect the charger together with the battery for damage to the casing or cable, test functions and check for stray current.
2. Check the drive for damage to the casing or cable.

2.1.4 Check List

General Inspection	☺	☹
Is the device in good condition and is it complete (device and accessories)?	<input type="checkbox"/>	<input type="checkbox"/>
Is the identification label easily readable and is it securely mounted on the product?	<input type="checkbox"/>	<input type="checkbox"/>
Have subsequent changes been made to the product?	<input type="checkbox"/>	<input type="checkbox"/>
Is the device free from damage or weaknesses of any kind? Does the device operate correctly under nominal load?	<input type="checkbox"/>	<input type="checkbox"/>
Is the device fully functional in accordance with the user manual? Is the product accompanied by a user manual?	<input type="checkbox"/>	<input type="checkbox"/>
Is all safety equipment working as intended?	<input type="checkbox"/>	<input type="checkbox"/>
Is the device electrically safe, where relevant?	<input type="checkbox"/>	<input type="checkbox"/>
Are all safety-related notices sufficiently legible? Is there an identification label and is this securely attached to the supporting surface?	<input type="checkbox"/>	<input type="checkbox"/>
Eradication of Faults	☺	☹
Have all the faults found been eliminated and have faulty components been replaced?	<input type="checkbox"/>	<input type="checkbox"/>
Does the device now operate correctly?	<input type="checkbox"/>	<input type="checkbox"/>
Is all safety equipment now working as intended?	<input type="checkbox"/>	<input type="checkbox"/>
Are all the necessary safety-related notices now in place?	<input type="checkbox"/>	<input type="checkbox"/>
Completion of Checks	☺	☹
Has the device been cleaned and disinfected?	<input type="checkbox"/>	<input type="checkbox"/>
Is the device technically and functionally safe?	<input type="checkbox"/>	<input type="checkbox"/>
Is the device electrically safe, where relevant?	<input type="checkbox"/>	<input type="checkbox"/>
Is the identification label easily readable and is it securely mounted on the product?	<input type="checkbox"/>	<input type="checkbox"/>
Has the device been packed correctly?	<input type="checkbox"/>	<input type="checkbox"/>

2.2 Servicing

If the cleaning and safety notices are observed, the product will be maintenance free.

3 Reconditioning

Before the conditioning decision is made, it should also be verified beyond a critical evaluation of objective feasibility that this is sensible from an economic and ecological perspective, taking into consideration the risk associated with the conditioning and use of the medical device and the expense and quality assurance, or whether it would be better to dispose of the medical device.

The reconditioning of the product encompasses the following points:

- 3.1 *Cleaning and Disinfection, page 6*
- 2.1 *Periodic Checks, page 5*
- 2.2 *Servicing, page 5*



IMPORTANT!

- If possible, continue to use the old identification label; if this is not possible, the new identification label must contain the same information and the old serial number. (Replacement of spare parts with serial numbers).
- If screws with thread locker are loosened, these must be replaced with new ones.

3.1 Cleaning and Disinfection

Manual cleaning and disinfection procedures must always be conducted in accordance with documented work instructions and with means and processes checked for effectiveness and tailored to the medical device. For mechanical cleaning and disinfection procedures it can be procedurally ensured that the parameters necessary to attain quantifiable cleaning and disinfection performance are complied with. In order to guarantee the continuous quality of manual and/or mechanical conditioning procedures it must be proven by at least periodical checks that the procedure is still effective and no unintentional changes have arisen.

Conditioning ends with the documented approval for use of the medical device. The chain of actions must be optimized as weaknesses in one of the necessary individual steps threaten the overall success. Transport and storage must not have a negative impact on the characteristics of the conditioned medical device. During transportation, it must be ensured that contamination of a conditioned or new medical device is precluded until its use by means of strict separation of clean/unclean devices.

All detergents and disinfectants used must be effective, compatible with one another and be gentle on the

materials used. Relevant cleaning and disinfection baths must be regularly replaced at defined intervals in order to guarantee their effectiveness.

With respect to contact time and concentration, the disinfectants used must comply with the list of disinfectants issued by 'The National Institute for Clinical Excellence' guidelines on Infection Control www.nice.org.uk/CG139 and your local infection control policy.

Detergents and disinfectants must be selected in accordance with the equipment and facilities available in each instance in order to guarantee a reliable cleaning result.

Exchanged products and product components must be disposed of in accordance with their respective material composition.

Preparation for Cleaning

1. Remove battery box.
2. Detach the backrest from the seat plate.
3. Cover electronic connections with protective caps to ensure that water cannot get in.

Cleaning

1. Remove any superficial contamination.
2. Treat all components of the bath lifter except battery box and charger with detergent and rinse down with clean water.
3. Replace the covers or wash them in the washing machine at a maximum temperature of 60 °C.



IMPORTANT!

Risk of damage

- Washing at high temperatures can cause shrinkage.
- Do not dry covers in the tumble dryer.

4. Use a universal detergent to clean the battery box, covers and charger by hand.
5. Allow all components of the bath lifter to dry in the ambient air or dry off with hand towels.
6. Check the suction cups and replace if necessary.

Disinfection

1. Disinfect the seat surface, the front of the backrest and the hand control by wiping them down with disinfectant.
2. Dry all components of the bath lifter in the ambient air or allow them to dry in the air until there is no more superficial moisture on the product.

4 Repair

Repairs require a high level of expertise. These assembly instructions therefore break down the various tasks into 3 categories:

Requirement	Symbol
Easy – technical understanding required	●○○
Medium – technical knowledge required	●●○
Difficult – technical knowledge and expertise in assembling bath lifts required	●●●

The required tools and their sizes are listed before the instructions.

Tool	Symbol
Phillips head screwdriver	⊕
Slot head screwdriver	●
Torx screwdriver	⊛
Snap ring pliers	○



WARNING!

– To avoid the risk of contamination, clean and disinfect the bath lift before carrying out repairs.



IMPORTANT!

– Repairs may only be carried out by an authorized dealer.
 – If possible, continue to use the old identification label; if this is not possible, the new identification label must contain the same information and the old serial number. (Replacement of spare parts with serial numbers).
 – When components are replaced it is necessary to ensure the traceability of the components replaced.
 – If screws with thread locker are loosened, these must be replaced with new ones.
 – If screws with circlip rings are loosened, these must be replaced with new ones.
 – Parts that become damaged during removal must be replaced with new ones.

4.1 Spare Parts



WARNING!

Original spare parts must be used in all repairs. Otherwise the warranty and product declaration of conformity shall be rendered invalid.

All spare parts must be obtained from the Invacare customer service department. An electronic spare parts catalogue can be found at www.invacare.eu.com.

4.2 Replacing Side Flaps

Difficulty: ●○○

Tool: —

Pos.	Designation	Article number	Quantity
Ⓐ	Side flap	1563646	2

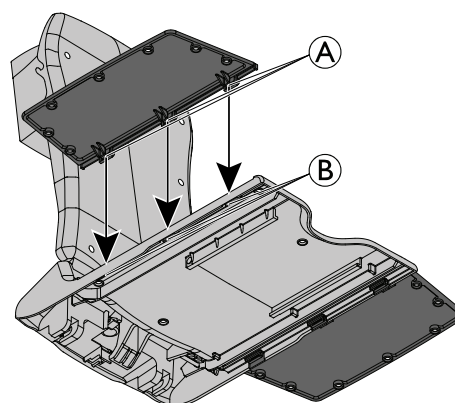

Fig. 4-1

Removal

1. Press in the clips of side flap Ⓐ and slowly draw out the side flap.

Fitting

1. Slide the clips of side flap Ⓐ evenly into the slots of the seat plate Ⓑ until they engage.

4.3 Replacing Hand Control

Difficulty: ●●●

Tool: ⊕

Pos.	Designation	Article number	Quantity
Ⓐ	Hand control incl. sealing	1590349	1

Removal

1. Remove battery.
2. Remove backrest from seat and put backrest on worktop.
3. Remove screws of electronic cover.
4. Carefully lift up electronic cover from electronic box.
5. Remove sealing.
6. Disconnect and remove old hand control from circuit board.

Fitting

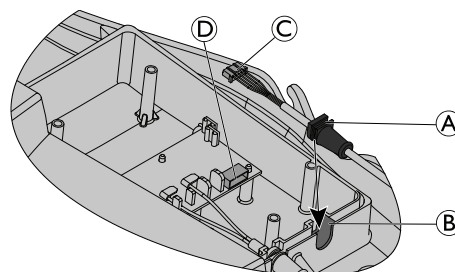



Fig. 4-2

1. Put black grommet Ⓐ of hand control into intended gap Ⓑ of electronic box.
2. Insert plug Ⓒ of new hand control into connector Ⓓ on circuit board.
3. Insert new sealing.

4. Replace electronic cover.

 Make sure that no cables get pinched.

5. Tighten screws of electronic cover with 1.2 Nm (\pm 0.5 Nm).

6. Set up backrest to seat.

7. Check all the functions of the bath lift.



WARNING!

- The hand control should only be replaced as a complete component.
- Do not open or attempt to repair the hand control.



Please contact Invacare customer service by phone or order a new hand control using the electronic spare parts catalog at www.invacare.eu.com.

4.4 Replacing Suction Cups

Difficulty: ●○○

Tool: —

Pos.	Designation	Article number	Quantity
Ⓐ	Pair of suction cups	15071	2

Fitting

1.

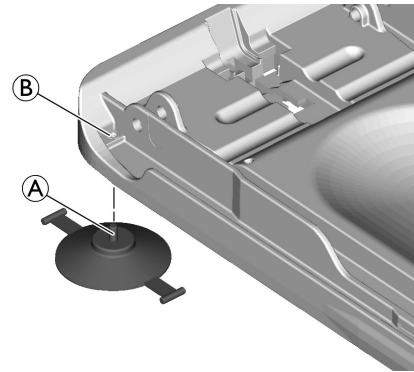

Fig. 4-3

Put rear suction cup with threaded bolt Ⓐ on sleeve nut Ⓑ and screw it in. Screw as far as the suction cup fits the orientation on the graphic.

2.

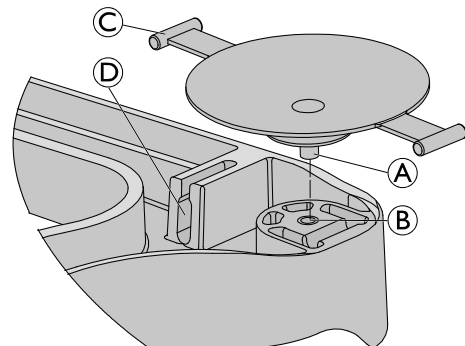

Fig. 4-4

Put front suction cup with threaded bolt Ⓐ on sleeve nut Ⓑ and screw it in. Screw as far as the suction cup fits the orientation on the graphic.

3. Insert toggle Ⓒ in corresponding holding fixture Ⓓ.

Removal

1. Removal takes place in reverse order.

Inhaltsverzeichnis

FACHHÄNDLER: Bewahren Sie dieses Handbuch auf. Die in diesem Handbuch beschriebenen Maßnahmen MÜSSEN von einer qualifizierten Fachperson ausgeführt werden.

1 Allgemeines	10
1.1 Sicherheitshinweise	10
1.2 Sicherheits- und Befestigungsanweisungen	10
2 Produktsicherheit	11
2.1 Wiederkehrende Prüfung	11
2.1.1 Sichtprüfung	11
2.1.2 Funktionskontrolle	11
2.1.3 Kontrolle der elektrischen Sicherheit	11
2.1.4 Checkliste	11
2.2 Wartung	11
3 Wiederaufbereitung	12
3.1 Reinigung und Desinfektion	12
4 Reparatur	13
4.1 Ersatzteile	13
4.2 Austauschen der Seitenklappen	13
4.3 Austauschen des Handbedienteils	13
4.4 Austauschen der Sauger	14

1 Allgemeines

Das vorliegende Servicehandbuch enthält die technischen Informationen zur Erhaltung der Produktsicherheit, Wiederaufbereitung und Reparatur von Aquatec® Badewannenliftern.

1.1 Sicherheitshinweise



WARNUNG!
Gefahr von Unfällen und schweren Verletzungen.

Wenn ein Badewannenlifter Defekte aufweist, kann es zu Unfällen mit schweren Verletzungen kommen. Eine regelmäßig wiederkehrende Prüfung und Wartung ist deshalb durchzuführen.



WICHTIG!

- Vor jedem Wiedereinsatz ist eine Reinigung und Desinfektion sowie Prüfung (siehe 2.1 *Wiederkehrende Prüfung, Seite 11*) durchzuführen und die Sauger sind auszutauschen.
- Die Prüfung und Wartung, Wiederaufbereitung und Reparatur eines Badewannenlifters darf nur von autorisierten Fachhändlern vorgenommen werden.

1.2 Sicherheits- und Befestigungsanweisungen

Diese Sicherheitsanweisungen sollen dazu beitragen, Unfälle bei der Arbeit zu vermeiden, und müssen unter allen Umständen beachtet werden.

Alle mit verunreinigten Produkten in Kontakt kommenden Mitarbeiter müssen regelmäßig durch einen Betriebsarzt betreut werden. Arbeitskleidung und Persönliche Schutzausrüstung (PSA) müssen in erforderlichem Maße zu Verfügung stehen und sich in ordnungsgemäßem Zustand befinden. Auf zuverlässige Hand- und Flächendesinfektion ist zu achten.

Vor jeglichen Inspektions- oder Reparaturarbeiten

- Dieses Servicehandbuch und die zugehörige Gebrauchsanweisung durchlesen und befolgen.

Persönliche Sicherheitsausrüstung

Sicherheitsschuhe

Der Badewannenlifter und manche seiner Komponenten sind sehr schwer. Werden diese Teile fallen gelassen, können sie Fußverletzungen verursachen.

- Bei sämtlichen Arbeiten Sicherheitsschuhe tragen.

Allgemeine Sicherheitsinformationen und Informationen zum Ein- und Ausbau



VORSICHT!
Quetschgefahr

Verschiedene Komponenten wie Antriebseinheit, Sitz usw. sind sehr schwer. Sie können daher eine Verletzungsgefahr für die Hände darstellen.

- Beachten Sie das hohe Gewicht bestimmter Komponenten. Dies gilt speziell für das Ausbauen von Antriebseinheit, Sitz oder Rückenlehne.



VORSICHT!
Verletzungsgefahr und Gefahr einer Beschädigung des Badewannenlifters bei unsachgemäßer oder unvollständiger Durchführung von Instandhaltungsarbeiten

- Ausschließlich unbeschädigte Werkzeuge in gutem Zustand verwenden.
- Nach Abschluss der Arbeiten und vor dem erneuten Anfahren des Badewannenlifters alle Verbindungen auf festen Sitz überprüfen.
- Nach Abschluss der Arbeiten und vor dem erneuten Anfahren des Badewannenlifters überprüfen, dass alle Teile korrekt eingerastet sind.
- Zum Abschluss der Arbeiten stets einen Probelauf durchführen.

2 Produktsicherheit

2.1 Wiederkehrende Prüfung



WICHTIG!

Durch eine regelmäßig wiederkehrende Prüfung des Produktes ist dessen Produktsicherheit sicherzustellen. Die vorgeschriebenen Intervalle sind einzuhalten.



WARNUNG!

- Es wird empfohlen, den Badewannenlifter spätestens nach 24 Monaten (in Anlehnung an EN ISO 10535) zu überprüfen und die Sauger auszutauschen.
- Die elektrische Sicherheit des Produktes nach Landesvorgabe überprüfen.

2.1.1 Sichtprüfung

1. Überprüfen Sie Sitzplatte, Rückenlehnenplatte und Grundplatte auf Schäden, und stellen Sie sicher, dass diese vollständig sind.
2. Überprüfen Sie die Hubschere und die Gleitoberflächen, indem Sie diese anheben und wieder zusammenschieben.
3. Überprüfen Sie die Lager an der Verbindung von Sitzplatte und Hubschere sowie an der Verbindung von Grundplatte und Hubschere.
4. Überprüfen Sie das Handbedienteil und das Akkugehäuse auf Schäden jeglicher Art. Tauschen Sie das Handbedienteil und das Akkugehäuse aus, wenn das Gehäuse beschädigt ist oder Risse aufweist.
5. Überprüfen Sie das Steckerladegerät auf Schäden jeglicher Art.

2.1.2 Funktionskontrolle

1. Überprüfen Sie das Ladegerät unter Verwendung eines Spannungsmessgeräts auf Unterbrechungen des Stromkreises. Die Spannung an den Ladekontakten des Klinkensteckers muss $14 \pm 0,2$ V betragen.
2. Fahren Sie den Badewannenlifter unter maximaler Belastung nach oben und nach unten, um seine Funktionen zu überprüfen. Achten Sie dabei auf ungewöhnliche Geräusche. Bei voll aufgeladenem Akku kann das Produkt bis zu 22 Mal unter Nennlast hochgefahren werden. Mit zunehmender Alterung des Akkus nimmt die Zahl maximal möglicher Hochfahrvorgänge ab.

2.1.3 Kontrolle der elektrischen Sicherheit



WICHTIG!

Regelmäßige elektrische Prüfungen gemäß EN 62353 (VDE0751) müssen in Übereinstimmung mit den nationalen Bestimmungen durchgeführt werden.

1. Überprüfen Sie das Ladegerät samt Akku auf Beschädigungen des Gehäuses oder des Kabels, testen Sie die Funktionen, und kontrollieren Sie auf Leckströme.
2. Überprüfen Sie den Antrieb auf Beschädigungen des Gehäuses oder des Kabels.

2.1.4 Checkliste

Allgemeine Befundaufnahme	☺	☹
Ist das Gerät in einem guten Zustand und vollständig (Gerät und Zubehör)?	<input type="checkbox"/>	<input type="checkbox"/>
Ist das Typenschild gut lesbar und fest am Produkt angebracht?	<input type="checkbox"/>	<input type="checkbox"/>
Wurden nachträgliche Veränderungen am Produkt vorgenommen?	<input type="checkbox"/>	<input type="checkbox"/>
Ist das Gerät frei von Beschädigungen oder Schwächungen jeglicher Art? Arbeitet das Gerät bei Nominallast einwandfrei?	<input type="checkbox"/>	<input type="checkbox"/>
Ist umfassende Funktionalität gemäß Gebrauchsanweisung gegeben? Liegt eine Gebrauchsanweisung dem Produkt bei?	<input type="checkbox"/>	<input type="checkbox"/>
Arbeiten alle Schutzeinrichtungen bestimmungsgemäß?	<input type="checkbox"/>	<input type="checkbox"/>
Ist das Gerät elektrisch sicher, falls zutreffend?	<input type="checkbox"/>	<input type="checkbox"/>
Sind alle sicherheitsrelevanten Aufschriften ausreichend lesbar? Ist ein Typenschild vorhanden und haftet dies fest auf dem Untergrund?	<input type="checkbox"/>	<input type="checkbox"/>
Behebung von Mängeln	☺	☹
Wurden alle festgestellten Mängel behoben und defekte Komponenten getauscht?	<input type="checkbox"/>	<input type="checkbox"/>
Arbeitet das Gerät nun einwandfrei?	<input type="checkbox"/>	<input type="checkbox"/>
Arbeiten alle Schutzeinrichtungen nun bestimmungsgemäß?	<input type="checkbox"/>	<input type="checkbox"/>
Sind alle erforderlichen sicherheitsrelevanten Aufschriften nun vorhanden?	<input type="checkbox"/>	<input type="checkbox"/>
Abschluss der Kontrolle	☺	☹
Wurde das Gerät gereinigt und desinfiziert?	<input type="checkbox"/>	<input type="checkbox"/>
Ist das Gerät technisch-funktionell sicher?	<input type="checkbox"/>	<input type="checkbox"/>
Ist das Gerät elektrisch sicher, falls zutreffend?	<input type="checkbox"/>	<input type="checkbox"/>
Ist das Typenschild gut lesbar und fest am Produkt angebracht?	<input type="checkbox"/>	<input type="checkbox"/>
Wurde das Gerät einwandfrei verpackt?	<input type="checkbox"/>	<input type="checkbox"/>

2.2 Wartung

Für dieses Produkt ist keine Wartung erforderlich, wenn die aufgeführten Reinigungs- und Sicherheitshinweise beachtet werden.

3 Wiederaufbereitung

Vor einer Entscheidung hinsichtlich einer Aufbereitung ist der objektive Nutzen einer Aufbereitung in ökonomischer und ökologischer Hinsicht kritisch zu evaluieren. Hierbei sind die mit einer Aufbereitung und der Verwendung eines aufbereiteten Produkts assoziierten Risiken ebenso zu berücksichtigen wie die Kosten für die Aufbereitung und die erforderlichen Qualitätssicherungsmaßnahmen. Vor diesem Hintergrund ist zu entscheiden, ob es nicht sinnvoller ist, das Medizinprodukt zu entsorgen.

Die Wiederaufbereitung des Produkts umfasst die folgenden Punkte:

- 3.1 Reinigung und Desinfektion, Seite 12
- 2.1 Wiederkehrende Prüfung, Seite 11
- 2.2 Wartung, Seite 11



WICHTIG!

- Wenn möglich verwenden Sie weiterhin das alte Typenschild. Wenn dies nicht möglich ist, muss das neue Typenschild dieselben Informationen und die alte Seriennummer aufweisen. (Austausch von Ersatzteilen mit Seriennummern).
- Wenn mit Schraubensicherungslack gesicherte Schrauben locker sind, müssen sie gegen neue Schrauben ausgetauscht werden.

3.1 Reinigung und Desinfektion

Manuelle Reinigungs- und Desinfektionsverfahren müssen stets nach dokumentierten Arbeitsanweisungen und mit auf Wirksamkeit geprüften, auf das Medizinprodukt abgestimmten Mitteln und Verfahren durchgeführt werden. Bei maschinellen Reinigungs- und Desinfektionsverfahren kann verfahrenstechnisch sichergestellt werden, dass die zur Erzielung einer quantifizierbaren Reinigungs- und Desinfektionsleistung notwendigen Parameter eingehalten werden. Um die kontinuierliche Qualität manueller und/oder maschineller Aufbereitungsverfahren zu gewährleisten, muss mindestens durch periodische Prüfungen nachgewiesen werden, dass die Wirksamkeit noch gegeben ist und keine unbeabsichtigten Änderungen eingetreten sind.

Die Aufbereitung endet mit der dokumentierten Freigabe des Medizinproduktes zur Anwendung. Die Kette der Maßnahmen muss optimiert sein, da Schwächen in einem der erforderlichen Einzelschritte den Gesamterfolg gefährden. Transport und Lagerung dürfen die Eigenschaften des aufbereiteten Medizinproduktes nicht nachteilig beeinflussen. Beim Transport ist sicherzustellen, dass durch eine strikte Trennung von reinen / unreinen Geräten eine Kontamination eines aufbereiteten oder neuen Medizinproduktes bis zu seiner Anwendung ausgeschlossen ist.

Alle verwendeten Reinigungs- und Desinfektionsmittel müssen wirksam, untereinander kompatibel und Material schonend zu den eingesetzten Werkstoffen sein. Entsprechende Reinigungs- und Desinfektionsbäder sind in definierten Zeitabständen regelmäßig zu erneuern, um deren Wirksamkeit sicher zu gewährleisten. Verwendete Desinfektionsmittel müssen bezüglich Einwirkzeit und Konzentration der Desinfektionsmittelliste des Verbunds für Angewandte Hygiene e. V. (<http://vah.data-room.de>) sowie der Deutschen Vereinigung zur Bekämpfung der Viruskrankheiten e. V. (www.dvv-ev.de) entsprechen. Gemäß der jeweils vorhandenen Ausstattung und Einrichtung sind die Reinigungs- und Desinfektionsmittel auszuwählen, um ein zuverlässiges Reinigungsergebnis zu gewährleisten.

Vorbereitung für die Reinigung

1. Das Akkugehäuse entfernen.
2. Lösen Sie die Rückenlehne von der Sitzplatte.
3. Decken Sie die Anschlüsse der Elektronikabdeckung mit Schutzkappen ab, um ein Eindringen von Wasser zu verhindern.

Reinigung

1. Entfernen Sie sämtliche oberflächlichen Verschmutzungen.
2. Behandeln Sie alle Komponenten des Badewannenlifters (mit Ausnahme von Akkugehäuse und Ladegerät) mit einem Reinigungsmittel, und spülen Sie sie mit sauberem Wasser ab.
3. Ersetzen Sie die Bezüge, oder waschen Sie sie bei einer Temperatur von maximal 60 °C in der Waschmaschine.



WICHTIG!

Gefahr von Beschädigungen

- Das Waschen bei hohen Temperaturen kann zum Einlaufen der Bezüge führen.
- Trocknen Sie die Bezüge nicht im Wäschetrockner.

4. Reinigen Sie das Akkugehäuse, die Bezüge und das Ladegerät unter Verwendung eines Universalreinigers von Hand.
5. Lassen Sie alle Komponenten des Badewannenlifters an der Luft trocknen, oder trocknen Sie sie mit Handtüchern.
6. Überprüfen Sie die Sauger, und tauschen Sie sie gegebenenfalls aus.

Desinfektion

1. Desinfizieren die Sitzfläche, die Vorderseite der Rückenlehne und das Handbedienteil durch Abwischen mit Desinfektionsmittel.
2. Lassen Sie alle Komponenten des Badewannenlifters an der Luft trocknen, bis keine oberflächliche Feuchtigkeit mehr vorhanden ist.

4 Reparatur

Die Reparatur erfordert ein hohes Maß an Erfahrung, daher sind die folgenden Montageanweisungen in drei Kategorien eingeteilt:

Anforderung	Symbol
Leicht – technisches Verständnis erforderlich	●○○
Mittel – Fachwissen erforderlich	●●○
Schwer – Fachwissen und Erfahrung in der Badewannenliftermontage erforderlich	●●●

Vor der Anweisung sind jeweils die notwendigen Werkzeuge und deren Größe aufgeführt.

Werkzeug	Symbol
Kreuzschraubendreher	⊕
Schlitzschraubendreher	⊖
Torx-Schraubendreher	⊛
Sicherungsringzange	⊙



WARNUNG!

– Den Badewannenlifter vor der Reparatur reinigen und desinfizieren, um mögliche Kontaminationen zu vermeiden.



WICHTIG!

- Reparaturen dürfen nur von einem autorisierten Fachhändler vorgenommen werden.
- Das alte Typenschild nach Möglichkeit weiterverwenden, sollte dies nicht möglich sein, muss das neue Typenschild den gleichen Inhalt mit der alten Seriennummer bekommen. (Austausch von Ersatzteilen mit Seriennummern).
- Beim Austausch von Komponenten muss die Rückverfolgbarkeit der getauschten Komponenten gewährleistet sein.
- Wenn Schrauben mit Schraubensicherung gelöst werden, müssen diese durch neue ersetzt werden.
- Wenn Sicherungsringe gelöst werden, müssen diese durch neue ersetzt werden.
- Teile, die bei der Demontage beschädigt werden, müssen durch neue ersetzt werden.

4.1 Ersatzteile



WARNUNG!

Für jegliche Reparaturen dürfen nur Originalersatzteile verwendet werden. Andernfalls erlischt die Garantie und die Konformitätserklärung des Produkts.

Alle Ersatzteile können Sie über den Invacare Kundenservice beziehen. Einen elektronischen Ersatzteilkatalog finden Sie auf der jeweiligen Invacare Webseite oder im Händler-Portal auf Invacare DIREKT.

4.2 Austauschen der Seitenklappen

Schwierigkeitsgrad: ●○○

Werkzeug: —

Pos.	Bezeichnung	Artikelnummer	Anzahl
Ⓐ	Seitenklappe	1563646	2

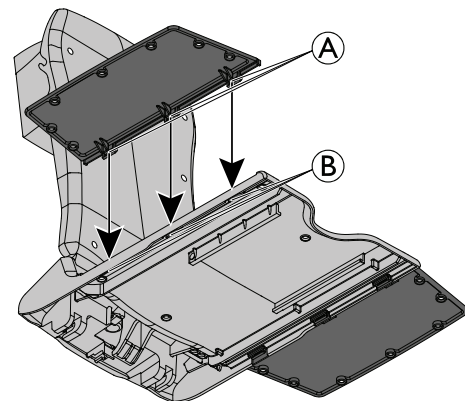

Fig. 4-1

Entfernung

1. Drücken Sie die Clips der Seitenklappe Ⓐ ein, und ziehen Sie die Seitenklappe langsam heraus.

Befestigung

1. Schieben Sie die Clips der Seitenklappe Ⓐ gleichmäßig in die Schlitz an der Sitzplatte Ⓑ, bis sie einrasten.

4.3 Austauschen des Handbedienteils

Schwierigkeitsgrad: ●●●

Werkzeug: ⊕

Pos.	Bezeichnung	Artikelnummer	Anzahl
Ⓐ	Handbedienteil inkl. Dichtung	1590349	1

Entfernung

1. Den Akku herausnehmen.
2. Entfernen Sie die Rückenlehne vom Sitz, und legen Sie die Rückenlehne auf der Arbeitsfläche ab.
3. Entfernen Sie die Schrauben von der Elektronikabdeckung.
4. Heben Sie die Elektronikabdeckung vorsichtig von der Elektronik ab.
5. Entfernen Sie die Dichtung.
6. Trennen Sie das alte Handbedienteil von der Platine, und entfernen Sie es.

Befestigung

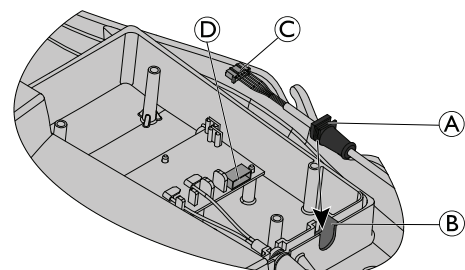



Fig. 4-2

1. Setzen Sie die schwarze Tülle Ⓐ des Handbedienteils in die vorgesehene Aussparung Ⓑ in der Elektronik ein.
2. Stecken Sie den Stecker Ⓒ des neuen Handbedienteils in den Anschluss Ⓓ auf der Platine ein.

3. Setzen Sie die neue Dichtung ein.
4. Setzen Sie die Elektronikabdeckung wieder auf.
 -  Achten Sie darauf, keine Kabel einzuklemmen.
5. Ziehen Sie die Schrauben der Elektronikabdeckung mit 1,2 Nm (\pm 0,5 Nm) fest.
6. Bringen Sie die Rückenlehne am Sitz an.
7. Überprüfen Sie alle Funktionen des Badewannenlifters.



WARNUNG!

- Das Handbedienteil darf nur als komplette Komponente ausgetauscht werden.
- Das Handbedienteil darf nicht geöffnet werden. Reparaturversuche am Handbedienteil sind nicht zulässig.



Bitte wenden Sie sich telefonisch an den Invacare Kundenservice oder bestellen Sie das neue Handbedienteil über den elektronischen Ersatzteilkatalog auf der jeweiligen Invacare Webseite oder im Händler-Portal auf Invacare DIREKT.

4.4 Austauschen der Sauger

Schwierigkeitsgrad: ●○○ Werkzeug: —

Pos.	Bezeichnung	Artikelnummer	Anzahl
Ⓐ	Sauger (ein Paar)	15071	2

Befestigung

1.

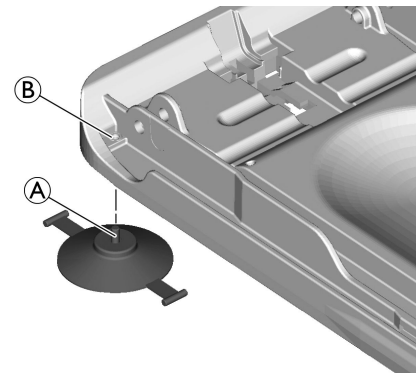

Fig. 4-3

Setzen Sie den hinteren Sauger mit dem Gewindebolzen Ⓐ auf die Hülsenmutter Ⓑ auf, und schrauben Sie ihn soweit ein, dass seine Ausrichtung der in der Grafik entspricht.

2.

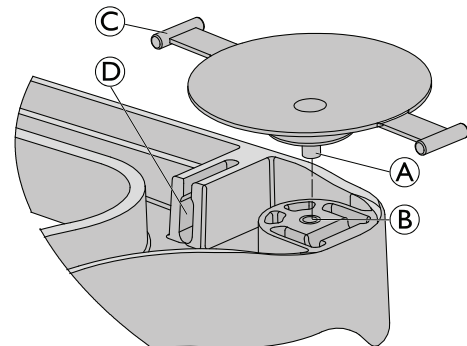

Fig. 4-4

Setzen Sie den vorderen Sauger mit dem Gewindebolzen Ⓐ auf die Hülsenmutter Ⓑ auf, und schrauben Sie ihn soweit ein, dass seine Ausrichtung der in der Grafik entspricht.

3. Führen Sie die Lasche (Feder) Ⓒ in die entsprechende Aufnahme (Nut) Ⓓ ein.

Demontage

1. Die Demontage erfolgt in umgekehrter Reihenfolge.

**Deutschland:**

Invacare GmbH
Am Achener Hof 8
D-88316 Isny
Tel: (49) (0)7562 700 0
kontakt@invacare.com
www.invacare.de

France:

Invacare Poirier SAS
Route de St Roch
F-37230 Fondettes
Tel: (33) (0)2 47 62 64 66
contactfr@invacare.com
www.invacare.fr

Österreich:

Invacare Austria GmbH
Herzog-Odilo-Straße 101
A-5310 Mondsee
Tel: (43) 6232 5535 0
Fax: (43) 6232 5535 4
info-austria@invacare.com
www.invacare.at

Schweiz / Suisse / Svizzera:

Invacare AG
Benkenstrasse 260
CH-4108 Witterswil
Tel: (41) (0)61 487 70 80
Fax: (41) (0)61 487 70 81
switzerland@invacare.com
www.invacare.ch

United Kingdom:

Invacare Limited
Pencoed Technology Park, Pencoed
Bridgend CF35 5AQ
Tel: (44) (0) 1656 776 222
Fax: (44) (0) 1656 776 220
uk@invacare.com
www.invacare.co.uk

